



Reģ.Nr.LV42403019889  
Adrese: 18.Novembra iela 16, Rēzekne, LV-4601  
A/S Swedbank; HABALV22; LV08HABA0551015774595  
t: **26821100**,  
E-pasts: info@astrumi.lv

PASŪTĪTĀJS: JELGAVAS PILSĒTAS DOME  
Reģ. Nr. 90000042516  
Lielā iela 11, Jelgava  
LV-3001



PASŪTĪJUMA Nr. JND2016/14/AK

## BŪVPROJEKTS

# ĒKAS PĀRBŪVE STACIJAS IELĀ 13 STACIJAS IELA 13, JELGAVA

Būvprojekta daļa:	Teritorijas sadaļa Būvprojekta ģenerālplāns Arhitektūras risinājumi Iekārtu izvietojums	<b>TS ĢP AR IE</b>
-------------------	--	--------------------------------

Sējuma Nr. II

SIA „Projektēšanas birojs ASTRUMI”  
Valdes priekšsēdētājs

\_\_\_\_\_ (paraksts)

Ivo Dembovskis

Šajā būvprojektā ir iekļautas un izstrādātas visas nepieciešamās daļas atbilstoši būvatļaujā ietvertajiem nosacījumiem.

Būvprojekta vadītājs

Liene Līce, sertifikāta Nr. 1-00049  
(vārds, uzvārds, sertifikāta Nr.)

\_\_\_\_\_ (datums)

\_\_\_\_\_ (paraksts)

## Būvprojekta sastāvs

Nr.p.k.	Daļas un sadaļas nosaukums	Marka	Sējuma numurs
1.	VISPĀRĪGĀ DAĻA		
1.1.	Vispārīgā daļa	VD	I
2.	ARHITEKTŪRAS DAĻA		
2.1.	Teritorijas sadaļa	TS	II
2.2.	Būvprojekta ģenerālplāns	ĢP	II
2.3.	Arhitektūras risinājumi	AR	II
2.4.	Iekārtu izvietojums	IE	II
3.	INŽENIERRISINĀJUMU DAĻA		
3.1.	Būvkonstrukcijas	BK	III
3.2.	Apkure, ventilācija un gaisa kondicionēšana	AVK	IV
3.3.	Ūdensapgāde un kanalizācija	ŪK	V
3.5.	Elektroapgāde	EL	VI
3.6.	Elektronisko sakaru sistēmas	ESS	VII
3.7.	Ugunsdzēsības automātikas sistēmas	UAS	VII
3.8.	Ūdensapgāde un kanalizācija, ārējie tīkli	ŪKT	V
3.10.	Elektroapgāde, ārējie tīkli	ELT	VI
4.	EKONOMIKAS DAĻA		
4.1.	Būvdarbu apjomu saraksts	BA	VIII
4.2.	Izmaksu aprēķins	T	IX
5.	CITI APZĪMĒJUMI		
5.1.	Darbu organizēšanas projekts	DOP	X



## Satura rādītājs

	<b>Nosaukums</b>	<b>Lapas Nr.</b>
	<i>Būvprojekta sastāva lapa</i>	2
	<i>Satura rādītājs</i>	3-5
<i>L.Līces</i>	<i>Arhitekta prakses sertifikāts Nr.1-00049</i>	6
	<i>Skaidrojošais apraksts</i>	7-11
	<b><i>Būvprojekta ģenerālplāns</i></b>	12
<i>TS-100</i>	<i>Vispārīgie rādītāji</i>	13
<i>TS-101</i>	<i>Būvprojekta ģenerālplāns</i>	14
<i>TS-102</i>	<i>Savienotais inženiertīklu plāns</i>	15
<i>TS-103</i>	<i>Teritorijas vertikālais plānojums</i>	16
<i>TS-104</i>	<i>Labiekārtojuma un apstādījumu</i>	17
<i>TS-105</i>	<i>Transporta un gājēju kustības organizācijas shēma</i>	18
	<b><i>Arhitektūras risinājumi</i></b>	19
<i>AR-100</i>	<i>Vispārīgie rādītāji</i>	20
<i>AR-101</i>	<i>Pagraba stāva plāns</i>	21
<i>AR-102</i>	<i>1.stāva plāns</i>	22
<i>AR-103</i>	<i>2.stāva plāns</i>	23
<i>AR-104</i>	<i>3.stāva plāns</i>	24
<i>AR-105</i>	<i>4.stāva plāns</i>	25
<i>AR-106</i>	<i>5. stāva plāns</i>	26
<i>AR-107</i>	<i>Jumta plāns</i>	27
<i>AR-200</i>	<i>Griezums A-A</i>	28
<i>AR-201</i>	<i>Griezums B-B</i>	29
<i>AR-202</i>	<i>Griezums C-C</i>	30
<i>AR-203</i>	<i>Griezums D-D</i>	31
<i>AR-300</i>	<i>Fasādes asīs A-B, B-A</i>	32
<i>AR-301</i>	<i>Fasādes asīs 1-9</i>	33
<i>AR-302</i>	<i>Fasādes asīs 9-1</i>	34
<i>AR-400</i>	<i>Pagraba stāva grīdu konstrukciju un seguma plāns</i>	35
<i>AR-401</i>	<i>1.stāva grīdu konstrukciju un segumu plāns</i>	36
<i>AR-402</i>	<i>2.stāva grīdu konstrukciju un segumu plāns</i>	37
<i>AR-403</i>	<i>3.stāva grīdu konstrukciju un segumu plāns</i>	38
<i>AR-404</i>	<i>4.stāva grīdu konstrukciju un segumu plāns</i>	39
<i>AR-405</i>	<i>5.stāva grīdu konstrukciju un segumu plāns</i>	40
<i>AR-500</i>	<i>Pagraba stāva griestu plāns</i>	41
<i>AR-501</i>	<i>1.stāva griestu plāns</i>	42
		3

AR-502	2.stāva griestu plāns	43
AR-503	3.stāva griestu plāns	44
AR-504	4.stāva griestu plāns	45
AR-505	5.stāva griestu plāns	46
AR-600	Logu un jumta lūku specifikācija	47
AR-601	Ārdurvju specifikācija	48
AR-602	Durvju un ugunsdrošo durvju specifikācija	49
AR-700	Ārsienu specifikācija	50
AR-701	Starpsienu specifikācija	51
AR-702	Ģipškartona starpsienu specifikācija	52
AR-703	Grīdu konstrukcijas	53
AR-800	Kāpnes KP-1	54
AR-801	Kāpnes KP-2	55
AR-802	leejas mezglis IM-1	56
AR-803	leejas mezglis IM-2	57
AR-804	leejas mezglis IM-3	58
AR-805	leejas mezglis IM-4	59
AR-900	Mezglis M-1	60
AR-901	Mezglis M-2	61
AR-902	Mezglis M-3	62
AR-903	Mezglis M-4	63
AR-904	Mezglis M-5	64
AR-905	Mezglis M-7	65
AR-906	Mezglis M-8	66
AR-907	Sienu un pārsegumu savienojumu mezgļi	67
AR-908	Sienu un pārsegumu savienojumu mezgļi	68
AR-909	Nojume NJ-1	69
AR-910	Trepes TR-1	70
AR-1000	Pagraba stāva demontējamu konstrukciju plāns	71
AR-1001	1.stāva demontējamu konstrukciju plāns	72
AR-1002	2.stāva demontējamu konstrukciju plāns	73
AR-1003	2.stāva demontējamu konstrukciju plāns	74
AR-1004	4.stāva demontējamu konstrukciju plāns	75
AR-1005	5.stāva demontējamu konstrukciju plāns	76
AR-1100	Pagraba stāva telpu apdares darbu tabula	77
AR-1101	1.stāva apdares darbu tabula	78
AR-1102	2.stāva apdares darbu tabula	79
AR-1103	3.stāva apdares darbu tabula	80
AR-1104	4.stāva apdares darbu tabula	81
AR-1105	5.stāva apdares darbu tabula	82

	<b><i>iekārtu izvietojums</i></b>	<b>83</b>
	<i>Skaidrojošais apraksts</i>	<b>84-85</b>
<i>IE-100</i>	<i>Vispārīgie rādītāji</i>	<b>86</b>
<i>IE-101</i>	<i>Pagraba stāva iekārtu izvietojuma plāns</i>	<b>87</b>
<i>IE-102</i>	<i>1.stāva iekārtu izvietojuma plāns</i>	<b>88</b>
<i>IE-103</i>	<i>2.stāva iekārtu izvietojuma plāns</i>	<b>89</b>
<i>IE-104</i>	<i>2.stāva iekārtu izvietojuma plāns</i>	<b>90</b>
<i>IE-105</i>	<i>4.stāva iekārtu izvietojuma plāns</i>	<b>91</b>
<i>IE-106</i>	<i>5.stāva iekārtu izvietojuma plāns</i>	<b>92</b>
<i>IE-107</i>	<i>Santehnikas specifikācija</i>	<b>93</b>
<i>IE-108</i>	<i>iekārtu specifikācija</i>	<b>94</b>
<i>IE-109</i>	<i>Iebūvētu skapju specifikācija</i>	<b>95</b>



LATVIJAS ARHITEKTU SAVIENĪBAS  
SERTIFICĒŠANAS CENTRS

# ARHITEKTA PRAKSES SERTIFIKĀTS

Nr. 1-00049

Saskaņā ar Latvijas Arhitektu savienības Sertificēšanas centra  
2015.gada 9.jūlija lēmumu Nr.043/2015

## Liene Līce

pers.kods 250280-11432

ir sertificēta arhitekta praksei.

Sertifikāts pārreģistrēts saskaņā ar Būvniecības likuma pārejas  
noteikumu 9. punktu un 2014.gada 7.oktobra MK noteikumu nr.610  
54. punktu

Izsniegts 09.07.2015

Derīgs līdz bez termiņa  
ierobežojuma



Latvijas Arhitektu savienības  
Sertificēšanas centra vadītājs

  
**Elīna Rožulapa**



Ar informāciju par sertifikāta aktuālo statusu un  
būvspeciālistu reģistrā iekļautajām ziņām var  
iepazīties Būvniecības informācijas sistēmas  
tīmekļa vietnē <https://bis.gov.lv>

## SKAIDROJOŠS APRAKSTS

### Pamatojums projektēšanai

Būvprojekts "Ēkas pārbūve Stacijas ielā 13, Jelgavā" izstrādāts, pamatojoties uz pasūtītāja "Jelgavas pilsētas domes sniegto projektēšanas uzdevumu, Pasūtītāja sniegto telpu plānojuma skici, institūciju izsniegtajiem tehniskajiem noteikumiem, uzmērījumiem, ievērojot ēkas tehniskās izpētes atzinumu, kā arī uz Jelgavas pilsētas būvvaldes izsniegto būvatļauju.

Saskaņā ar MK noteikumiem Nr.1620 no 22.12.2009. „Noteikumi par būvju klasifikāciju” administratīvās ēkas klasifikācijas kods ir 11300101 Dažādu sociālo grupu kopdzīvojamās mājas.

Saskaņā ar MK noteikumu Nr.500 no 01.10.2014. "Vispārīgie būvnoteikumi" 1.pielikumu ēka atbilst III grupai.

### Būvvietas raksturojums

Zemes gabals ar kadastra apzīmējumu 0900 001 0436 atrodas Stacijas ielā 13, Jelgavā. Zemes gabalam no vienas puses ir iela - Stacijas iela, pārējās pusēs ir kaimiņu zemes gabali. Teritorijā atrodas esoša pārbūvējama sociālo dzīvokļu ēka. Teritorija ir daļēji labiekārtota - gar Stacijas ielu ir zaļā zona un gājēju ietve, pagalmā ir asfaltbetona segums, kas ir sliktā stāvoklī.

Iebraukšana zemes gabalā ir no Stacijas ielas gar abām ēkas gala fasādēm.

Divas galvenās ieejas ēkā vērstas pret Stacijas ielu, viena ieeja ēkā ir pagalma pusē.

### Generālpilāna risinājumi

Generālpilāna risinājumos paredzēts labiekārtot esošo teritoriju. Automašīnu piebraukšana paredzēta gar abām ēkas gala fasādes pusēm. Automašīnu stāvvietā paredzēta uz Stacijas ielas. Gar Stacijas ielu tiks atjaunots betona bruģis pie galvenajām ieejām ēkā, kā arī ierīkota zaļā zona un dekoratīvi stādījumi. Zemes gabala dienvidu pusē, pagalmā, tiks izvietots iezogots bērnu rotaļu laukums un āra trenāžieru vieta.

### Tehniskie rādītāji

Nosaukums	Rādītājs
Zemes gabala ar kadastra Nr.0900 001 0436 platība	1023 m <sup>2</sup>
Apbūves laukums	861.20 m <sup>2</sup>
Stāvu platība	3964.40 m <sup>2</sup>
Virszemes stāvu skaits	5
Pazemes stāvu skaits	1
Maksimālais augstums	15.85 m
Būvtilpums	12203 m <sup>3</sup>
Uguns noturības pakāpe	U2a
Būvju lietošanas vieds saskaņā ar LBN 201-15 "Būvju ugunsdrošība"	I
Ēkas grupa saskaņā ar MK noteikumiem Nr. 529 "Ēku būvnoteikumi"	III
Ēkas klasifikācijas kods saskaņā ar MK noteikumiem Nr.1620 "Noteikumi par būvju klasifikāciju"	11300101
Apbūves blīvums	Esošs
Apbūves intensitāte	esošs

### Arhitektūras risinājumi

Pārbūvējamā ēkā paredzēta telpu pārplānošana visos stāvos.

Pagraba stāvā paredzēts izvietots Atkarību profilakses centru, Higiēnas punktu ar frizētavu, veļas mazgāšanas telpu, Sarkanā krusta pakļautībā esošā pārtikas izdales telpu ar virtuvi, specializēto darbnīcu telpas, trenāžieru telpu, Sarkanā krusta apģērbu izdales telpu, Jelgavas invalīdu biedrības telpu, koplietošanas tualetes. Tāpat pagraba stāvā izvietotas tehniskās telpas - siltummezgls un elektrosadales telpa. Koplietošanas tualetes paredzētas atsevišķi vīriešiem, sievietēm un cilvēkiem ar ierobežotām kustību iespējām. No pagraba stāva ir trīs izejas - divas uz



esošām kāpņu telpām, kas ved tieši uz āru, kā arī gaiteņa galā izeja tieši uz āru. Pagraba stāva telpu kopējā platība ir 611.87 m<sup>2</sup>.

1.stāvā izvietotas socializēšanās telpas, dienas centra "Atbalsts" telpas (kabineti, zāle, tualetes un dušas telpas, virtuve ar ēdamzāli). Socializēšanās telpā paredzēts stacionārs lifts ēdiena nogādāšanai no pagraba uz 1.stāvu. 1.stāva līmenī tiks mainīts ieejas mezgla risinājums iekštelpā - lai izbūvētu lifta šahtu, paredzēts demontēt kāpnes uz 1.stāvu tieši pretim ieejai un izkalt ailu uz kāpņu telpu no vējtvera. 1.stāva telpu kopējā platība ir 642.72 m<sup>2</sup>.

2.un 3.stāvi ir vienādi un tajos ir izvietoti grupu dzīvokļi, divi servisa dzīvokļi (cilvēkiem ar ierobežotām kustību iespējām), kā arī dzīvokļi. Grupu dzīvoklī paredzētas trīs istabas diviem iemītniekiem, virtuve, tualetes telpas atsevišķi vīriešiem, sievietēm un cilvēkiem ar ierobežotām kustību iespējām un dušas telpas. 2.stāvā paredzēts ēkas uzrauga kabinets un darbinieka telpa. 2.un 3. stāvos katrā paredzēti divi servisa dzīvokļi (istaba ar virtuves nišu, istaba un dušas un tualetes telpa), četri divistabu dzīvokļi (caurstaigājama istaba ar virtuves nišu, istaba un dušas un tualetes telpa), četri divistabu dzīvokļi (izolētas divas istabas, virtuve un dušas un tualetes telpa). 2.stāva kopējā telpu platība ir 636.81 m<sup>2</sup>, 3.stāva kopējā telpu platība ir 643.37 m<sup>2</sup>.

4.un 5. stāvos katrā paredzēti divi servisa dzīvokļi (istaba ar virtuves nišu, istaba un dušas un tualetes telpa), četri divistabu dzīvokļi (caurstaigājama istaba ar virtuves nišu, istaba un dušas un tualetes telpa), divi vienistabas dzīvokļi (atsevišķi izolēta istaba un virtuve, tualetes un dušas telpa), četri divistabu dzīvokļi (izolētas divas istabas, virtuve un dušas un tualetes telpa). 4.stāva kopējā telpu platība ir 614.34 m<sup>2</sup>, 5.stāva kopējā telpu platība ir 614.35 m<sup>2</sup>.

Visus dzīvokļu paredzēts aprīkot ar santehniku (pods, izlietnes, dušas paliktņi, jaucējkrāni) un iebūvētām iekārtām (virtuves iekārta ar ledusskapi, elektrisko plīti, trauku mazgājamo mašīnu, mikroviļņu krāsni, veļas mašīna).

Evakuācija no stāviem paredzēta pa divām kāpņu telpām, kuras ved tieši uz āru.

Fasādes apdarei izvēlēts krāsots apmetums uz sintētiskā sieta. Apdarē paredzēts tumši pelēks cokols, gala sienas un pilastri akcentēti Caparol Bordeaux 40 tonī (tumši bordo), ēkas ieejas daļa Caparol Tundra 45 (zaļā) tonī, savukārt ēkas sienas ir Caparol Hell Weis (baltā) tonī. Ēkas logi un ieejas durvis - baltā tonī. Kā akcenti paredzētas metāla āra margas, parapeta skārda seglīste tumši pelēkā tonī.

Ieejas mezgli tiks pārbūvēti - ierīkoti jauni saliekamā dzelzsbetona pakāpieni, atbalsta sienas un krāsotas metāla margas. Vīrs ieejām tiks izbūvēti jumtiņi.

## Ēkas konstrukcijas

### 1. Ārsienas

- Pagraba stāvā esošas monolītā dzelzsbetona ārsienas ar siltumizolāciju putu polistirolu 100mm biežumā un krāsotu apmetumu uz sieta;
- Ēkas gala sienas un šķērssienas - esošas ķieģeļu mūra sienas ar projektētu siltumizolāciju akmens vati Paroc Linio 15 150mm biežumā un krāsotu apmetumu uz sieta;
- Esošas gāzbetona paneļu sienas ar projektētu siltumizolāciju akmens vati Paroc Linio 15 150mm biežumā un krāsotu apmetumu uz sieta;
- Lai veidotu ārsienu siltumizolāciju, iebūvētu logus un būtu racionāls plānojums dzīvokļos, ēkas logus paredzēts demontēt un logailas samazināt, daļēji tās aizmūrējot ar bauroc Ecolight blokiem 200mm biežumā.
- Esošos balkonus un durvis gaiteņu galos paredzēts demontēt. Tādā tiks novērsti aukstuma tiltiņi. Durvju ailu vietās tiks izbūvēti verami logi. Saskaņā ar LBN 002-15, ārsienām ir paredzēta gaiscaurlaidība  $q_{50} \leq m^3 / (m^2 \cdot h)$ .

### 2. Starpsienas un apdare

- Esošas ķieģeļu mūra starpsienas tiks lielākoties saglabātas. Starp dzīvokļiem gaiteņiem un kāpņu telpām sienām tiks ierīkota skaņas izolācija.
- Projektētas starpsienas Knauf sistēmas metāla karkass ar ģipškartona apdari un skaņas izolāciju atbilstoši telpas funkcijai.
- Gaiteņos, kabinetos u.c. koplietošanas telpās paredzēts sienu krāsojums.
- Koplietošanas tualetēs un dušas telpās paredzētas flīzes visā sienas augstumā.
- Dzīvokļos gaiteņos, istabās un virtuvēs paredzēts sienu krāsojums, virtuvē pie virtuves iekārtas tiks ieklātas flīzes.
- Dzīvokļos tualetes un dušas telpās paredzētas flīzes visā sienas augstumā.

### 3. Pārsegumi un grīdas

- Pagraba stāvā grīda uz grunts ar projektētu siltumizolāciju putu polistirolu, izlīdzinošo betona kārtu un telpas funkcijai atbilstošu grīdas segumu (akmens masas flīzes, linolejs).

- 1., 2. 3. un 4.stāvā monolītā dzelzsbetona pārsegums ar skaņas izolāciju un telpas funkcijai atbilstošu grīdas segumu (akmens masas flīzes koplietošanas gaitenēs un tualetēs, linolejs kabinetos, akmens masas flīzes dzīvokļu gaitenēs, vannas istabās, tualetēs un virtuvēs, lamināts dzīvokļu istabās).
4. Griesti
    - Ņemot vērā telpu augstumu, visu telpu griestiem paredzēts krāsots apmetums.
  5. Ārdurvis
    - Ieejas ārdurvis alumīnija profilu sistēma ar trīskāršu stikla paketi.
  6. Logi
    - PVC profilu sistēmas logi ar trīskāršu stikla paketi. Āra palodzes - krāsotas skārda, iekštelpu palodzes - PVC.
  7. Iekšdurvis
    - Dzīvokļu durvis - metāla, rūpnieciski krāsotas ar skaņas izolāciju, ugunsdrošas.
    - Dzīvokļu iekšdurvis un kabinetu durvis MDF durvis ar finierējumu dabīgā koka tonī.
  8. Ugunsdrošas durvis
    - Durvis kāpņu telpās - alumīnija profilu sistēmā ar stikla paketi.
  9. Kāpnes
    - Tiks saglabātas esošās kāpnes. Kāpņu marga tiks izgatavota jauna. Kāpnēm paredzēts epoksīda grīdas segums.
  10. Lifts
    - Ēkā paredzēts Schindler 3300 lifts ar kabīnes izmēriem 1100x1400. Lifts tiks izbūvēts no pagraba līdz 5.stāvam.
  11. Jumts
    - Esoši dzelzsbetona paneļi ar tvaika izolāciju, siltumizolāciju un bituma jumta segumu un Hyperdemo grey uzziēzamu membrānu. Ventilācijas kanāli tiks atjaunoti un tiem paredzēti skārda jumtiņi. Ēkai ir iekšējā lietus ūdens savākšanas sistēma. Lietus ūdens teknes paredzētas jaunas.

## Inženierrisinājumi

### Elektroapgāde

Ēkā paredzēta iekšējo elektroapgādes tīklu pārbūve un apgaismes ķermeņu nomaiņa. Tiks paredzēta atsevišķa elektro uzskaitē katram dzīvoklim atsevišķi.

### Ūdensvads un kanalizācija.

Projekta ietvaros paredzēta iekšējā aukstā un karstā ūdensapgādes tīkla pārbūve. Katram dzīvoklim atsevišķi tiks paredzēta ūdens uzskaitē.

Projekta ietvaros paredzēta kanalizācijas tīklu izbūve. Kanalizācijas šahtas tiks izbūvētas jaunas saskaņā ar plānojumu. Virtuvē tiks ierīkoti tauku uztvērēji. Ārējie kanalizācijas tīkli tiks izbūvēti jauni līdz pirmajai skatakai.

Lietus ūdens tiks savākts un novadīts pilsētas centralizētajos tīklos.

### Siltumapgāde

Paredzēta iekšējo siltumtīklu (maģistrālo, stāvvadu, guļvadu, pieslēgumu un c.) pārbūve. Tiks izbūvēta divcauruļu apkures sistēma un individuāla siltuma uzskaitē katram dzīvoklim atsevišķi.

### Ventilācija

Ēkas telpās paredzēta gaisa nosūce un pieplūde visās telpās.

### Apsardzes signalizācija

Ēkā paredzēta apsardzes signalizācija saskaņā ar Pasūtītāja projektēšanas uzdevumu. Trauksmes signāla pārraide nodrošināta uz policista telpu. Apsardzes sistēma paredzēts nodrošināt kustības detektorus, stikla plīšanas detektorus, kā arī atvēršanas magnētiskiem detektorus - ārējām durvīm un logiem 1.stāva telpās.

Servīsa un grupu dzīvokļos paredzēt drošības pogas sasaistē ar mobilo tālruni.

### Videonovērošanas sistēma

Ēkā paredzēta iekšējās videonovērošanas sistēma, paredzot pieslēgt iestādes operatora pultīm. Jelgavas pilsētas pašvaldība videonovērošanas kameru vadībai un datu arhīvam tiks izmantota „Alnet Systems Inc.” servera un klienta programmatūra.

### Datu pārraides tīkli

Datu pārraides tīkli tiks projektēti saskaņā ar pasūtītāja telpu programmu, papildinot jau esošus, apvienojot vienotā sistēmā un pieslēdzot iestādes serverim. Paredzēta WI - FI sistēma. Komutatoru modeļus, veiktspēju, funkcionalitāti portu skaitu nosaka pasūtītājs, būvprojekta izstrādes stadijā.

Paredzēta iekšējo telefonu tīkla projektēšanu un izbūvi ar pāradresācijas un pārslēgšanas iespējām. Ēkā tiks paredzēts televīzijas tīkls.

### Vides pieejamība

Pārbūvējamā ēkā ir nodrošināta vides pieejamība.

Kāpņu telpā paredzēts lifts Schindler 3300, kas nodrošina nokļūšanu no pagaba līdz 5.stāvam. Lifta kabīnes izmēri 1100x1400mm.

Kāpņu margām pie pirmā un pēdējā pakāpiena plānots iestrādāt stāva numuru Braila rakstā. Ēkas 1., 2. un 3. stāvā ir ierīkotas tualetes ar speciālu aprīkojumu cilvēkiem ar ierobežotām kustību iespējām. Visu gaiteņu platums ir ne mazāks par 1.20 m, durvju platums - ne mazāks par 1.0 m. Evakuācijas ceļos durvis un grīdas tiks paredzētas kontrastējošā ar sienu tonī. Grīdu toni tiks izvēlēti tumšāki nekā sienu toni, tādā veidā evakuācijas ceļš ir viegli pārzināms. Stikla durvīm būs paredzēts marķējums - matētas līmplēves joslas.

Līmeņu maiņu pandusa sākumā un beigās, kā arī kāpņu pirmo un pēdējo pakāpienu marķē ar spilgtu kontrastējošu (dzeltenu vai uz gaiša fona - tumšu) ne mazāk kā 5 cm platu svītru visā kāpņu vai pandusa platumā.

Taktilā uzraksta burtiem un cipariem jākontrastē ar pamatni, un burtu augstums nav mazāks par 25 mm, burtu biezums nav mazāks par 5 mm, reljefa izvirzījums nav mazāks par 1 mm. Izvietojot informācijas taktilās plāksnes pie telpām, tās novieto blakus durvīm 1,6 m augstumā no grīdas līmeņa, pie liftiem - 0,9-1,2 m augstumā no grīdas līmeņa.

Ēkas 2.,3.4. un 5. stāvā, katrā paredzēti divi servisa dzīvokļi - cilvēkiem ar ierobežotām kustību iespējām. Servisa dzīvokļos paredzēts gaitenis, istaba ar virtuves nišu, guļamistaba un dušas un tualetes telpa. Servisa dzīvokļu sanmezglī aprīkoti ar speciāliem podiem, izlietnēm, dušām, kā arī papildus aprīkojumu (rokturi u.c.).

### Ēka energoefektivitāte

Saskaņā ar ēkas energoefektivitātes pagaidu sertifikātu, pārbūvējamās ēkas energoefektivitātes klase ir B.

Ēkas energoefektivitātes rādītāji ir šādi:

- Apkurei 40.6 kWh/m<sup>2</sup> gadā
- Karstā ūdens sagatavošanai 12.3 kWh/m<sup>2</sup> gadā
- Mehāniskajai ventilācijai 0.8 kWh/m<sup>2</sup> gadā
- apgaismojumam 9.0 kWh/m<sup>2</sup> gadā
- dzesēšanai 0.0 kWh/m<sup>2</sup> gadā.

Patēriņš kopā ir 62.80 kWh/m<sup>2</sup> gadā. Primārās enerģijas novērtējums ir 79.96 kg CO<sub>2</sub>/m<sup>2</sup> gadā. Oglekļa dioksīda emisijas novērtējums ir 10.72.



### **Ēkas ugunsdrošības risinājumi**

Atbilstoši piemērojamā būvnormatīva LBN 201-15 „Būvju ugunsdrošība” 5.1.p. noteikumiem pārbūvējamā būvobjekta dzīvojamajai daļai (stāviem ar dzīvokļiem (dzīvojamām telpu grupām)) ir I (pirmais) lietošanas veids.

Saskaņā ar LBN 201-15 „Būvju ugunsdrošība” 5.4. un 5.6.p. noteikumiem pagrabstāvā un 1.stāvā iebūvētajām publiska un/ vai nepubliska rakstura telpām var būt noteikts IV (ceturtais) un/vai V (piektais) lietošanas veids.

Lai noteiktu pārbūvējamajai dzīvojamajai ēkai uguns noturības pakāpi u.c. nepieciešamos ugunsdrošības risinājumus saskaņā ar LBN 201-15 „Būvju ugunsdrošība” un pašvaldības būvvaldes būvatļaujas noteikumiem pārbūvējamajai dzīvojamajai ēkai kopumā noteikts I (pirmais) lietošanas veids (t.i., galvenais lietošanas veids, ņemot vērā, ka dzīvojamās telpas aizņem pārbūvējamajā ēkā lielāku platību).

Piemērojamais būvnormatīvs LBN 201-15 „Būvju ugunsdrošība”, LBN 211-15 „Dzīvojamās ēkas” un LBN 208-15 „Publiskas būves” neizskata un nenoteic ugunsslodzes grupas I, IV un V lietošanas veida ēkām kopumā un to minētā lietošanas veida telpām. Ugunsdrošības pasākumi šīm telpām tiek projektēti neatkarīgi no telpu ugunsslodzes, bet vienīgi pamatojoties uz to lietošanas veidu.

Paredzēt visos dzīvokļos uzstādīt dūmu detektorus.

Būvprojekta AR  
sadaļas vadītāja:

---

(paraksts)

Liene Līce

(vārds, uzvārds)

## ***Būvprojekta ģenerālplāns***

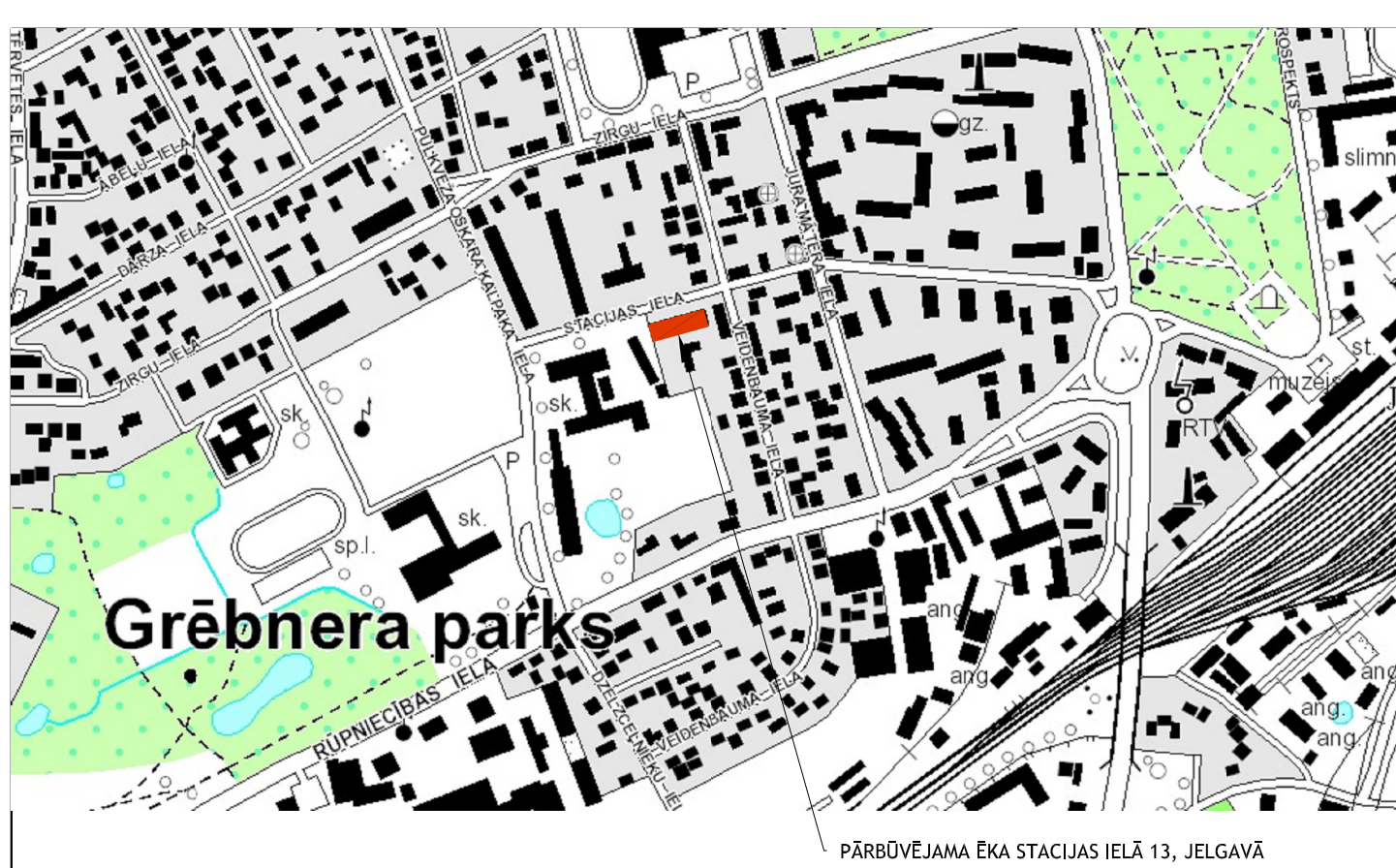

PĀRBŪVĒJAMA ĒKA STACIJAS IELĀ 13, JELGAVĀ

**PIEŅĒMTIE PROJEKTĒTIE APZĪMĒJUMI**

Apzīmējums plānā	Nosaukums
	Zemes gabala robežas
	Pārbūvējama ēka, 5 stāvi
	Esošas ēkas
	Projektēts betona bruģa segums gājēju ietvēm 80mm biezumā
	Projektēts zālājs
	Projektēts Playtop segums
	Projektēts asflatbetona segums
	Esoši saglabājami koki
	Projektēta atkritumu urna
	Projektēts sols
	Projektēti velosipēdu turētāji
	Projektēti gaismekļi 8m augstumā
	Prjektēti gaismekļi 1m augstumā
	Projektēti āra trenāžieri
	Projektēti bērnu rotaļu laukuma elementi
	Projektēti āra gaismekļi
	Projektēts žogs metāla Nylofor 2d panelī, tumši pelēkā tonī
	Projektēti vārtiņi
	Nocērtami koki, 1 gab.
	Projektēti krāšņumaugi
	Projektēta atkritumu konteineru vieta
	Projektēts ūdensvads
	Projektēta lietus ūdens kanalizācija
	Projektēta sadzīves kanalizācija
	Projektēts lietus ūdens uztvērējs
	Demontējami ūdensapgādes un kanalizācijas tīkli un to elementi
	Esošs pazemes zemspiediena gāzes vads
	Esoša 0.4kV zemsprieguma elektrolīnija
	Esoša 6-20 kV vīdsprieguma elektrolīnija
	Esošs lietus kanalizācijas paštesces cauruļvads
	Esoša pazemes siltumtrase
	Esošs pazemes ūdensvads
	Esošs sadzīves kanalizācijas paštesces cauruļvads
	Esoša elektronisko sakaru kabeļu kanalizācija
	Esošs elektronisko sakaru gaisvadu piekarkabelis
	Esoša elektrokabeļu aizsargcaurule
	Būvniecības darbu robeža
	Projektēta zemējuma kontūra

**NORĀDĪJUMI**

- Piesaistes izmēri Teritorijas sadaļā uzrādīti metros, Arhitektūras sadaļā - milimetros, augstuma atzīmes dotas metros.
- Par nosacīto ±0.000 atzīmi pieņemts esošās ēkas tīrās grīdas līmenis, kas atbilst +6.21 Latvijas normālo augsumu sistēmā.
- Visas atsauces uz ražotājiem norāda tikai uz būvprojektā lietoto un specifikācijās iekļauto materiālu uz izstrādājumu kvalitātes līmeni, tāpēc ir iespējama šo materiālu un izstrādājumu aizstāšana ar atbilstošas arhitektoniskas un tehnikas kvalitātes citu firmu izstrādājumiem.
- Rasējums nedrīkst mērit, visus izmērus lasīt.
- Būvuzņēmējs ir atbildīgs par esošo izmēru pārbaudi objektā uz vietas. Gadījumā, ja konstatētas atkāpes no būvprojekta, par to jāizsniegt attiecīgās būvprojekta daļas vadītājs.
- Rasējumos doti principiāli detaļu risinājumi, gadījumā ja nepieciešama sīkāka detalizācija, darba zīmējumus un mezglu detalizētus risinājumus, kas atbilst Latvijas valsts standartiem, izstrādā būvuzņēmējs un saskaņo ar būvprojekta autoru un Pasūtītāju.

**IZMANTOTO UN PIEVIENOTO DOKUMENTU SARAKSTS**

- Zemesgrāmatu nolādījuma noraksts
- Zemes robežu plāna kopija
- LR Būvniecības likums
- Ministru kabineta 2014.gada 2.septembra noteikumi Nr.529 "Ēku būvnoteikumi"
- Ministru kabineta 2014.gada 19.augusta noteikumi Nr.500 "Vispārīgie būvnoteikumi"
- Ministru kabineta 2015.gada 30.jūnija noteikumi Nr.339 "Noteikumi par Latvijas būvnormatīvu LBN 002-15 "Ēku norobežojošo konstrukciju siltumtehnika"
- Ministru kabineta 2015.gada 30.jūnija noteikumi Nr.338 "Noteikumi par Latvijas būvnormatīvu LBN 003-15 "Būvklimateoloģija"
- Ministru kabineta 2014.gada 30.septembra noteikumi Nr.574 "Noteikumi par Latvijas būvnormatīvu LBN 008-14 "Inženiertīklu izvietojums"
- Ministru kabineta 2015.gada 16.jūnija noteikumi Nr.312 "Noteikumi par Latvijas būvnormatīvu LBN 016-15 "Būvakustika"
- Ministru kabineta 2015.gada 30.jūnija noteikumi Nr.333 "Noteikumi par Latvijas būvnormatīvu LBN 201-15 "Būvju ugunsdrošība"
- Ministru kabineta 2015.gada 9.jūnija noteikumi Nr.281 "Noteikumi par Latvijas būvnormatīvu LBN 202-15 "Būvprojekta saturs un noformēšana"
- Ministru kabineta 2015.gada 30.jūnija noteikumi Nr.331 "Noteikumi par Latvijas būvnormatīvu LBN 208-15 "Publiskas būves"
- Ministru kabineta 2015.gada 30.jūnija noteikumi Nr.332 "Noteikumi par Latvijas būvnormatīvu LBN 221-15 "Ēku iekšējais ūdensvads un kanalizācija"
- Ministru kabineta 2015.gada 16.jūnija noteikumi Nr.310 "Noteikumi par Latvijas būvnormatīvu LBN 231-15 "Dzīvojamā publisko ēku apkure un ventilācija"
- Ministru kabineta 2015.gada 30.jūnija noteikumi Nr.340 "Noteikumi par Latvijas būvnormatīvu LBN 211-15 "Dzīvojamās ēkas"
- Būvju klasifikācija - Classification of Types of Construction
- Jelgavas teritorijas izmantošanas un apbūves noteikumi.

**BŪVNICĪBAI ĢENERĀLPLĀNA SADAĻAI NEPIECIEŠAMO IZSTRĀDĀJUMU SARAKSTS**

Asfaltbetona platība	677.50 m <sup>2</sup>
Betona bruģa Prizam 6 pelēkā tonī platība	469.56 m <sup>2</sup>
Betona bruģa Prizam 6 sarkanā tonī platība	41.20 m <sup>2</sup>
Betona apmale 100.20.8	256.90 m
Betona apmale 100.30.15	121.92 m
Pazeminātā apmale BR. 100.30.15	8.62 m
Pazeminātā apmale BR. 100.30.15 ar rādiusu	32.80 m
Pazeminātā apmale BR. 100.20.8 ar rādiusu	15.83 m
Playtop gumijas seguma platība	205.30 m <sup>2</sup>
Zālāja platība	249.00 m <sup>2</sup>
Puķu dobju ar mulču platība	103.00 m <sup>2</sup>
Projektēti gaismekļi G1	17 gab.
Projektēti gaismekļi G2	17 gab.
Projektētas atkritumu urnas AU1	4 gab.
Projektēti soli S1	5 gab.
Projektēti velosipēdu statīvi V1	5 gab.
Demontējami apgaismojuma stabi	4 gab.

**TS sadaļas rasējumu saraksts un to markas**

Lapas Nr.	Nosaukums	Piezīmes
TS-100	Vispārīgie rādītāji	b/M
TS-101	Būvprojekta ģenerālplāns	1:500
TS-102	Savietotais inženiertīklu plāns	1:500
TS-103	Teritorijas vertikālais plānojums	1:500
TS-104	Labiekārtojuma un apstādījumu plāns	1:500
TS-105	Transporta un gājēju kustības organizācijas shēma	1:500

**Būvprojekta vadītāja apliecinājums**

Šajā būvprojektā ir iekļautas un izstrādātas visas nepieciešamās daļas atbilstoši būvatļaujā ietvertajiem nosacījumiem.

Būvprojekta vadītājs Liene Līce, sertifikāta Nr.1-00049  
(vārds, uzvārds, sertifikāta Nr.)

07.07.2017 (datums) \_\_\_\_\_ (paraksts)

**Būvprojekta daļas vadītāja apliecinājums**

Šī būvprojekta TS sadaļas risinājumi atbilst Latvijas būvnormatīvu un citu normatīvo aktu, kā arī tehnisko vai īpašo noteikumu prasībām.

Būvprojekta sadaļas vadītāja: Liene Līce, sertifikāta Nr.1-00049  
(vārds, uzvārds, sertifikāta Nr.)

07.07.2017 (datums) \_\_\_\_\_ (paraksts)

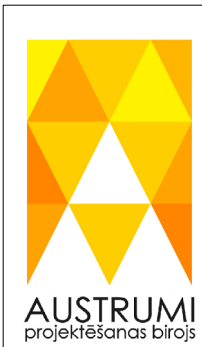

Amats:	Uzvārds:	Paraksts:	Datums:
Būvpr.vad.	L.Līce		07.07.2017
GP sadaļ.vad.	L.Līce		07.07.2017
Izstrādāja	L.Līce		07.07.2017

**Pasūtītājs:**  
**Jelgavas pilsētas dome**  
 Reģ.Nr. 9000042516  
 Lielā iela 11,  
 Jelgava, LV-3001

**Izplīdītājs:**  
 "Projektēšanas birojs Austrumi"  
 18. Novembra iela 16, Rēzekne  
 Reģ. Nr. 42403019889  
 Tel.: 26821100  
 e-pasts: info@austrumi.lv

**Objekts:**  
 Ēkas pārbūve Stacijas ielā 13, Jelgavā

**Rasējums:**  
 Vispārīgie rādītāji

<b>Pasūtījuma, arhīva numurs:</b>	JND2016/14/AK	
<b>Mērogs:</b>	<b>Stadija:</b>	<b>Marka:</b>
b/M	BP	TS
<b>Lapa:</b>	<b>Lapas:</b>	<b>Lapas Nr.</b>
TS-100	5	13



# BŪVPROJEKTA ĢENERĀLPLĀNS

M 1 : 500

x=277550  
y=482950

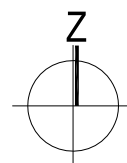

Uzmanību!  
Plāns sastādīts Latvijas normālo augstumu sistēmā epochā 2000,5 (LAS-2000,5).

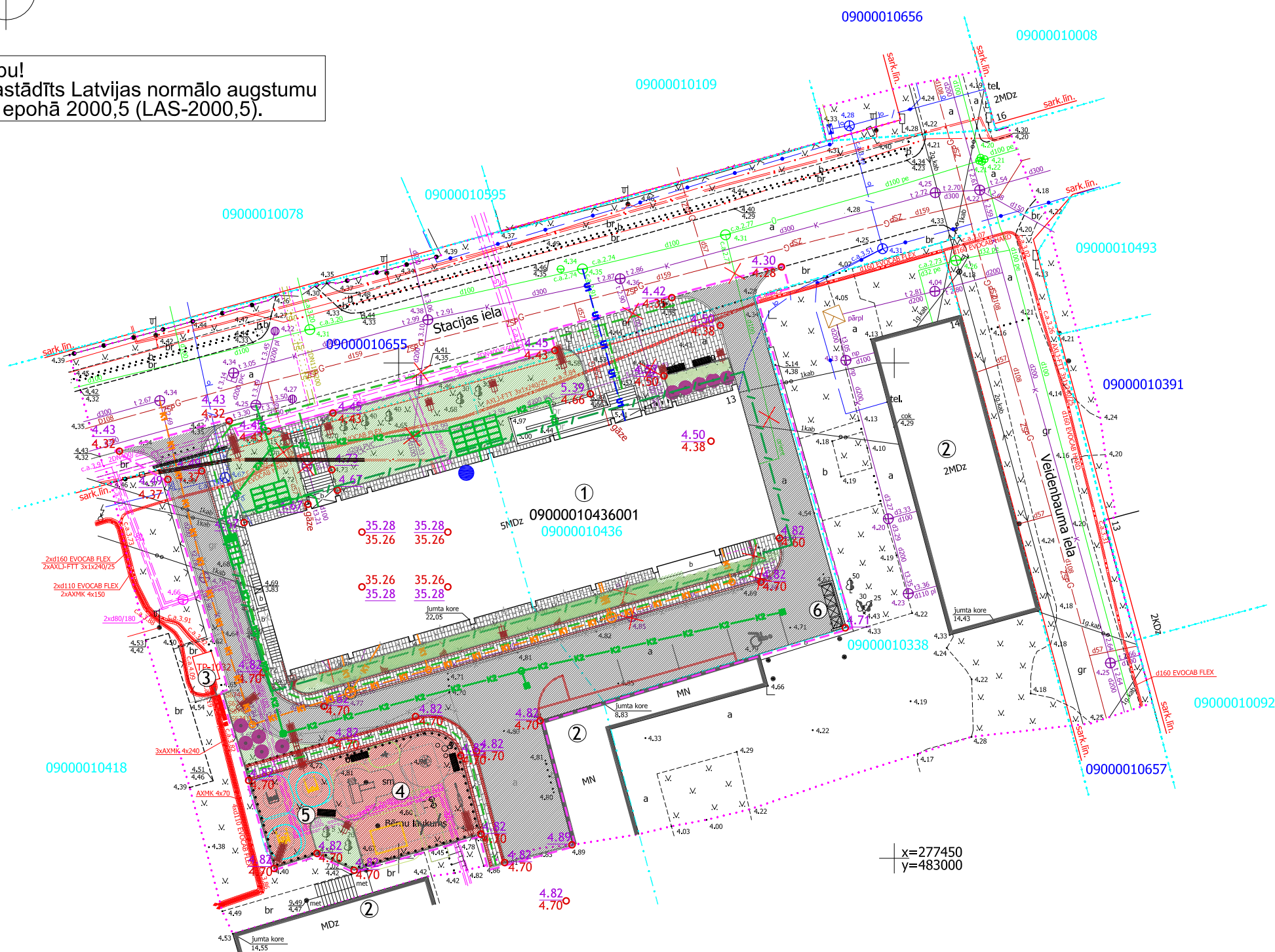

x=277450  
y=483000

### PIEZĪMES:

- LKS 92 TM koordinātu sistēma, mēroga koeficients 0.999604
- Latvijas normālo augstumu sistēma (LAS-2000,5)
- Uzmērīšana veikta 2016.gada 31.oktobrī.
- Uzmērīšanā izmantoti poligonometrijas punkti:  
Nr.218, X=277271.925, Y=482974.538, H=3.996m,  
Nr.5996, X=277125.574, Y=482716.559, H=4.254m,  
Nr.3910, X=277342.572, Y=483223.492, H=4.630m.
- Uzmērītās topogrāfijas platība S=0.61ha
- Zemes vienību robežas ir attēlotas atbilstoši zemes kadastrālās uzmērīšanas un vietējā ģeodēziskā tīkla precizitātei un var nesakrist ar situāciju plānā.
- Topogrāfiskie apzīmējumi plānā ir attēloti atbilstoši MK noteikumu Nr.281 1.pielikumam
- Ielu sarkanās līnijas attēlotas atbilstoši pašvaldības teritorijas plānojumam
- Kadastra informācija pieprasīta www.kadastrs.lv 07.11.2016
- Kadastra fails 321133.edoc

Objekta novietojuma shēma

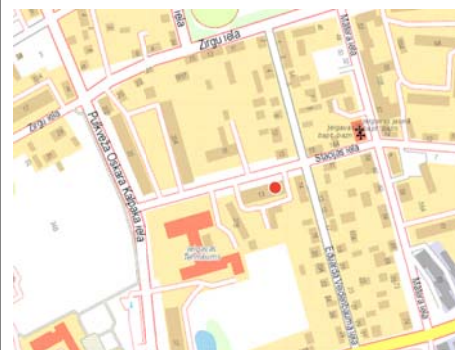

### JELGAVAS PILSĒTAS EKSPLOATĒJOŠO ORGANIZĀCIJU APLIECINĀJUMS PAR PLĀNĀ

#### UZRĀDĪTO APAKŠZEMJU KOMUNIKĀCIJU ATBILSTĪBU ŠO ORGANIZĀCIJU ARHĪVU MATERIĀLIEM

Organizācija	Komunikācija	Paraksts	Datums	Uzvārds	Piezīmes
AS "Latvijas gāze"	gāzesvadi	epasts	07.11.2016	K.Jurēvica	
AS "Sadales tīkls"	elektrokabeļi, līnijas	Paraksts	08.11.2016	L.Korsaka	
SIA Lattelecom	sakaru kabeļi, līnijas	Paraksts	08.11.2016	V.Burenkovs	Nr.2918
SIA "Jelgavas ūdens"	ūdensvadi, kanalizācija	Paraksts	08.11.2016	I.Buša	Nr.921
JPPA "Pilsētsaimniecība"	elektrotīkli	Paraksts	17.11.2016	A.Bobikins	
JPPA "Pilsētsaimniecība"	lietus kanalizācija	Paraksts	17.11.2016	Ž.Barkovska	
JPPA "Pilsētsaimniecība"	sakaru tīkli	Paraksts	17.11.2016	M.Skudra	
SIA "Fortum Jelgava"	siltumtīkli, kabeļi	epasts	17.11.2016	J.Grohovska	
Jelgavas pašvaldības Būvvalde	topogrāfija			V.Veinbergs	
Jelgavas pašvaldības Būvvalde	datu bāze			Z.Vanaga	

### NORĀDĪJUMI

- Piesaites izmēri un augstuma atzīmes dotas metros.
- Par nosacīto augstuma atzīmi ±0.000 pieņemts esošās ēkas 1.stāva tīrās grīdas līmenis, kas atbilst +6.600 LAS augstumu sistēmā.
- 

### PIEŅĒMTIE PROJEKTĒTIE APZĪMĒJUMI

Apzīmējums plānā	Nosaukums
	Zemes gabala robežas
	Pārbūvējama ēka, 5 stāvi
	Esošās ēkas
	Projektēts betona bruģa segums gājēju ietvēm 80mm biezumā
	Projektēts zālājs
	Projektēts Playtop segums
	Projektēts asflatbetona segums
	Esoši saglabājami koki
	Projektēta atkritumu urna
	Projektēts sols
	Projektēti velosipēdu turētāji
	Projektēti gaismekļi 8m augstumā
	Prjektēti gaismekļi 1m augstumā
	Projektēti āra trenāžieri
	Projektēti bērnu rotaļu laukuma elementi
	Projektēti āra gaismekļi
	Projektēts žogs metāla Nylofor 2d paneļi, tumši pelēkā tonī
	Projektēti vārtiņi
	Nocērtami koki, 1 gab.
	Projektēti krāšņumaugi
	Projektēta atkritumu konteineru vieta
	Projektēts ūdensvads
	Projektēta lietus ūdens kanalizācija
	Projektēta sadzīves kanalizācija
	Projektēts lietus ūdens uztvērējs
	Demontējami ūdensapgādes un kanalizācijas tīkli un to elementi
	Esošs pazemes zemspiediena gāzes vads
	Esoša 0.4kV zemsprieguma elektrolinija
	Esoša 6-20 kV vidsprieguma elektrolinija
	Esošs lietus kanalizācijas pašteces cauruļvads
	Esoša pazemes siltumtrase
	Esošs pazemes ūdensvads
	Esošs sadzīves kanalizācijas pašteces cauruļvads
	Esoša elektronisko sakaru kabeļu kanalizācija
	Esošs elektronisko sakaru gaisvadu piekarkabelis
	Esoša elektrokabeļu aizsargcaurule
	Būvniecības darbu robeža
	Projektēta zemējuma kontūra

### ĢENERĀLPLĀNA EKSPLIKĀCIJA

1	Esoša pārbūvējama ēka
2	Esoša apkārtējā apbūve
3	Esoša apakstacija
4	Projektēts bērnu rotaļu laukums
5	Projektēts āra trenāžieru laukums
TEHNISKIE RĀDĪTĀJI	
Zemes gabala ar kadastra Nr.0900 001 0436 platība	1023 m <sup>2</sup>
Apbūves laukums	861.20 m <sup>2</sup>
Stāvu platība	3964.40m <sup>2</sup>
Virszemes stāvu skaits	5
Pazemes stāvu skaits	1
Kopējā telpu platība	3658.03m <sup>2</sup>
Kopējā ārtelpu platība	22.37 m <sup>2</sup>
Maksimālais augstums līdz parapeta augšai	15.85m
Būvtilpums	12203 m <sup>3</sup>
Apbūves blīvums	esošs
Apbūves intensitāte	esošs
Brīvā neapbūvētā teritorija	esoša
Būvju lietošanas vieds saskaņā ar LBN 201-15 "Būvju ugunsdrošība"	I
Būvju ugunsnoturības pakāpe saskaņā ar LBN 201-15 "Būvju ugunsdrošība"	U2a
Ēkas grupa saskaņā ar MK noteikumiem Nr. 529 "Ēku būvnoteikumi"	III
Ēkas klasifikācijas kods saskaņā ar MK noteikumiem Nr.1620 "Noteikumi par būvju klasifikāciju"	11300101

### Būvprojekta vadītāja apliecinājums

Šajā būvprojektā ir iekļautas un izstrādātas visas nepieciešamās daļas atbilstoši būvatļaujā ietvertajiem nosacījumiem.

Būvprojekta vadītājs Liene Līce, sertifikāta Nr.1-00049  
(vārds, uzvārds, sertifikāta Nr.)

07.07.2017  
(datums)

(paraksts)

### Būvprojekta daļas vadītāja apliecinājums

Šī būvprojekta TS sadaļas risinājumi atbilst Latvijas būvnormatīvu un citu normatīvo aktu, kā arī tehnisko vai īpašo noteikumu prasībām.

Būvprojekta sadaļas vadītāja: Liene Līce, sertifikāta Nr.1-00049  
(vārds, uzvārds, sertifikāta Nr.)

07.07.2017.  
(datums)

(paraksts)

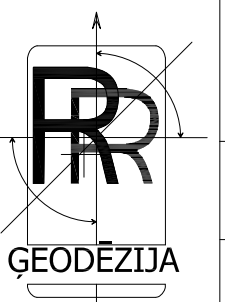

Lielā iela 6  
Jelgava, LV-3001 Tālr.26308960  
reg.nr. 43603036965 e-mail: raimonds@rgeodezija.lv

direktors  
R.Viljums  
04.11.2016

sertif.mērnieks  
Nr. AC000000065  
A.Čupalovs  
04.11.2016

Objekts: Jelgava,  
Stacijas iela 13.

Pasūtītājs:  
SIA "Projektēšanas birojs Austrumi"

Topogrāfiskais plāns  
Nr.1319  
Lapas 1

Mērogs 1:500  
Lapa 1

NORĀDĪJUMI

- Piesaites izmēri un augstuma atzīmes dotas metros.
- Par nosacīto augstuma atzīmi ±0.000 pieņemts esošās ēkas 1.stāva tīrās grīdas līmenis, kas atbilst +6.600 LAS augstumu sistēmā.
- 



Amats: Uzvārds: Paraksts: Datums: Pasūtītājs:

GP sadaļ.vad. L.Līce 07.07.2017.

Izstrādāja L.Līce 07.07.2017.

Objekts: Jelgavas pilsētas dome  
Reg.Nr.9000042516  
Lielā iela 11,  
Jelgava, LV-3001

Rasējums: Būvprojekta ģenerālplāns

Izpildītājs: "Projektēšanas birojs Austrumi"  
18. Novembra iela 16, Rēzekne  
Reģ. Nr. 42403019889  
Tel.: 26821100  
e-pasts: info@austrumi.lv

Pasūtījuma, arhīva numurs: JND2016/14/AK

Mērogs: 1:500

Marka: TS

Stadija: Lapa: Lapas Nr.  
BP TS-101 14



# GENERĀLPLĀNS AR SAVIETOTO INŽENIERTĪKLU PLĀNU

M 1 : 500

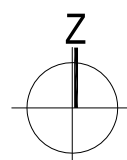

x=277550  
y=482950

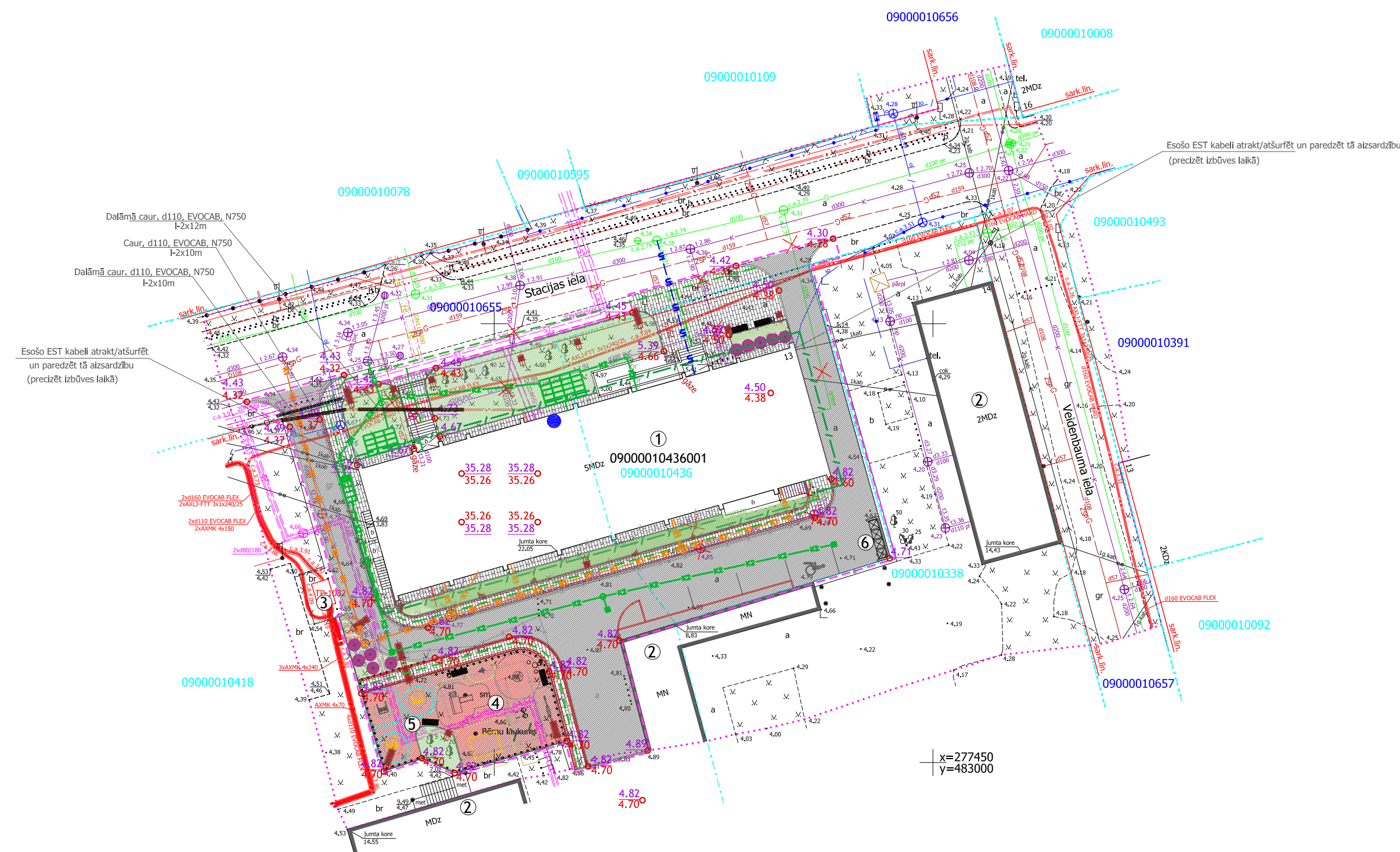

**Uzmanību!**  
Plāns sastādīts Latvijas normālo augstumu sistēmā epochā 2000,5 (LAS-2000,5).

Objekta novietojuma shēma

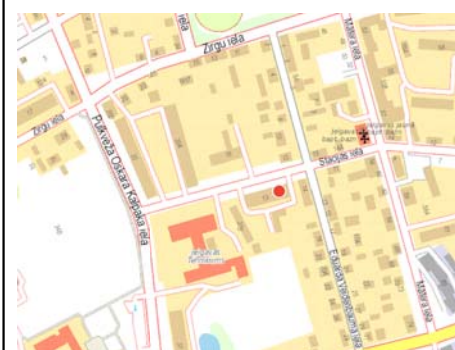

**PIEZĪMES:**

- LKS 92 TM koordinātu sistēma, mēroga koeficients 0.999604
- Latvijas normālo augstumu sistēma (LAS-2000,5)
- Uzmērīšana veikta 2016.gada 31.oktobrī.
- Uzmērīšanā izmantoti poligonometrijas punkti:  
Nr.218, X=277271.925, Y=482974.538, H=3.996m,  
Nr.5996, X=277125.574, Y=482716.559, H=4.254m,  
Nr.3910, X=277342.572, Y=483223.492, H=4.630m.
- Uzmērītās topogrāfijas platība S=0.61ha
- Zemes vienību robežas ir attēlotas atbilstoši zemes kadastrālās uzmērīšanas un vietējā ģeodēziskā tīkla precizitātei un var nesakrist ar situāciju plānā.
- Topogrāfiskie apzīmējumi plānā ir attēloti atbilstoši MK noteikumu Nr.281 1.pielikumam
- Ielu sarkanās līnijas attēlotas atbilstoši pašvaldības teritorijas plānojumam
- Kadastra informācija pieprasīta www.kadastrs.lv 07.11.2016
- Kadastra fails 321133.edoc

## GENERĀLPLĀNA EKSPLIKĀCIJA

1	Esošāpārbūvējama ēka
2	Esoša apkārtējā apbūve
3	Esoša apakšstacija
4	Projektēts bērnu rotaļu laukums
5	Projektēts āra treniņu laukums

## PIEŅĒMTIE PROJEKTĒTIE APZĪMĒJUMI

Apzīmējums plānā	Nosaukums
	Zemes gabala robežas
	Pārbūvējama ēka, 5 stāvi
	Esošas ēkas
	Projektēts betona bruģa segums gājēju ietvēm 80mm biežumā
	Projektēts zālājs
	Projektēts Playtop segums
	Projektēts asfaltbetona segums
	Esoši saglabājami koki
	Projektēta atkritumu urna
	Projektēts sols
	Projektēti velosipēdu turētāji
	Projektēti āra treniņi
	Projektēti bērnu rotaļu laukuma elementi
	Projektēti āra gaismekļi
	Projektēts žogs metāla Nylofor 2d paneļi, tumši pelēkā tonī
	Projektēti vārtiņi
	Nocērtami koki, 1 gab.
	Projektēti krāšņumaugi
	Projektēta atkritumu konteineru vieta

**NORĀDĪJUMI**

- Piesaites izmēri un augstuma atzīmes dotas metros.
- Par nosacīto augstuma atzīmi ±0.000 pieņemts esošās ēkas 1.stāva tīrās grīdas līmenis.

JELGAVAS PILSĒTAS EKSPLUATĒJOŠO ORGANIZĀCIJU APLIECINĀJUMS PAR PLĀNĀ

UZRĀDĪTO APAKŠZEMJU KOMUNIKĀCIJU ATBILSTĪBU ŠO ORGANIZĀCIJU ARHĪVU MATERIĀLIEM

Organizācija	Komunikācija	Paraksts	Datums	Uzvārds	Piezīmes
AS "Latvijas gāze"	gāzesvadi	epasts	07.11.2016	K.Jurēvica	
AS "Sadales tīkls"	elektrokabeļi, līnijas	Paraksts	08.11.2016	L.Korsaka	
SIA Lattelecom	sakaru kabeļi, līnijas	Paraksts	08.11.2016	V.Burenkovs	Nr.2918
SIA "Jelgavas ūdens"	ūdensvadi, kanalizācija	Paraksts	08.11.2016	I.Buša	Nr.921
JPPA "Pilsētsaimniecība"	elektrotīkli	Paraksts	17.11.2016	A.Bobikins	
JPPA "Pilsētsaimniecība"	lietus kanalizācija	Paraksts	17.11.2016	Ž.Barkovska	
JPPA "Pilsētsaimniecība"	sakaru tīkli	Paraksts	17.11.2016	M.Skudra	
SIA "Fortum Jelgava"	siltumtīkli, kabeļi	epasts	17.11.2016	J.Grohovska	
Jelgavas pašvaldības Būvvalde	topogrāfija			V.Veinbergs	
Jelgavas pašvaldības Būvvalde	datu bāze			Z.Vanaga	

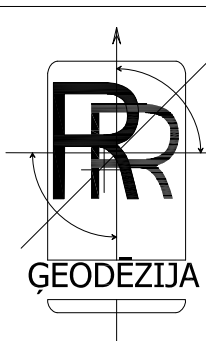

Lielā iela 6  
Jelgava, LV-3001 Tālr.26308960  
reg.nr. 43603036965 e-mail: raimonds@rgeodezija.lv

Objekts: Jelgava,  
Stacijas iela 13.

Pasūtītājs:  
SIA "Projektēšanas birojs Austrumi"

direktors R.Vijums 04.11.2016  
sertif.mēmiēks Nr. AC000000065 A.Čupalovs 04.11.2016

Topogrāfiskais plāns Nr.1319  
Lapas 1  
Mērogs 1:500  
Lapa 1



Amats: Uzvārds: Paraksts: Datums: Pasūtītājs:  
GP sadal.vad. L.Līce 07.07.2017  
Izstrādāja L.Līce 07.07.2017

Jelgavas pilsētas dome  
Reg.Nr.9000042516  
Lielā iela 11,  
Jelgava, LV-3001

Objekts:  
Ēkas pārbūve Stacijas ielā 13, Jelgavā

Izpildītājs:  
"Projektēšanas birojs Austrumi"  
18. Novembra iela 16, Rēzekne  
Reg. Nr. 42403019889  
Tel.: 26821100  
e-pasts: info@austrumi.lv

Pasūtījuma numurs: JND2016/14/AK  
Mērogs: 1:500  
Marka: TS  
Stadija: Lapa: Lapas Nr.  
BP TS-102 15



# VERTIKĀLAIS PLĀNOJUMS

M 1 : 500

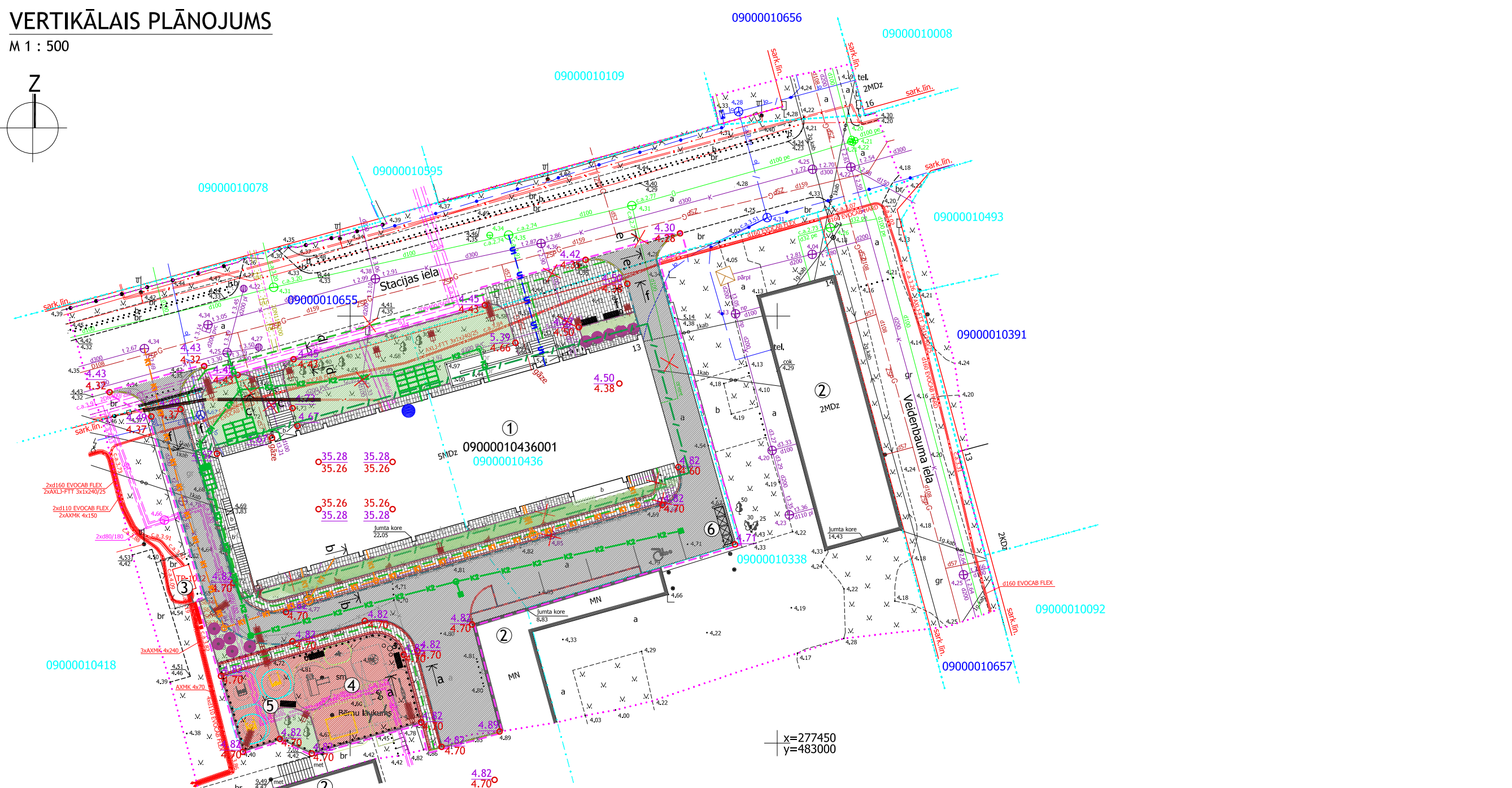
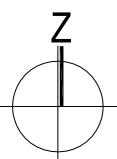

ŠĶĒLUMS a - a  
M 1 : 20

ŠĶĒLUMS b - b  
M 1 : 20

Playtop gumijas segums	100
Gumijas apaksslānis	50
šķembu maisījums frakcija 0 - 45	400
vidēji rupjas drenējošas smiltis	300
uzbērumam derīga grunts	200
esošā grunts	

smalkgraudaina betona bruģakmeņi	80
šķembu smalcē	50
šķembu maisījums frakcija 0 - 45	100
vidēji rupjas drenējošas smiltis	300
uzbērumam derīga grunts	200
esošā grunts	

asfaltbetons AC 11	40
asfaltbetons ACb 22 E	50
šķembu maisījums frakcija 0 - 56	250
vidēji rupjas drenējošas smiltis	300
uzbēruma grunts	300
esošā grunts	

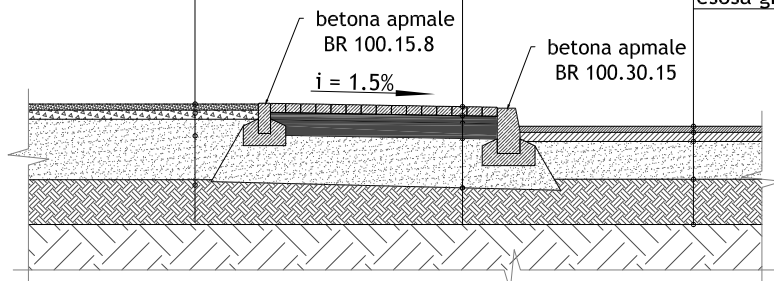

smalkgraudaina betona bruģakmeņi	80
šķembu smalcē	50
šķembu maisījums frakcija 0 - 45	100
vidēji rupjas drenējošas smiltis	300
uzbērumam derīga grunts	200
esošā grunts	

smalkgraudaina betona bruģakmeņi	80
šķembu smalcē	50
šķembu maisījums frakcija 0 - 45	100
vidēji rupjas drenējošas smiltis	300
uzbērumam derīga grunts	200
esošā grunts	

daudzgadīgs zāliens	400
augšnes kārtā	
uzbēruma grunts	

asfaltbetons AC 11	40
asfaltbetons ACb 22 E	50
šķembu maisījums frakcija 0 - 56	250
vidēji rupjas drenējošas smiltis	300
uzbēruma grunts	300
esošā grunts	

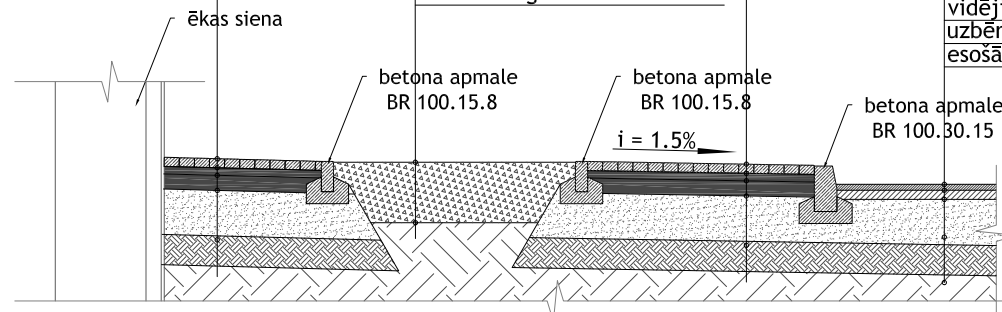

ŠĶĒLUMS c - c  
M 1 : 20

ŠĶĒLUMS d - d  
M 1 : 20

ŠĶĒLUMS e - e  
M 1 : 20

ŠĶĒLUMS f - f  
M 1 : 20

daudzgadīgs zāliens	200
augšnes kārtā	
esošā grunts	

daudzgadīgs zāliens	200
augšnes kārtā	
esošā grunts	

esošs asfaltbetona segums

esošs asfaltbetona segums

smalkgraudaina betona bruģakmeņi	80
šķembu smalcē	50
šķembu maisījums frakcija 0 - 45	100
vidēji rupjas drenējošas smiltis	300
uzbērumam derīga grunts	200
esošā grunts	

esošs betona bruģakmens segums

asfaltbetons AC 11	40
asfaltbetons ACb 22 E	50
šķembu maisījums frakcija 0 - 56	250
vidēji rupjas drenējošas smiltis	300
uzbēruma grunts	300
esošā grunts	

smalkgraudaina betona bruģakmeņi	80
šķembu smalcē	50
šķembu maisījums frakcija 0 - 45	100
vidēji rupjas drenējošas smiltis	300
uzbērumam derīga grunts	200
esošā grunts	

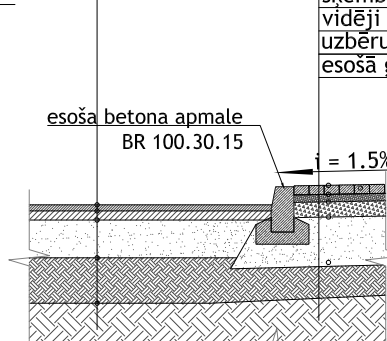
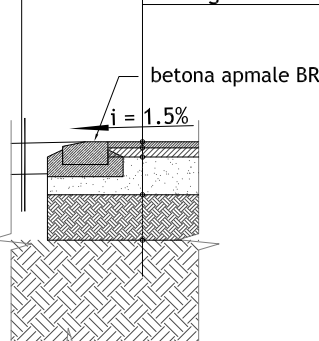
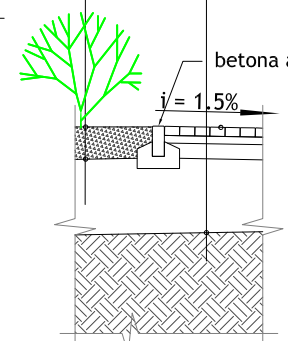
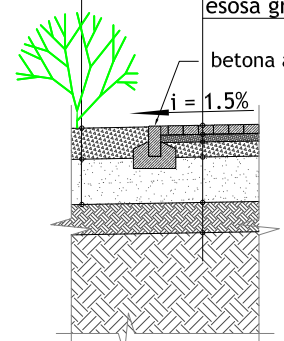

## ĢENERĀLPLĀNA EKSPĻIKĀCIJA

1	Esošapārbūvējama ēka
2	Esoša apkārtējā apbūve
3	Esoša apakšstacija
4	Projektēts bērnu rotaļu laukums
5	Projektēts āra treniņu laukums

## PIEŅEMTIE PROJEKTĒTIE APZĪMĒJUMI

Apzīmējums plānā	Nosaukums
	Zemes gabala robežas
	Pārbūvējama ēka, 5 stāvi
	Esošas ēkas
	Projektēts betona bruģa segums gājēju ietvēm 80mm biežumā
	Projektēts zālājs
	Projektēts Playtop segums
	Projektēts asfaltbetona segums
	Esoši saglabājami koki
	Projektēta atkritumu urna
	Projektēts sols
	Projektēti velosipēdu turētāji
	Projektēti āra treniņi
	Projektēti bērnu rotaļu laukuma elementi
	Projektēti āra gaismekļi
	Projektēts žogs metāla Nylofor 2d paneli, tumši pelēkā tonī
	Projektēti vārtiņi
	Nocērtami koki, 1 gab.
	Projektēti krāšņumaugi
	Projektēta atkritumu konteineru vieta
	Projektētas augstuma atzīmes. Augšējā augstumatzīme - cokola augšas atzīme, apakšējā - zemes virsmas atzīme.
	Šķēlumi
	Kritumi %
	Betona apmale 100.20.8
	Betona apmale 100.30.15
	Pazeminātā betona apmale gājēju ietves pieslēgumā pie Jūrmalas ielas
	ACO Multiline drene ar čuguna spraišīrēžģi A15 - E600, l 10m, ar gala noslēgu ar izvadiem zālājā abos galos



Amats:	Uzvārds:	Paraksts:	Datums:	Pasūtītājs:	Izpildītājs:
					"Projektēšanas birojs Austrumi" 18. Novembra iela 16, Rēzekne Reģ. Nr. 42403019889 Tel.: 28821100 e-pasts: info@austrumi.lv
GP sadaļ. vad.	L.Līce		07.07.2017		
Izstrādāja	L.Līce		07.07.2017	Objekts:	
				Ēkas pārbūve Stacijas ielā 13, Jelgavā	
				Rasējums:	
				Vertikālais plānojums	
					Pasūtījuma, arhīva numurs: JND2016/14/AK
					Mērogs: 1:500
					Marka: TS
					Stādīja: Lapas Nr. BP
					Lapa: TS-103
					Lapas Nr. 16







# TRANSPORTA UN GĀJĒJU KUSTĪBAS ORGANIZĀCIJAS SHĒMA

M 1 : 500

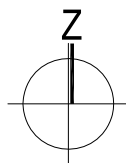

x=277550  
y=482950

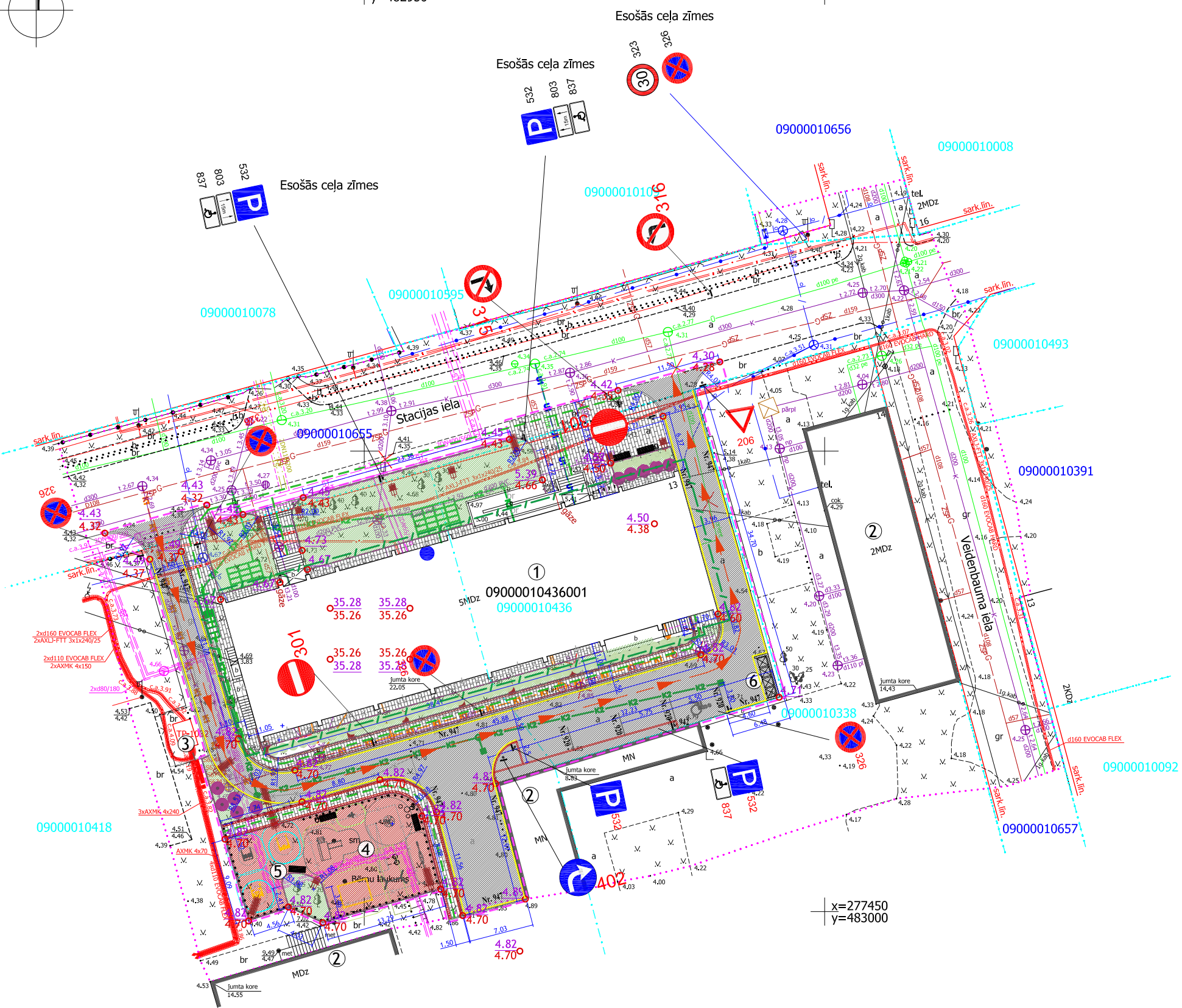

x=277450  
y=483000

## ĢENERĀLPLĀNA EKSPĻIKĀCIJA

1	Esošapārbūvējama ēka
2	Esoša apkārtējā apbūve
3	Esoša apakšstacija
4	Projektēts bērnu rotaļu laukums
5	Projektēts āra trenižu laukums

## CEĻA ZĪMJU SARAKSTS

Nr.	Nosaukums	Daudzums
1.	Ceļa zīme Nr.206 projektēta	1 gab.
2.	Ceļa zīme Nr.301 projektēta	2 gab.
3.	Ceļa zīme Nr.315 projektēta	1 gab.
4.	Ceļa zīme Nr.316 projektēta	1 gab.
5.	Ceļa zīme Nr.326 projektēta	4 gab.
6.	Ceļa zīme Nr.402 projektēta	1 gab.
7.	Ceļa zīme Nr. 532 projektēta	2 gab.
8.	Ceļa zīme Nr.837 projektēta	1 gab.

## HORIZONTĀLO APZĪMĒJUMU SARAKSTS

Nr.	Nosaukums	Daudzums
1.	Nr.920 projektēts	15 m
2.	Nr.942 projektēts	1 gab.
3.	Nr.947 projektēts	161 m

## VEICAMO DARBU SARAKSTS

Nr.	Nosaukums	Daudzums
1.	Monolītais betons kl. C 12 / 15 ceļa zīmju stirpināšanai	2 m <sup>3</sup>
2.	Ceļa zīmju balstu uzstādīšana (cinkotas caurules - Ø70 mm, l - 3m)	12 gab.
3.	Ceļa zīmju uzstādīšana	13 gab.

## PIENĒMTIE PROJEKTĒTIE APZĪMĒJUMI

Apzīmējums plānā	Nosaukums
	Zemes gabala robežas
	Pārbūvējama ēka, 5 stāvi
	Esošas ēkas
	Projektēts betona bruģa segums gājēju ietvēm 80mm biezumā
	Projektēts zālājs
	Projektēts Playtop segums
	Projektēts asfalta betona segums
	Esoši saglabājami koki
	Projektēta atkritumu urna
	Projektēts sols
	Projektēti velosipēdu turētāji
	Projektēti āra trenižieri
	Projektēti bērnu rotaļu laukuma elementi
	Projektēti āra gaismekļi
	Projektēts žogs metāla Nylofor 2d paneļi, tumši pelēkā tonī
	Projektēti vārtiņi
	Nocērtami koki, 1 gab.
	Projektēti krāšņumaugi
	Projektēta atkritumu konteineru vieta
	Projektēta gājēju kustības shēma
	Transporta kustības shēma

## NORĀDĪJUMI

- Šo lapu skatīt kopā ar citām GP lapām.
- Uzstādīt 1. klases gaismu atstarojošās I izmēra grupas ceļa zīmes ar vairogiem no cinkota skārda uz cinkota tērauda balstiem (d=70 mm) un betona C12/15 pamata, atbilstoši standartam LVS 77-1; 77-2; 77-3 "Ceļa zīmes".
- Uzstādot ceļa zīmes, ievērot gaisvadu un pazemes komunikāciju aizsargjoslu prasības. Pirms uzstādīšanas Būvuzņēmējam jāpārbauda, ka tajā vietā, kur paredzēts iebūvēt ceļa zīmes balstu nav pazemes komunikāciju. Ja tādas ir, uzstādīšanas vietu jāmaina, ievērojot iepriekšminēto standartu noteikumus.
- Iebraukšana projektētajā stāvlaukumā - atmuguriski.
- Būvprojekts izstrādāts ievērojot Latvijas Valsts Standartu prasības.



Amats:	Uzvārds:	Paraksts:	Datums:
GP sadaļ. vad.	L. Līce		07.07.2017
Izstrādāja	L. Līce		07.07.2017

Pasūtītājs:	Jelgavas pilsētas dome Reg.Nr. 90000042516 Lielā iela 11, Jelgava, LV-3001	Izpildītājs:	"Projektēšanas birojs Austrumi" 18. Novembra iela 16, Rēzekne Reģ. Nr. 42403019889 Tel.: 26821100 e-pasts: info@austrumi.lv
Objekts:	Ēkas pārbūve Stacijas ielā 13, Jelgavā	Pasūtījuma, arhīva numurs:	JND2016/141AK
Rasējums:	Transporta un gājēju kustības organizācijas shēma	Mērogs:	1:500
		Marka:	TS
		Stadija:	Lapa: Lapas Nr.
		BP	TS-105 18



## ***Arhitektūras risinājumi***

PIENĒMTIE APZĪMĒJUMI	
	AS-1 Esošas dzelzbetona mūra sienas ar projektētu siltumizolāciju putu polistirolu
	AS-2 Esošas ķieģeļu mūra sienas 510mm biezumā ar projektētu siltumizolāciju akmens vati
	AS-3 Esošas gāzbetona panelu sienas 200mm biezumā ar projektētu siltumizolāciju akmens vati
	AS-4 Projektētas gāzbetona bāroc EcoLight sienas 200mm biezumā ar projektētu siltumizolāciju akmens vati
	AS-5 Esošas ķieģeļu mūra sienas 380mm biezumā ar projektētu akmens vati no trīs pusēm
	AS-6 Esošas ķieģeļu mūra sienas 510mm biezumā ar projektētu akmens vati no trīs pusēm
	SS-1 Esošas ķieģeļu mūra sienas 380mm biezumā
	SS -2 Esošas ķieģeļu mūra sienas 120mm biezumā
	SS -3 Projektēta bāroc Ecolight bloku mūra siena 200mm biezumā
	SS -4 Projektēta bāroc Ecolight bloku mūra siena 150mm biezumā
	SS -5 Projektēta bāroc Acoustic bloku mūra siena ar skaņas izolāciju un ģipškartonu no abām pusēm
	SS -6 Esoša ķieģeļu mūra siena 380mm biezumā
	SS -7 Esoša ķieģeļu mūra siena 120mm biezumā ar skaņas izolāciju no vienas puses
	GS-1 Projektēta Knauf sistēmas karkasa siena ar ģipškartonu GKB no abām pusēm un skaņas izolāciju
	GS-2 Projektēta Knauf sistēmas karkasa siena ar ģipškartonu GKB no vienas puses un GKB no otras puses un skaņas izolāciju
	GS-3 Projektēta Knauf sistēmas karkasa siena ar ģipškartonu GKB no abām pusēm
	GS-4 Projektēta Knauf sistēmas karkasa siena ar ģipškartonu GKB no abām pusēm un skaņas izolāciju
	GS-5 Projektēta Knauf sistēmas karkasa siena ar skaņas izolāciju un ģipškartona apdari no vienas puses
	GS-6 Projektēta Knauf sistēmas karkasa šahtas sistēmas siena ar ģipškartona GKF apdari no vienas puses un skaņas izolāciju
	GS-7 Projektēta Knauf sistēmas CW karkasa siena ar skaidu plāksni un ģipškartona apdari no katras puses
	Atvērumi pārsegumos, skatīt BK sadaļu
	Telpas Nr. un platība, m²
	Līmeņa augstuma atzīme

IZMANTOTO UN PIEVIENOTO DOKUMENTU SARAKSTS

- Zemesgrāmatu nolādījuma noraksts
- Zemes robežu plāna kopija
- LR Būvniecības likums
- Ministru kabineta 2014.gada 2.septembra noteikumi Nr.529 "Ēku būvnoteikumi"
- Ministru kabineta 2014.gada 19.augusta noteikumi Nr.500 "Vispārīgie būvnoteikumi"
- Ministru kabineta 2015.gada 30.jūnija noteikumi Nr.339 "Noteikumi par Latvijas būvnormatīvu LBN 002-15 "Ēku norobežojošo konstrukciju siltumtehnikā"
- Ministru kabineta 2015.gada 30.jūnija noteikumi Nr.338 "Noteikumi par Latvijas būvnormatīvu LBN 003-15 "Būvklimatoloģija"
- Ministru kabineta 2014.gada 30.septembra noteikumi Nr.574 "Noteikumi par Latvijas būvnormatīvu LBN 008-14 "Inženiertīklu izvietojums"
- Ministru kabineta 2015.gada 16.jūnija noteikumi Nr.312 "Noteikumi par Latvijas būvnormatīvu LBN 016-15 "Būvakustika"
- Ministru kabineta 2015.gada 30.jūnija noteikumi Nr.333 "Noteikumi par Latvijas būvnormatīvu LBN 201-15 "Būvju ugunsdrošība"
- Ministru kabineta 2015.gada 9.jūnija noteikumi Nr.281 "Noteikumi par Latvijas būvnormatīvu LBN 202-15 "Būvprojekta saturs un noformēšana"
- Ministru kabineta 2015.gada 30.jūnija noteikumi Nr.331 "Noteikumi par Latvijas būvnormatīvu LBN 208-15 "Publiskas būves"
- Ministru kabineta 2015.gada 30.jūnija noteikumi Nr.332 "Noteikumi par Latvijas būvnormatīvu LBN 221-15 "Ēku iekšējais ūdensvads un kanalizācija"
- Ministru kabineta 2015.gada 16.jūnija noteikumi Nr.310 "Noteikumi par Latvijas būvnormatīvu LBN 231-15 "Dzīvojamu un publisko ēku apkure un ventilācija"
- Ministru kabineta 2015.gada 30.jūnija noteikumi Nr.340 "Noteikumi par Latvijas būvnormatīvu LBN 211-15 "Dzīvojamās ēkas"
- Būvju klasifikācija - Classification of Types of Construction
- Jelgavas teritorijas izmantošanas un apbūves noteikumi.

NORĀDĪJUMI

- Piesaistes izmēri Teritorijas sadaļā uzrādīti metros, Arhitektūras sadaļā - milimetros, augstuma atzīmes dotas metros.
- Par nosacīto ±0.000 atzīmi pieņemts esošās ēkas tīrās grīdas līmenis, kas atbilst +35.71 Latvijas normālo augstumu sistēmā.
- Visas AR sadaļas lapas skatīt ar citu sadaļu lapām kopā.
- Visas atsauces uz ražotājiem norāda tikai uz būvprojektā lietoto un specifikācijās iekļauto materiālu uz izstrādājumu kvalitātes līmeni, tāpēc ir iespējama šo materiālu un izstrādājumu aizstāšana ar atbilstošas arhitektoniskas un tehniskas kvalitātes citu firmu izstrādājumiem.
- Rasējumus nedrīkst mērit, visus izmērus lasīt.
- Visas izmaiņas skaņot ar Būvprojekta vadītāju un ar katras sadaļas vadītāju.
- Pirms iebūvēto konstrukciju izgatavošanas (piem., logu, durvju, stiklojumu, kāpņu, margu) iebūves vietu pārmērit.
- Rasējumus nedrīkst mērit, visi izmēri jālasa.
- Visus izmērus pārbaudīt un precizēt objektā uz vietas.
- Būvuzņēmējs ir atbildīgs par esošo izmēru pārbaudi objektā uz vietas. Gadījumā, ja konstatētas atkāpes no būvprojekta, par to jāzīmē attiecīgās būvprojekta daļas vadītājs.
- Šie norādījumi attiecas uz visiem AR sadaļas rasējumiem.
- Rasējumos doti principiāli detaļu risinājumi, gadījumā ja nepieciešama sīkāka detalizācija, darba zīmējumus un mezglu detalizētus risinājumus, kas atbilst Latvijas valsts standartiem, izstrādā būvuzņēmējs un saskaņo ar būvprojekta autoru un Pasūtītāju.
- Visi darbi veicami ievērojot tehnoloģiskās prasības, LBN un materiālu ražotāja dotās tehnoloģijas un norādījumus.
- Šie norādījumi attiecas uz visiem AR sadaļas rasējumiem.
- Fasādēm paredzēt daudzslāņu siltumizolācijas sistēmu, atbilstošu ETAG004.
- Prettrokšņa rādītājus pieņemt saskaņā ar LBN 016-15 "Būvakustika" 3.pielikuma tabulas C klasi.

LAPU SARAKSTS		
Lapas marka	Rasejuma nosaukums	Merogs
AR-100	Vispārīgie radītāji	
AR-101	Pagraba stava plans	1:100
AR-102	1.stava plans	1:100
AR-103	2.stava plans	1:100
AR-104	3.stava plans	1:100
AR-105	4.stava plans	1:100
AR-106	5.stava plans	1:100
AR-107	Junta plans	1:100
AR-200	Griezums A-A	1:100
AR-201	Griezums B-B	1:100
AR-202	Griezums C-C	1:100
AR-203	Griezums D-D	1:100
AR-300	Fasades asis A-B, B-A	1:100
AR-301	Fasade asis 1-9	1:100
AR-302	Fasade asis 9-1	1:100
AR-400	Pagraba stava grīdu konstrukciju un segumu plans	1:100
AR-401	1.stava grīdu konstrukciju un segumu plans	1:100
AR-402	2.stava grīdu konstrukciju un segumu plans	1:100
AR-403	3.stava grīdu konstrukciju un segumu plans	1:100
AR-404	4.stava grīdu konstrukciju un segumu plans	1:100
AR-405	5.stava grīdu konstrukciju un segumu plans	1:100
AR-500	Pagraba stava griestu plans	1:100
AR-501	1.stava griestu plans	1:100
AR-502	2.stava griestu plans	1:100
AR-503	3.stava griestu plans	1:100
AR-504	4.stava griestu plans	1:100
AR-505	5.stava griestu plans	1:100
AR-600	Logu, ardurvju un jumta luku specifikācija	
AR-601	Durvju un ugunsdroso durvju specifikācija	
AR-602	Iekštelpu stiklojumu specifikācija	
AR-700	Arsienu specifikācija	
AR-701	Starpsienų specifikācija	
AR-702	Gipskartona starpsienų specifikācija	
AR-703	Grīdu konstrukcijas	
AR-800	Kapnes KP-1	
AR-801	Kapnes KP-2	
AR-802	Ieejas mezglis IM-1	
AR-803	Ieejas mezglis IM-2	
AR-804	Ieejas mezglis IM-3	
AR-805	Ieejas mezglis IM-4	
AR-806	Trepes TR-1	
AR-900	Mezglis M1	
AR-901	Mezglis M-2	
AR-902	Mezglis M-3	
AR-903	Mezglis M-4	
AR-904	Mezglis M-5	
AR-905	Mezglis M-6 un M-7	
AR-906	Mezglis M-8	
AR-907	Sienu un parsegumu savienojumu mezglis	
AR-908	Sienu un parsegumu savienojumu mezglis	
AR-909	Nojume NJ-1	
AR-910	Trepes TR-1	
AR-1000	Pagraba stava demontejamu konstrukciju plans	
AR-1001	1.stava demontejamu konstrukciju plans	
AR-1002	2.stava demontejamu konstrukciju plans	
AR-1003	3.stava demontejamu konstrukciju plans	
AR-1004	4.stava demontejamu konstrukciju plans	
AR-1005	5.stava demontejamu konstrukciju plans	
AR-1100	Pagraba stava telpu apdares darbu tabula	
AR-1101	1.stava apdares darbu tabula	
AR-1102	2.stava apdares darbu tabula	
AR-1103	3.stava apdares darbu tabula	
AR-1104	4.stava apdares darbu tabula	
AR-1105	5.stava apdares darbu tabula	

<b>Būvprojekta vadītāja apliecinājums</b>	
Šajā būvprojektā ir iekļautas un izstrādātas visas nepieciešamās daļas atbilstoši būvatļaujā ietvertajiem nosacījumiem.	
Būvprojekta sadaļas vadītāja: <u>Liene Līce, sertifikāta Nr. 10-00049</u> (vārds, uzvārds, sertifikāta Nr.)	
14.07.2017. (datums)	(paraksts)

<b>Būvprojekta daļas vadītāja apliecinājums</b>	
Šī būvprojekta Arhitektūras sadaļas risinājumi atbilst Latvijas būvnormatīvu un citu normatīvo aktu, kā arī tehnisko vai īpašo noteikumu prasībām.	
Būvprojekta sadaļas vadītāja: <u>Liene Līce, sertifikāta Nr. 10-00049</u> (vārds, uzvārds, sertifikāta Nr.)	
14.07.2017. (datums)	(paraksts)



<b>Amats:</b>	<b>Uzvārds:</b>	<b>Paraksts:</b>	<b>Datums:</b>	<b>Pasūtītājs:</b>	<b>Izpildītājs:</b>
AR sadaļas vad.	L.Līce		14.07.2017.	<b>Jelgavas pilsētas dome</b> Reģ. Nr. 90000042516 Liela iela 11, Jelgava, LV-3001	"Projektēšanas birojs Austrumi" 18. Novembra iela 16, Rēzekne Reģ. Nr. 42403019889 Tel.: 26821100 e-pasts: info@austrumi.lv
Izstrādāja:	L.Līce		14.07.2017.		Pasūtījuma, arhīva numurs: <b>JND2016/14/ AK</b>
				Ēkas pārbūve Stacijas ielā 13, Jelgavā	Mērogs: BM Stadija: BP Marka: AR
				<b>VISPĀRĪGIE RĀDĪTĀJI</b>	Lapas: AR Lapas Nr.: AR-100 <b>65</b> <b>20</b>

**PAGRABA STĀVA PLĀNS**  
M 1:100

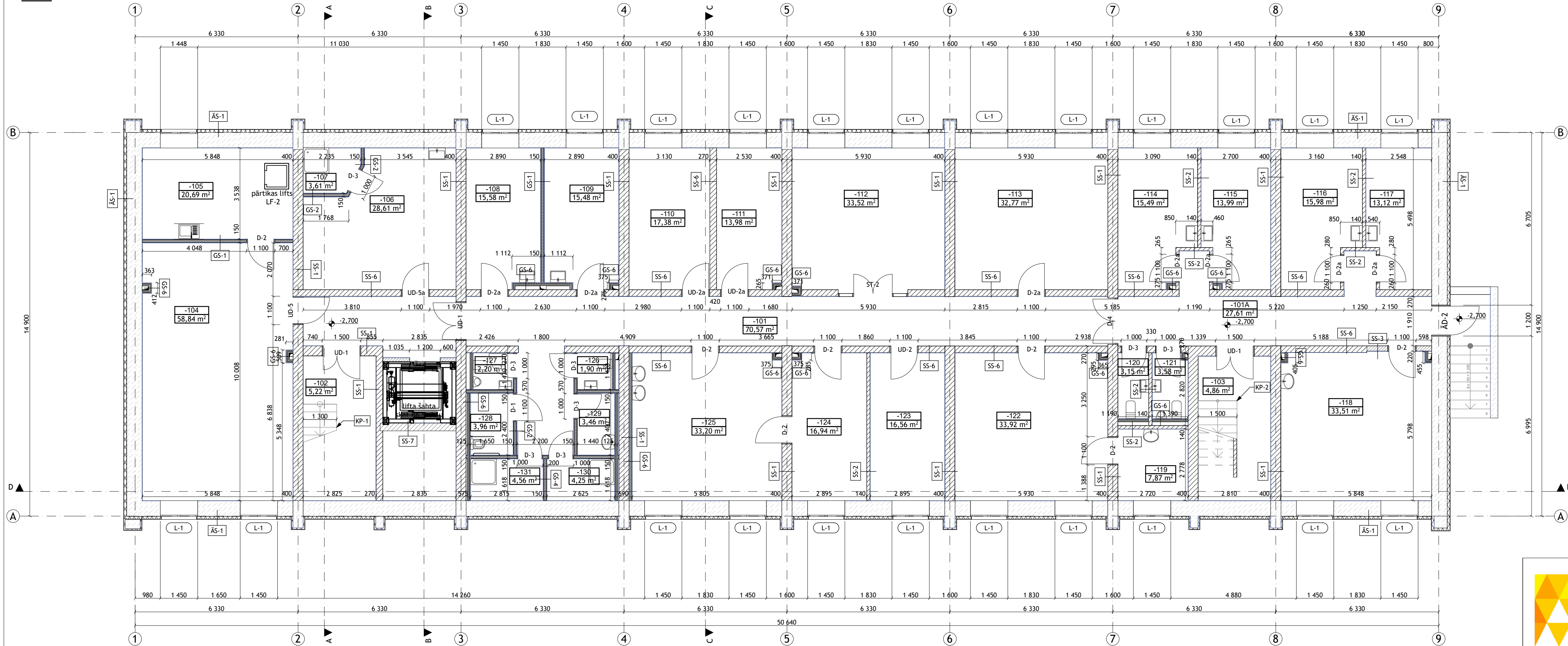

PIEŅĒMTIE APZĪMĒJUMI	
	AS-1 Esošas dzelzbetona mūra sienas ar projektētu siltumizolāciju putu polistirolu
	SS-1 Esošas ķieģeļu mūra sienas 380mm biezumā
	SS-2 Esošas ķieģeļu mūra sienas 120mm biezumā
	SS-6 Esošas ķieģeļu mūra sienas 250mm biezumā
	SS-1a Projektēta ķieģeļu mūra siena 380mm biezumā
	SS-3 Projektēta bauroc Ecolight mūra siena 200mm biezumā
	GS-1 Projektēta Knauf sistēmas karkasa siena ar gipskartonu GKB no abām pusēm un skaņas izolāciju
	GS-2 Projektēta Knauf sistēmas karkasa siena ar gipskartonu GKB no vienas puses un GKBi no otras puses un skaņas izolāciju
	GS-4 Projektēta Knauf sistēmas karkasa siena ar gipskartonu GKBi no abām pusēm un skaņas izolāciju
	GS-6 Projektēta Knauf sistēmas karkasa šahtas sistēmas siena ar gipskartona GKF apdari no vienas puses un skaņas izolāciju
	Atvērumi pārsegumos, skatīt BK sadaļu
	Telpas Nr. un platība, m²
	Līmeņa augstuma atzīme

ELEMENTU MARKU APZĪMĒJUMI	
L-1	Logu marka
AD-1	Ārpusējās durvju marka
D-1	Durvju marka
UD-1	Ugunsdrošu durvju marka
ST-1	Stiklojumu marka
AS-1	Ārsienu marka
SS-1	Mūra starpsienu marka
GS-1	Gipskartona starpsienu marka
KP-1	Kāpņu marka

TELPU EKSPLIKĀCIJA PAGRABA STĀVA		
Telpas numurs	Nosaukums	Platība, m²
-101	Gaitenis	71,61
-101A	Gaitenis	28,84
-102	Kapņu telpa	5,22
-103	Kapņu telpa	4,86
-104	Partiķas sadales telpa	58,84
-105	Macību virtuve	20,69
-106	Velas telpa	28,61
-107	Duņas telpa	3,61
-108	Frizetava	15,58
-109	Pedū aprupes kabinets	15,48
-110	Ventilācijas iekartu telpa	17,38
-111	Elektrosadales telpa	13,98
-112	Trena, ieru zāle	33,52
-113	Apģerbu izdales telpa	32,77
-114	Kabinets	15,49
-115	Kabinets	13,99
-116	Kabinets	15,98
-117	Kabinets	13,12
-118	Sapulču telpa	33,51
-119	Palīgtelpa	7,87
-120	Sieviešu tualete	3,15
-121	Viriešu tualete	3,58
-122	Jelgavas invalīdu biedrības telpa	33,92
-123	Siltummezgla telpa	16,56
-124	Specializēto darbnīcu telpa	16,94
-125	Specializēto darbnīcu telpa	33,20
-126	Sieviešu tualete	1,90
-127	Viriešu tualete	2,20
-128	Tualetes telpa	3,96
-129	Apkopes inventāra telpa	3,46
-130	Sieviešu duņas telpa	4,25
-131	Viriešu duņas telpa	4,56
<b>KOPĀ:</b>		<b>578,63 m²</b>

- NORĀDĪJUMI.**
- Griezumus skatīt lapās AR-201...203.
  - Logu specifikāciju skatīt lapā AR-600.
  - Ārpusējās durvju specifikāciju skatīt lapā AR-601.
  - Durvju un ugunsdrošu durvju specifikāciju skatīt lapā AR-602.
  - Ārsienu specifikāciju skatīt lapā AR-700.
  - Starpsienu specifikāciju skatīt lapā AR-701.
  - Gipskartona specifikāciju skatīt lapā AR-702.
  - Kāpņu KP1 detalizētos rasējumus skatīt lapā AR-800.
  - Kāpņu KP2 detalizētos rasējumus skatīt lapā AR-801.



**AUSTRUMI**  
projektēšanas birojs

<b>Amats:</b>	<b>Uzvārds:</b>	<b>Paraksts:</b>	<b>Datums:</b>	<b>Pasūtītājs:</b>	<b>Izpildītājs:</b>
AR sadaļas vad.	L.Līce		14.07.2017.		"Projektēšanas birojs Austrumi" 18. Novembra iela 16, Rēzekne Reģ. Nr. 42403019889 Tel.: 26821100 e-pasts: info@austrumi.lv
Izstrādāja:	L.Līce		14.07.2017.		JND2016/ 14/AK
					Mērogs: 1:100
					Marka: AR
					Stadija: Lapa: Lapas Nr.:
					BP AR-101 21

**Jelgavas pilsētas dome**  
Reģ. Nr. 90000042516  
Lielā ielā 11,  
Jelgava, LV-3001

Ēkas pārbūve Stacijas ielā 13, Jelgavā

**PAGRABA STĀVA PLĀNS**



**1. STĀVA PLĀNS**  
M 1:100

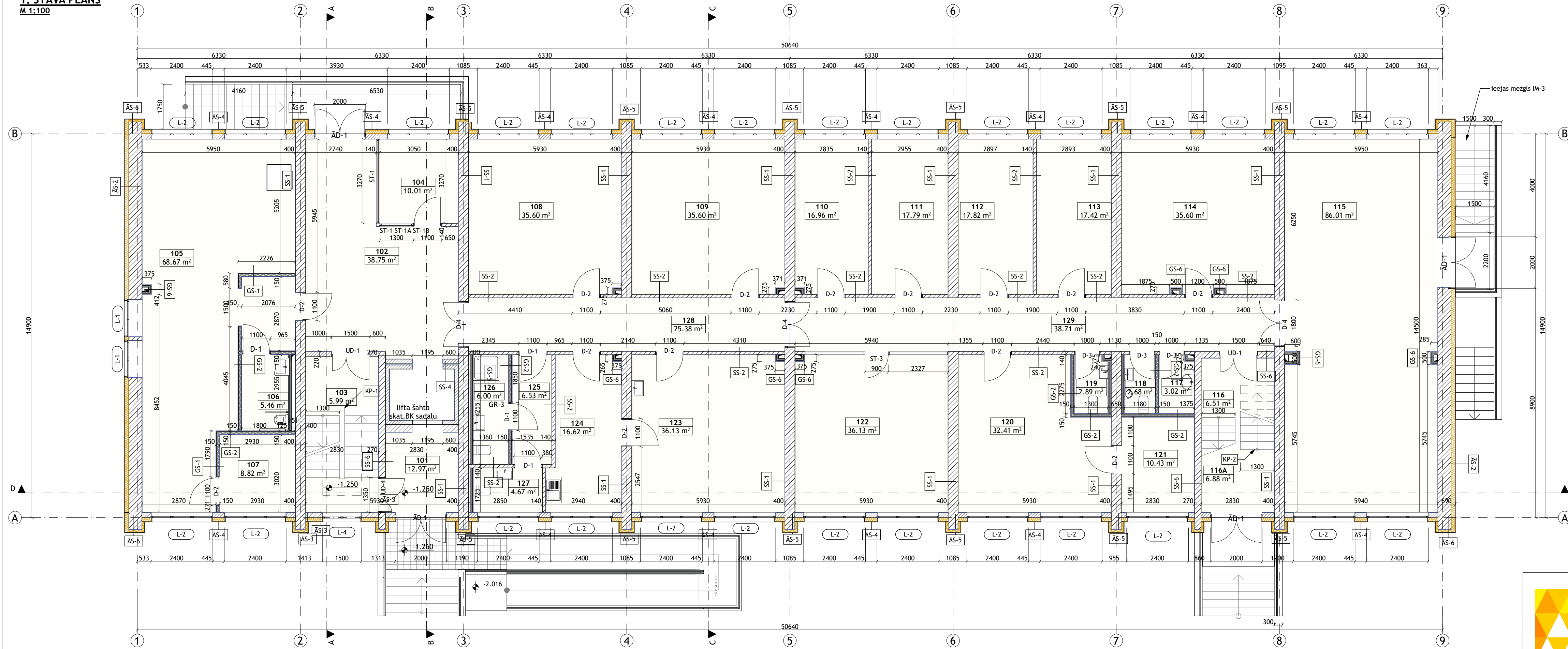

PIENĒMTIE APZĪMĒJUMI	
	AS-2 Esošas ķieģeļu mūra sienas 510mm bie�umā ar projektētu siltumizolāciju akmens vati
	AS-3 Esošas gāzbetona paneļu sienas 200mm bie�umā ar projektētu siltumizolāciju akmens vati
	AS-4 Projektētas gāzbetona bauroc EcoLight sienas 200mm bie�umā ar projektētu siltumizolāciju akmens vati
	AS-5 Esošas ķieģeļu mūra sienas 380mm bie�umā ar projektētu akmens vati no trīs pusēm
	AS-6 Esošas ķieģeļu mūra sienas 510mm bie�umā ar projektētu akmens vati no trīs pusēm
	SS-1 Esošas ķieģeļu mūra sienas 380mm bie�umā
	SS-2 Esošas ķieģeļu mūra sienas 120mm bie�umā
	SS-3 Projektēta bauroc EcoLight bloku mūra siena 200mm bie�umā
	SS-4 Projektēta bauroc EcoLight bloku mūra siena 150mm bie�umā
	SS-5 Projektēta bauroc Acoustic bloku mūra siena ar skaņas izolāciju un ģipškartonu no abām pusēm
	SS-6 Esoša ķieģeļu mūra siena 380mm bie�umā
	SS-7 Esoša ķieģeļu mūra siena 120mm bie�umā ar skaņas izolāciju no vienas puses
	GS-1 Projektēta Knauf sistēmas karkasa siena ar ģipškartonu GKB no abām pusēm un skaņas izolāciju
	GS-2 Projektēta Knauf sistēmas karkasa siena ar ģipškartonu GKB no vienas puses un GKB no otras puses un skaņas izolāciju
	GS-3 Projektēta Knauf sistēmas karkasa siena ar ģipškartonu GKB no abām pusēm
	GS-4 Projektēta Knauf sistēmas karkasa siena ar ģipškartonu GKB no abām pusēm un skaņas izolāciju
	GS-5 Projektēta Knauf sistēmas karkasa siena ar skaņas izolāciju un ģipškartona apdari no vienas puses
	GS-6 Projektēta Knauf sistēmas karkasa šahtas sistēmas siena ar ģipškartona GKF apdari no vienas puses un skaņas izolāciju
	GS-7 Projektēta Knauf sistēmas CW karkasa siena ar skaidu plākšni un ģipškartona apdari no katras puses
	Atvērumi pārsegumos, skatīt BK sadaļu
	Telpas Nr. un platība, m²
	Līmeņa augstuma atzīme

TĒLPU EKSPLIKĀCIJA 1. STĀVA		
Telpas numurs	Telpas nosaukums	Platība, m²
101	Gaitenis	12.97
102	Gaitenis	38.98
103	Kapņu telpa	5.99
104	Sarga telpa	10.01
105	Atputas telpa	68.67
106	Tualetes telpa	5.46
107	Kabinets	8.82
108	Kabinets	35.60
109	Kabinets	35.60
110	Kabinets	16.96
111	Kabinets	17.79
112	Kabinets	17.82
113	Kabinets	17.42
114	Nodarbību telpa	35.60
115	Zāle	86.01
116	Kapņu telpa	6.51
116A	Kapņu telpa	6.88
117	Apkopes inventara telpa	3.02
118	Tualetes telpa	2.68
119	Tualetes telpa	2.89
120	Nodarbību telpa	32.41
121	Kabinets	10.43
122	Atputas telpa	36.13
123	Edamzāle	36.13
124	Virtuve	16.62
125	Gaitenis	6.53
126	Dusas un tualetes telpa	6.00
127	Tualetes telpa	4.67
128	Gaitenis	25.61
129	Gaitenis	38.71
<b>KOPĀ:</b>		<b>648.92 m²</b>

ELEMENTU MARKU APZĪMĒJUMI	
L-1	Logu marka
AD-1	Ār durvju marka
D-1	Durvju marka
UD-1	Ugunsdrošu durvju marka
ST-1	Stiklojumu marka
AS-1	Ārsienu marka
SS-1	Mūra starpsieni marka
GS-1	Ģipškartona starpsieni marka
KP-1	Kāpņu marka

- NORĀDĪJUMI.**
- Griezumus skatīt lapās AR-201...203.
  - Logu specifikāciju skatīt lapā AR-600.
  - Ār durvju specifikāciju skatīt lapā AR-601.
  - Durvju un ugunsdrošu durvju specifikāciju skatīt lapā AR-602.
  - Ārsienu specifikāciju skatīt lapā AR-700.
  - Starpsieni specifikāciju skatīt lapā AR-701.
  - Ģipškartona specifikāciju skatīt lapā AR-702.
  - Kāpņu KP1 detalizētos rasējumus skatīt lapā AR-800.
  - Kāpņu KP2 detalizētos rasējumus skatīt lapā AR-801.

**Amats:** AR sadaļas vadītāja

**Uzvārds:** L.Līce

**Paraksts:** L.Līce

**Datums:** 14.07.2017.

**Pasūtītājs:** 14.07.2017.

**Ekas pārbūve Stacijas ielā 13, Jelgavā**

**Jelgavas pilsētas dome**  
Reģ.Nr.9000042516  
Lielā iela 11,  
Jelgava, LV-3001

**Izpildītājs:** "Projektēšanas birojs Austrumi"  
18. Novembra iela 16, Rēzekne  
Reģ. Nr.42403019889  
Tel.: 26821100  
e-pasts: info@austrumi.lv

Pasūtījuma, arhīva numurs: JND2016/14/AK

Mērogs: 1:100

Marka: AR

Stādīja: BP

Lapa: AR-102

Lapas Nr.: 22







**3. STĀVA PLĀNS**  
M 1:100

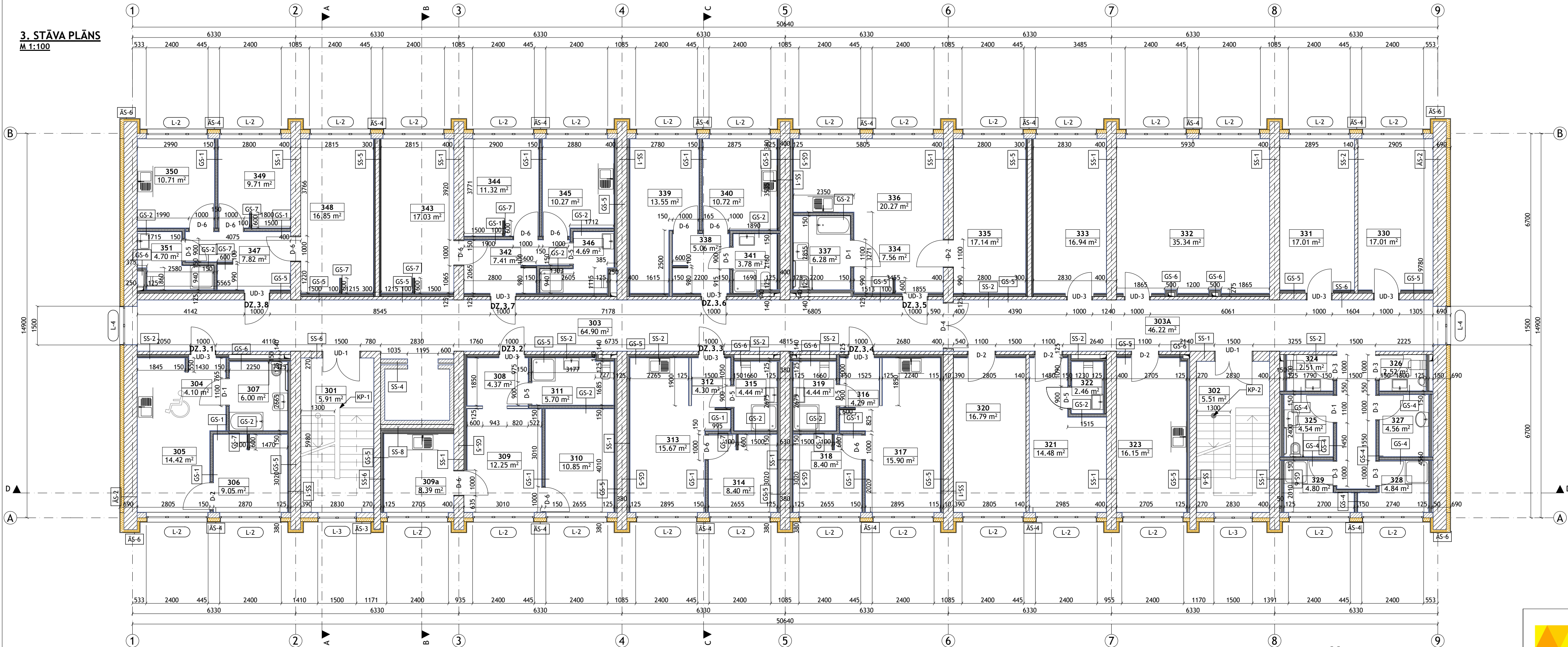

**ELEMENTU MARKU APZĪMĒJUMI**

L-1	Logu marka
AD-1	Ārdurvju marka
D-1	Durvju marka
UD-1	Ugunsdrošu durvju marka
ST-1	Stiklojumu marka
AS-1	Ārsienu marka
SS-1	Mūra starpsieni marka
GS-1	Ģipskartona starpsieni marka
KP-1	Kāpņu marka

- NORĀDĪJUMI.**
- Griezumus skatīt lapās AR-201...203.
  - Logu specifikāciju skatīt lapā AR-600.
  - Ārdurvju specifikāciju skatīt lapā AR-601.
  - Durvju un ugunsdrošu durvju specifikāciju skatīt lapā AR-602.
  - Ārsienu specifikāciju skatīt lapā AR-700.
  - Starpsieni specifikāciju skatīt lapā AR-701.
  - Ģipskartona specifikāciju skatīt lapā AR-702.
  - Kāpņu KP1 detalizētos rasējumus skatīt lapā AR-800.
  - Kāpņu KP2 detalizētos rasējumus skatīt lapā AR-801.

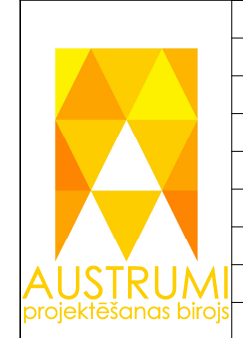

<b>Amats:</b>	<b>Uzvārds:</b>	<b>Paraksts:</b>	<b>Datums:</b>	<b>Pasūtītājs:</b>	<b>Izpildītājs:</b>
AR sadalās vadīt izstrādāja:	L.Līce		14.07.2017.	<b>Jelgavas pilsētas dome</b> Reģ.Nr.9000042516 Lielā iela 11, Jelgava, LV-3001	"Projektēšanas birojs Austrumi" 18. Novembra iela 16, Rēzekne Reģ. Nr.42403019889 Tel.: 26821100 e-pasts: info@austrumi.lv
				<b>Ekas pārbūve</b> Stacijas ielā 13, Jelgavā	JND2016/ 14/AK
					Mērogs: 1:100
					Marka: AR
					Lapa: Lapas Nr.:
					BP AR-104 24

**PIENĒMTIE APZĪMĒJUMI**

	AS-2 Esošās ķieģeļu mūra sienas 510mm bie�umā ar projektētu siltumizolāciju akmens vati
	AS-3 Esošās gāzbetona paneļu sienas 200mm bie�umā ar projektētu siltumizolāciju akmens vati
	AS-4 Projektētas gāzbetona bāuroc EcoLight sienas 200mm bie�umā ar projektētu siltumizolāciju akmens vati
	AS-5 Esošās ķieģeļu mūra sienas 380mm bie�umā ar projektētu akmens vati no trīs pusēm
	AS-6 Esošās ķieģeļu mūra sienas 510mm bie�umā ar projektētu akmens vati no trīs pusēm
	SS-1 Esošās ķieģeļu mūra sienas 380mm bie�umā
	SS-2 Esošās ķieģeļu mūra sienas 120mm bie�umā
	SS-3 Projektēta bāuroc EcoLight bloku mūra siena 200mm bie�umā
	SS-4 Projektēta bāuroc EcoLight bloku mūra siena 150mm bie�umā
	SS-5 Projektēta bāuroc Acoustic bloku mūra siena ar skaņas izolāciju un ģipskartonu no abām pusēm
	SS-6 Esoša ķieģeļu mūra siena 380mm bie�umā
	SS-7 Esoša ķieģeļu mūra siena 120mm bie�umā ar skaņas izolāciju no vienas puses
	GS-1 Projektēta Knauf sistēmas karkasa siena ar ģipskartonu GKB no abām pusēm un skaņas izolāciju
	GS-2 Projektēta Knauf sistēmas karkasa siena ar ģipskartonu GKB no vienas puses un GKB no otras puses un skaņas izolāciju
	GS-3 Projektēta Knauf sistēmas karkasa siena ar ģipskartonu GKB no abām pusēm
	GS-4 Projektēta Knauf sistēmas karkasa siena ar ģipskartonu GKB no abām pusēm un skaņas izolāciju
	GS-5 Projektēta Knauf sistēmas karkasa siena ar skaņas izolāciju un ģipskartona apdari no vienas puses
	GS-6 Projektēta Knauf sistēmas karkasa sahtas sistēmas siena ar ģipskartona GKF apdari no vienas puses un skaņas izolāciju
	GS-7 Projektēta Knauf sistēmas CW karkasa siena ar skaidu plāksni un ģipskartona apdari no katras puses
	Telpas Nr. un platība, m <sup>2</sup>
	Līmeņa augstuma atzīme

**TLEPU EKSPLIKĀCIJA 3. STAVA**

Telpas numurs	Nosaukums	Platība, m <sup>2</sup>
301	Kapņu telpa	5.91
302	Kapņu telpa	5.51
303	Gaitenis	66.15
303A	Gaitenis	46.88
304	Gaitenis	4.10
305	Istaba ar virtuves nišu	14.42
306	Istaba	9.05
307	Vannas un tualetes istaba	6.00
308	Gaitenis	4.37
309	Istaba	12.25
309a	Virtuve	8.39
310	Istaba	10.85
311	Dusas un tualetes telpa	5.70
312	Gaitenis	4.30
313	Istaba ar virtuves nišu	15.67
314	Istaba	8.40
315	Vannas un tualetes istaba	4.44
316	Gaitenis	4.29
317	Istaba ar virtuves nišu	15.90
318	Istaba	8.40
319	Dusas un tualetes istaba	4.44
320	Palīgtelpa grupu dzīvokliem	16.79
321	Kabinets	14.48
322	Tualetes telpa	2.46
323	Virtuve	16.15
324	Tualetes telpa	2.51
325	Tualetes telpa	4.54
326	Tualetes telpa	2.52
327	Tualetes telpa	4.56
328	Dusas telpa	4.84
329	Dusas telpa	4.80
330	Istaba	17.01
331	Istaba	17.01
332	Istaba	35.34
333	Istaba	16.94
334	Gaitenis	7.56
335	Istaba	17.14
336	Istaba	20.27
337	Istaba	6.28
338	Istaba	5.06
339	Istaba	13.55
340	Istaba	10.72
341	Istaba	3.78
342	Istaba	7.41
343	Istaba	17.03
344	Istaba	11.32
345	Istaba	10.27
346	Istaba	4.69
347	Istaba	7.82
348	Istaba	16.85
349	Istaba	9.71
350	Istaba	10.71
351	Dusas un tualetes telpa	4.70
		<b>KOPĀ: 611.19 m<sup>2</sup></b>

**3. STĀVA PLĀNS**

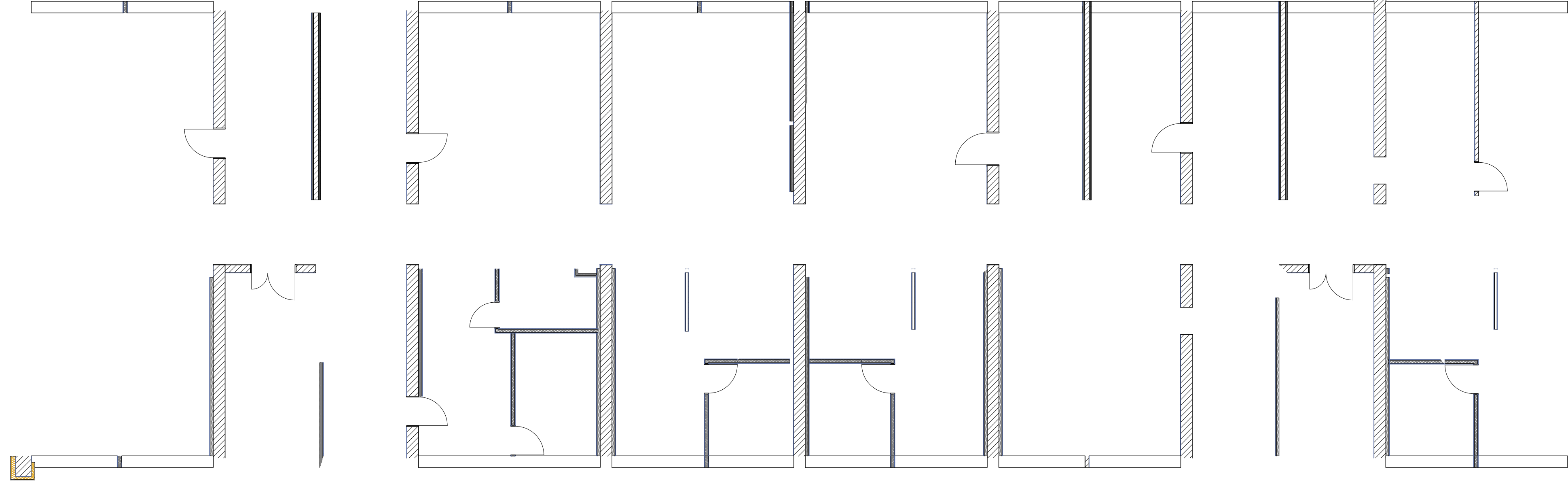

TELPU EKSPLIKACIJA 4.STAVA		
Telpas numurs	Nosaukums	Platiba, m2
401	Kapnu telpa	5.90
402	Kapnu telpa	5.91
403	Gaitenis	102.27
404	Gaitenis	4.17
405	Istaba ar virtuves nisu	14.31
406	Istaba	9.05
407	Vannas un tualetes istaba	6.00
408	Gaitenis	4.63
409	Istaba	12.50
409a	Virtuve	8.27
410	Istaba	10.65
411	Dusas un tualetes telpa	5.70
412	Gaitenis	4.22
413	Istaba ar virtuves nisu	15.88
414	Istaba	8.40
415	Dusas un tualetes istaba	4.47
416	Gaitenis	4.33
417	Istaba ar virtuves nisu	15.57
418	Istaba	8.40
419	Dusas un tualetes istaba	4.47
420	Gaitenis	7.61
421	Istaba	16.13
422	Virtuve	9.69
423	Dusas un tualetes telpa	4.62
424	Istaba	11.80
425	Istaba ar virtuves nisu	15.77
426	Istaba	8.40
427	Dusas un tualetes telpa	4.46
428	Gaitenis	4.54
429	Gaitenis	7.55
430	Istaba	12.61
431	Virtuve	8.11
432	Istaba	17.54
433	Dusas un tualetes telpa	4.67
434	Gaitenis	3.61
435	Istaba	17.45
436	Virtuve	8.11
437	Dusas un tualetes telpa	4.10
438	Gaitenis	7.26
439	Istaba ar virtuves nisu	20.13
440	Vannas un tualetes telpa	6.28
441	Istaba	16.44
442	Gaitenis	5.08
443	Dusas un tualetes telpa	3.79
444	Virtuve	10.16
445	Istaba	13.82
446	Gaitenis	7.44
447	Virtuve	10.24
448	Dusas un tualetes telpa	4.71
449	Istaba	17.06
450	Istaba	11.32
451	Gaitenis	7.82
452	Istaba	9.71
453	Virtuve	10.71
454	Dusas un tualetes telpa	4.70
455	Istaba	17.06
		605.60 m <sup>2</sup>

 <b>AUSTRUMI</b> projektēšanas birojs	<b>Amats:</b>	<b>Uzvārds:</b>	<b>Paraksts:</b>	<b>Datums:</b>	<b>Pasūtītājs:</b>	<b>Izpildītājs:</b>
	AR sadaļas vadītāja:	L.Līce		14.07.2017.	 <b>Jelgavas pilsētas dome</b> Reģ.Nr.90000042516 Lielā ielā 11, Jelgava, LV-3001	"Projektēšanas birojs Austrumi" 18. Novembra ielā 16, Rēzekne Reģ. Nr. 42403019889 Tel.: 26821100 e-pasts: info@austrumi.lv
					Ekas pārbūve Stacijas ielā 13, Jelgavā	Pasūtījuma, arhīva numurs: JND2016/ 14/AK
						Mērogs: 1:100
						Marka: AR
						Lapa: Lapas Nr.:
						BP



**5. STĀVA PLĀNS**  
M 1:100

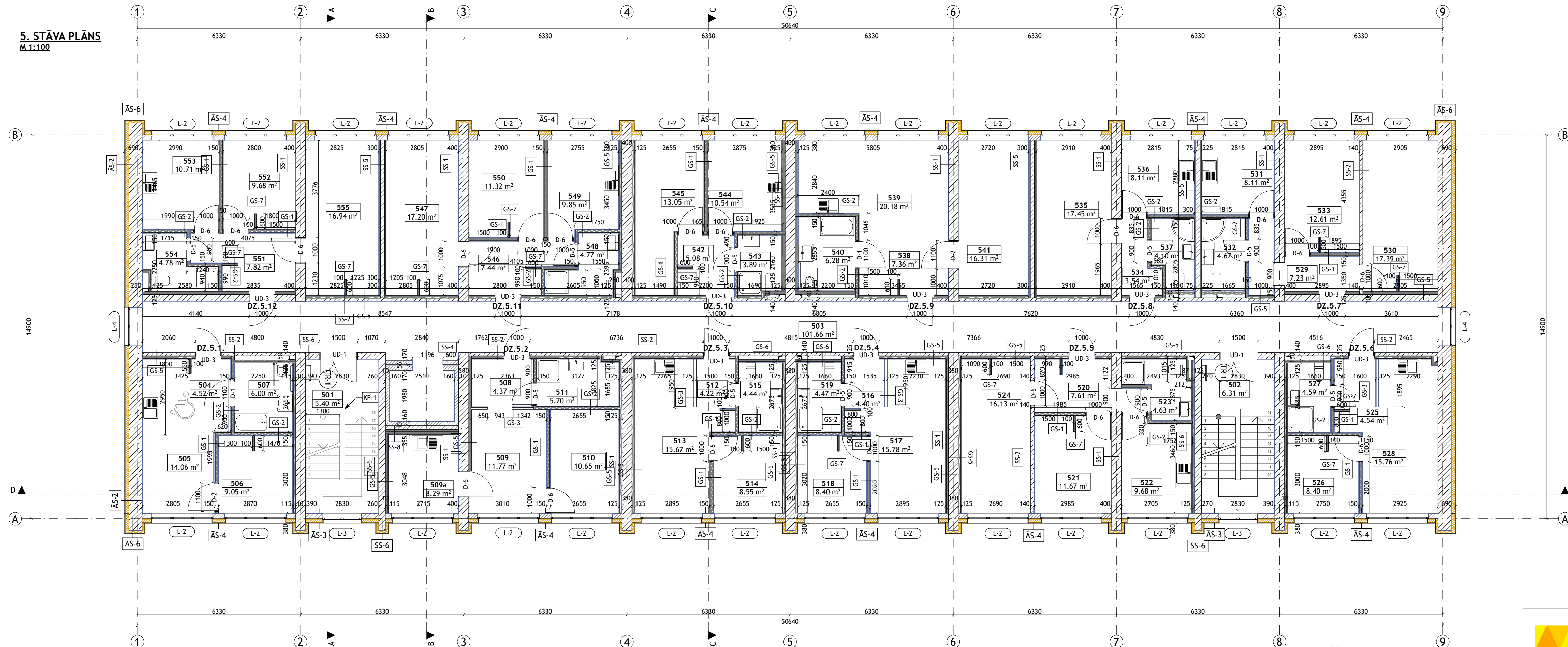

**ELEMENTU MARKU APZĪMĒJUMI**

L-1	Logu marka
AD-1	Āruruvju marka
D-1	Durvju marka
UD-1	Ugunsdrošu durvju marka
ST-1	Stiklojumu marka
AS-1	Arsienu marka
SS-1	Mūra starpsienu marka
GS-1	Ģipskartona starpsienu marka
KP-1	Kāpņu marka

- NORĀDĪJUMI.**
- Griezumus skatīt lapās AR-201...203.
  - Logu specifikāciju skatīt lapā AR-600.
  - Āruruvju specifikāciju skatīt lapā AR-601.
  - Durvju un ugunsdrošu durvju specifikāciju skatīt lapā AR-602.
  - Ārsienu specifikāciju skatīt lapā AR-700.
  - Starpsienu specifikāciju skatīt lapā AR-701.
  - Ģipskartona specifikāciju skatīt lapā AR-702.
  - Kāpņu KP1 detalizētos rasējumus skatīt lapā AR-800.
  - Kāpņu KP2 detalizētos rasējumus skatīt lapā AR-801.



<b>Amats:</b>	<b>Uzvārds:</b>	<b>Paraksts:</b>	<b>Datums:</b>	<b>Pasūtītājs:</b>	<b>Izpildītājs:</b>
AR sadalās vadīt izstrādāja:	L.Līce	[Signature]	14.07.2017.	Projekta vadītājs	"Projektēšanas birojs Austrumi" 18. Novembra iela 16, Rēzekne Reg. Nr. 42403019889 Tel.: 26821100 e-pasts: info@austrumi.lv
					Pasūtījuma, arhīva numurs: JND2016/14/AK
					Mērogs: 1:100
					Marka: AR
					Stādīja: Lapas Nr.:
					BP AR-106 26

**5. STĀVA PLĀNS**

Ekas pārbūve Stacijas ielā 13, Jelgavā

KOPĀ: 605.07 m<sup>2</sup>

**PIENĒMTIE APZĪMĒJUMI**

[Symbol]	AS-2 Esošās kļieģeļu mūra sienas 510mm bie�umā ar projektētu siltumizolāciju akmeņs vati
[Symbol]	AS-3 Esošās gāzbetona paneļu sienas 200mm bie�umā ar projektētu siltumizolāciju akmeņs vati
[Symbol]	AS-4 Projektētas gāzbetona bauroc EcoLight sienas 200mm bie�umā ar projektētu siltumizolāciju akmeņs vati
[Symbol]	AS-5 Esošās kļieģeļu mūra sienas 380mm bie�umā ar projektētu akmeņs vati no trīs pusēm
[Symbol]	AS-6 Esošās kļieģeļu mūra sienas 510mm bie�umā ar projektētu akmeņs vati no trīs pusēm
[Symbol]	SS-1 Esošās kļieģeļu mūra sienas 380mm bie�umā
[Symbol]	SS -2 Esošās kļieģeļu mūra sienas 120mm bie�umā
[Symbol]	SS -3 Projektēta bauroc EcoLight bloku mūra siena 200mm bie�umā
[Symbol]	SS -4 Projektēta bauroc EcoLight bloku mūra siena 150mm bie�umā
[Symbol]	SS -5 Projektēta bauroc Acoustic bloku mūra siena ar skaņas izolāciju un ģipskartonu no abām pusēm
[Symbol]	SS -6 Esoša kļieģeļu mūra siena 380mm bie�umā
[Symbol]	SS -7 Esoša kļieģeļu mūra siena 120mm bie�umā ar skaņas izolāciju no vienas puses
[Symbol]	GS-1 Projektēta Knauf sistēmas karkasa siena ar ģipskartonu GKB no abām pusēm un skaņas izolāciju
[Symbol]	GS-2 Projektēta Knauf sistēmas karkasa siena ar ģipskartonu GKB no vienas puses un GKB no otras puses un skaņas izolāciju
[Symbol]	GS-3 Projektēta Knauf sistēmas karkasa siena ar ģipskartonu GKB no abām pusēm
[Symbol]	GS-4 Projektēta Knauf sistēmas karkasa siena ar ģipskartonu GKB no abām pusēm un skaņas izolāciju
[Symbol]	GS-5 Projektēta Knauf sistēmas karkasa siena ar skaņas izolāciju un ģipskartona apdari no vienas puses
[Symbol]	GS-6 Projektēta Knauf sistēmas karkasa šahtas sistēmas siena ar ģipskartona GKF apdari no vienas puses un skaņas izolāciju
[Symbol]	GS-7 Projektēta Knauf sistēmas CW karkasa siena ar skaidu plāksni un ģipskartona apdari no katras puses
[Symbol]	Atvērumi pārsegumos, skatīt BK sadaļu
[Symbol]	Telpas Nr. un platība, m <sup>2</sup>
[Symbol]	Līmeņa augstuma atzīme
[Symbol]	±0.000

**TELPU EKSPLIKĀCIJA 5. STAVA**

Telpas numurs	Nosaukums	Platība, m <sup>2</sup>
501	Kapņu telpa	5.40
502	Kapņu telpa	6.31
503	Gaitenis	102.09
504	Gaitenis	4.52
505	Istaba ar virtuves nišu	14.06
506	Istaba	9.05
507	Vannas un tualetes istaba	6.00
508	Gaitenis	4.37
509	Istaba	11.77
509a	Virtuve	8.29
510	Istaba	10.65
511	Dusas un tualetes telpa	5.70
512	Gaitenis	4.22
513	Istaba ar virtuves nišu	15.67
514	Istaba	8.55
515	Vannas un tualetes istaba	4.44
516	Gaitenis	4.40
517	Istaba ar virtuves nišu	15.78
518	Istaba	8.40
519	Vannas un tualetes istaba	4.47
520	Gaitenis	7.61
521	Istaba	11.67
522	Virtuve	9.68
523	Dusas un tualetes telpa	4.63
524	Istaba	16.13
525	Gaitenis	4.54
526	Istaba	8.40
527	Dusas un tualetes telpa	4.59
528	Istaba ar virtuves nišu	15.76
529	Gaitenis	7.23
530	Istaba	17.39
531	Virtuve	8.11
532	Dusas un tualetes telpa	4.67
533	Istaba	12.61
534	Gaitenis	3.54
535	Istaba	17.45
536	Virtuve	8.11
537	Dusas un tualetes telpa	4.10
538	Gaitenis	7.36
539	Istaba ar virtuves nišu	20.18
540	Dusas un tualetes telpa	6.28
541	Istaba	16.31
542	Gaitenis	5.08
543	Dusas un tualetes telpa	3.89
544	Virtuve	10.92
545	Istaba	13.82
546	Gaitenis	7.44
547	Istaba	17.20
548	Dusas un tualetes telpa	4.77
549	Virtuve	10.03
550	Istaba	11.32
551	Gaitenis	7.82
552	Istaba	9.68
553	Virtuve	10.71
554	Dusas un tualetes telpa	4.78
555	Istaba	17.12
<b>KOPĀ:</b>		<b>605.07 m<sup>2</sup></b>



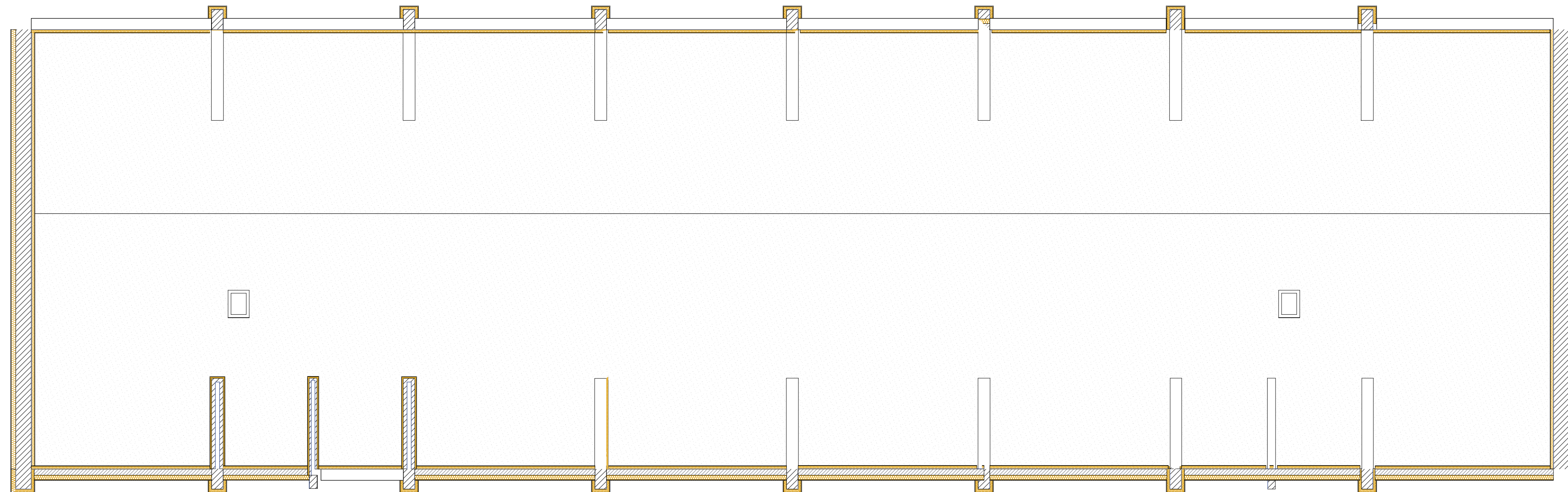

	<b>Amats:</b>	<b>Uzvārds:</b>	<b>Paraksts:</b>	<b>Datums:</b>	<b>Pasūtītājs:</b>	<b>Izpildītājs:</b>
	AR sadalās vadītāja:	L.Līce		14.07.2017.	 <b>Jelgavas pilsētas dome</b> Reģ.Nr.90000042516 Lielā iela 11, Jelgava, LV-3001	"Projektēšanas birojs Austrumi" 18. Novembra iela 16, Rēzekne Reģ. Nr.42403019889 Tel.: 26821100 e-pasts: info@austrumi.lv
					Ekas pārbūve Stacijas ielā 13, Jelgavā	Pasūtījuma, arhīva numurs: JND2016/ 14/ AK
						Mērogs: 1:100
						Marka: AR
						Stadija: Lapa: Lapas Nr.:
						BP

**GRIEZUMS A-A**  
M 1:100

J-1  
5 mm Hyperdesmo Grey uzviešama hidroizolācijas membrāna  
5 mm Visrsklājs uzkausējams bitumena jumts Technoelast K-PS 170/5000  
5 mm \*Apakšklājs uzkausējams bitumena jumts Technoelast K-MS 170/4000  
50 mm \*siltumizolācija Paroc ROB 50  
150 mm \*siltumizolācija Paroc ROS 30g  
150 mm \*siltumizolācija Paroc ROS 30g  
0.2 mm \*Tvaika izolācija PAROC XMV 020  
400 mm \*Siltumizolācija Styrofoam

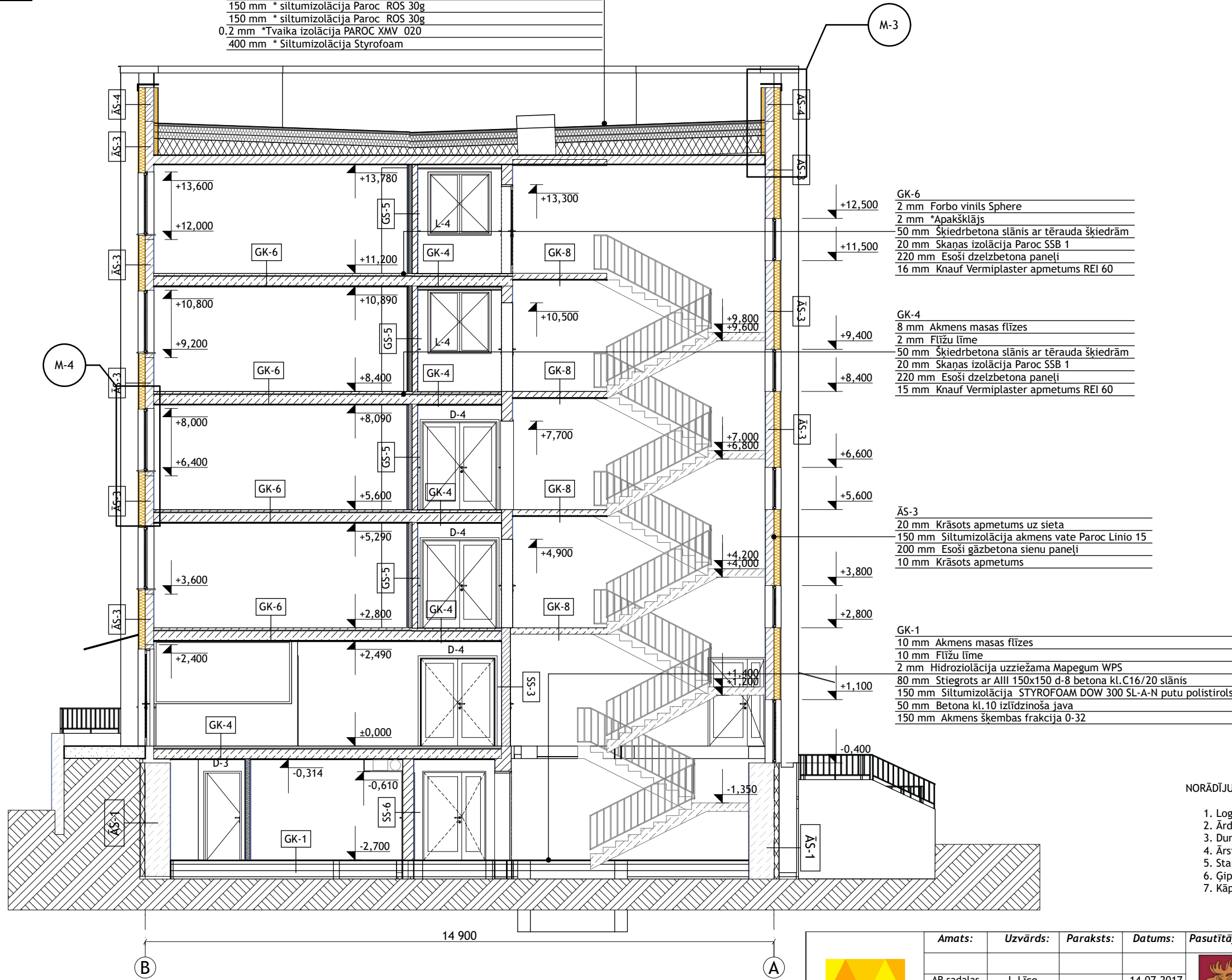

GK-6  
2 mm Forbo vinils Sphere  
2 mm \*Apakšklājs  
50 mm Šķiedrbetona slānis ar tērauda šķiedrām  
20 mm Skaņas izolācija Paroc SSB 1  
220 mm Esoši dzelzbetona paneli  
16 mm Knauf Vermiplaster apmetums REI 60

GK-4  
8 mm Akmens masas flīzes  
2 mm Flīžu līme  
50 mm Šķiedrbetona slānis ar tērauda šķiedrām  
20 mm Skaņas izolācija Paroc SSB 1  
220 mm Esoši dzelzbetona paneli  
15 mm Knauf Vermiplaster apmetums REI 60

ĀS-3  
20 mm Krāsots apmetums uz sieta  
150 mm Siltumizolācija akmens vate Paroc Linio 15  
200 mm Esoši gāzbetona sienu paneli  
10 mm Krāsots apmetums

GK-1  
10 mm Akmens masas flīzes  
10 mm Flīžu līme  
2 mm Hidroizolācija uzviešama Mapegum WPS  
80 mm Stiegrots ar AIII 150x150 d-8 betona kl.C16/20 slānis  
150 mm Siltumizolācija STYROFOAM DOW 300 SL-A-N putu polistirols  
50 mm Betona kl.10 izlīdzinoša java  
150 mm Akmens šķembas frakcija 0-32

**NORĀDĪJUMI.**

1. Logu specifikāciju skatīt lapā AR-600.
2. Ār durvju specifikāciju skatīt lapā AR-601.
3. Durvju un ugunsdrošo durvju specifikāciju skatīt lapā AR-602.
4. Ārsienu specifikāciju skatīt lapā AR-700.
5. Starpsienu specifikāciju skatīt lapā AR-701.
6. Ģipškartona specifikāciju skatīt lapā AR-702.
7. Kāpņu KP1 detalizētos rasējumus skatīt lapā AR-800.

	Amats:	Uzvārds:	Paraksts:	Datums:	Pasūtītājs:	<b>Jelgavas pilsētas dome</b> Reģ.Nr. 90000042516 Lielā iela 11, Jelgava, LV-3001	"Projektēšanas birojs Austrumi" 18 Novembra iela 16, Rēzekne Reģ. Nr. 42403019889 Tel.: 26821100 e-pasts: info@austrumi.lv
	AR sadaļas vad.	L.Līce		14.07.2017.			
	Izstrādāja:	L.Līce		14.07.2017.			Pasūtījuma, arhīva numurs: JND2016/14/AK
							Mērogs: 1:100
							Marka: AR
							Stadija: Lapa: Lapas Nr.:
							BP AR-200 28

GRIEZUMS A-A

**GRIEZUMS B-B**  
M 1:100

J-1  
5 mm Hyperdesmo Grey uzviešama hidroizolācijas membrāna  
5 mm Visrsklājs uzkausējams bitumena jumts Technoelast K-PS 170/5000  
5 mm \*Apakšklājs uzkausējams bitumena jumts Technoelast K-MS 170/4000  
50 mm \*siltumizolācija Paroc ROB 50  
150 mm \*siltumizolācija Paroc ROS 30g  
150 mm \*siltumizolācija Paroc ROS 30g  
2 mm \*Tvaika izolācija PAROC XMV 020  
400 mm \*Siltumizolācija Styrofoam

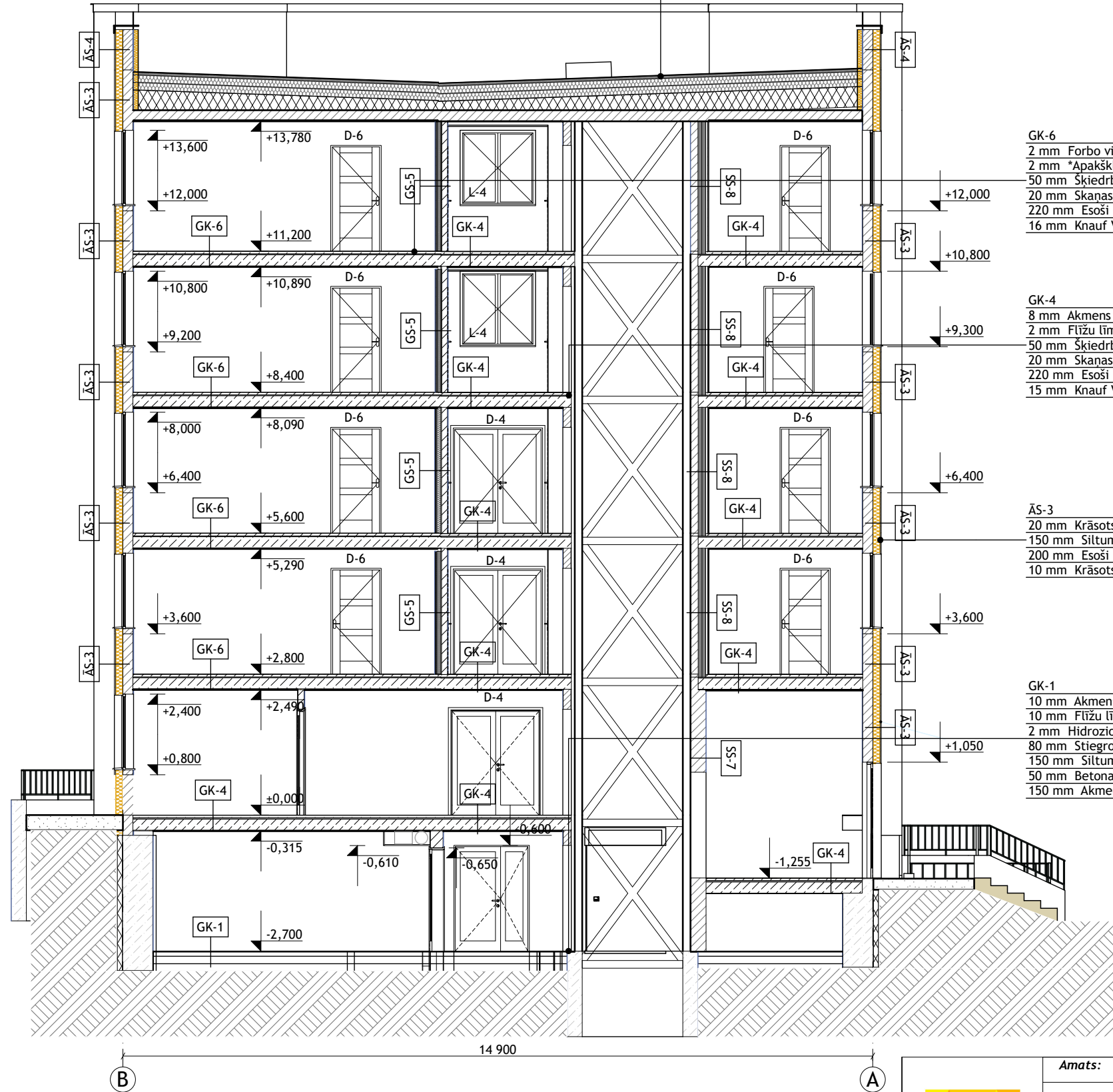

GK-6  
2 mm Forbo vinils Sphere  
2 mm \*Apakšklājs  
50 mm Šķiedrbetona slānis ar tērauda šķiedrām  
20 mm Skaņas izolācija Paroc SSB 1  
220 mm Esoši dzelzbetona paneļi  
16 mm Knauf Vermiplaster apmetums REI 60

GK-4  
8 mm Akmens masas flīzes  
2 mm Flīžu līme  
50 mm Šķiedrbetona slānis ar tērauda šķiedrām  
20 mm Skaņas izolācija Paroc SSB 1  
220 mm Esoši dzelzbetona paneļi  
15 mm Knauf Vermiplaster apmetums REI 60

AS-3  
20 mm Krāsots apmetums uz sieta  
150 mm Siltumizolācija akmens vate Paroc Linio 15  
200 mm Esoši gāzbetona sienu paneļi  
10 mm Krāsots apmetums

GK-1  
10 mm Akmens masas flīzes  
10 mm Flīžu līme  
2 mm Hidroizolācija uzviešama Mapegum WPS  
80 mm Stiegrots ar AIII 150x150 d-8 betona kl.C16/20 slānis  
150 mm Siltumizolācija STYROFOAM DOW 300 SL-A-N putu polistirols  
50 mm Betona kl.10 izlīdzinoša java  
150 mm Akmens šķembas frakcija 0-32

**NORĀDĪJUMI.**

1. Logu specifikāciju skatīt lapā AR-600.
2. Ār durvju specifikāciju skatīt lapā AR-601.
3. Durvju un ugunsdrošo durvju specifikāciju skatīt lapā AR-602.
4. Ārsienu specifikāciju skatīt lapā AR-700.
5. Starpsienu specifikāciju skatīt lapā AR-701.
6. Ģipskartona specifikāciju skatīt lapā AR-702.
7. Kāpņu KP1 detalizētos rasējumus skatīt lapā AR-800.



Amats:	Uzvārds:	Paraksts:	Datums:	Pasūtītājs:	Izpildītājs:
AR sadaļas vad.	L. Līce		14.07.2017.	 <b>Jelgavas pilsētas dome</b> Reģ.Nr. 90000042516 Lielā iela 11, Jelgava, LV-3001	"Projektēšanas birojs Austrumi" 18 Novembra iela 16, Rēzekne Reģ. Nr. 42403019889 Tel.: 26821100 e-pasts: info@austrumi.lv
Izstrādāja:	L. Līce		14.07.2017.		
Ēkas pārbūve Stacijas ielā 13, Jelgavā					Pasūtījuma, arhīva numurs: JND2016/14/AK Mērogs: 1:100 Marka: AR
<b>GRIEZUMS B-B</b>					Stadija: Lapa: Lapas Nr.: BP AR-201 29



**GRIEZUMS C-C**  
M 1:100

- J-1  
5 mm Hyperdesmo Grey uzciešama hidroizolācijas membrāna  
5 mm Virsklājs uzkausējams bitumena jumts Technoelast K-PS 170/5000  
5 mm \*Apakšklājs uzkausējams bitumena jumts Technoelast K-MS 170/4000  
50 mm \*siltumizolācija Paroc ROB 50  
150 mm \*siltumizolācija Paroc ROS 30g  
150 mm \*siltumizolācija Paroc ROS 30g  
0.2 mm \*Tvaika izolācija PAROC XMV 020  
400 mm \*siltumizolācija Styrofoam

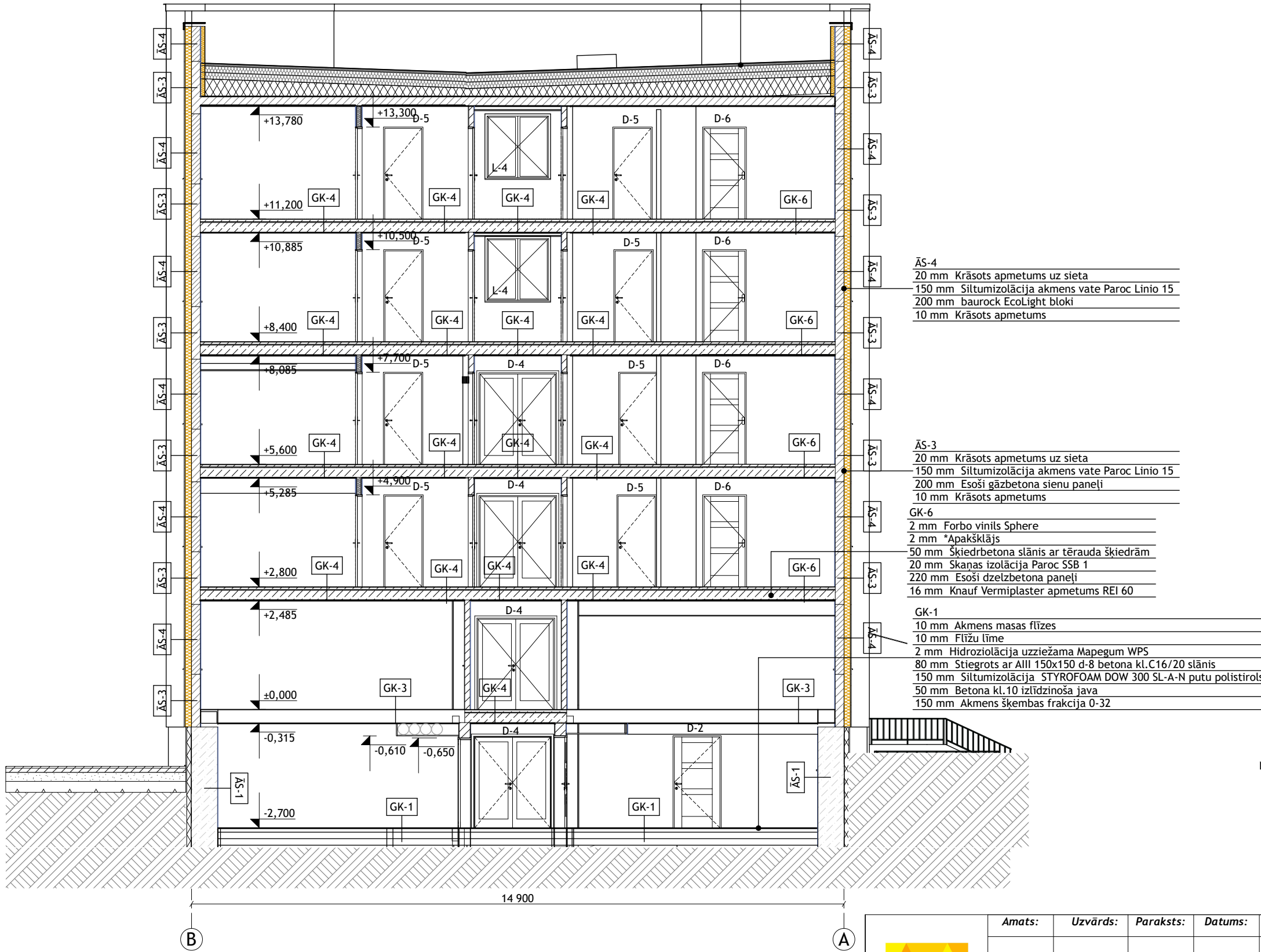

- AS-4  
20 mm Krāsots apmetums uz sieta  
150 mm Siltumizolācija akmens vate Paroc Linio 15  
200 mm baurock EcoLight bloki  
10 mm Krāsots apmetums

- AS-3  
20 mm Krāsots apmetums uz sieta  
150 mm Siltumizolācija akmens vate Paroc Linio 15  
200 mm Esoši gāzbetona sienu paneļi  
10 mm Krāsots apmetums

- GK-6  
2 mm Forbo vinils Sphere  
2 mm \*Apakšklājs  
50 mm Šķiedrbetona slānis ar tērauda šķiedrām  
20 mm Skanas izolācija Paroc SSB 1  
220 mm Esoši dzelzbetona paneļi  
16 mm Knauf Vermiplaster apmetums REI 60

- GK-1  
10 mm Akmens masas flīzes  
10 mm Flīžu līme  
2 mm Hidroizolācija uzciešama Mapegum WPS  
80 mm Stiegrots ar AIII 150x150 d-8 betona kl.C16/20 slānis  
150 mm Siltumizolācija STYROFOAM DOW 300 SL-A-N putu polistirols  
50 mm Betona kl.10 izlīdzinoša java  
150 mm Akmens šķembas frakcija 0-32

**NORĀDĪJUMI.**

1. Logu specifikāciju skatīt lapā AR-600.
2. Ārurvu specifikāciju skatīt lapā AR-601.
3. Durvju un ugunsdrošo durvju specifikāciju skatīt lapā AR-602.
4. Ārsienu specifikāciju skatīt lapā AR-700.
5. Starpsienu specifikāciju skatīt lapā AR-701.
6. Ģipškartona specifikāciju skatīt lapā AR-702.
7. Kāpņu KP1 detalizētos rasējumus skatīt lapā AR-800.

	Amats:	Uzvārds:	Paraksts:	Datums:	Pasūtītājs:	 <p><b>Jelgavas pilsētas dome</b> Reģ.Nr. 90000042516 Lielā iela 11, Jelgava, LV-3001</p>	Izpildītājs: "Projektēšanas birojs Austrumi" 18 Novembra iela 16, Rēzekne Reģ. Nr. 42403019889 Tel.: 26821100 e-pasts: info@austrumi.lv
	AR sadaļas vad.	L.Līce		14.07.2017.			
	Izstrādāja:	L.Līce		14.07.2017.			
					Ēkas pārbūve Stacijas ielā 13, Jelgavā		
							Pasūtījuma, arhīva numurs: JND2016/14/AK Mērogs: 1:100 Marka: AR
					GRIEZUMS C-C		Stadija: Lapa: Lapas Nr.: BP AR-202 30

**GRIEZUMS D-D**  
M 1:100

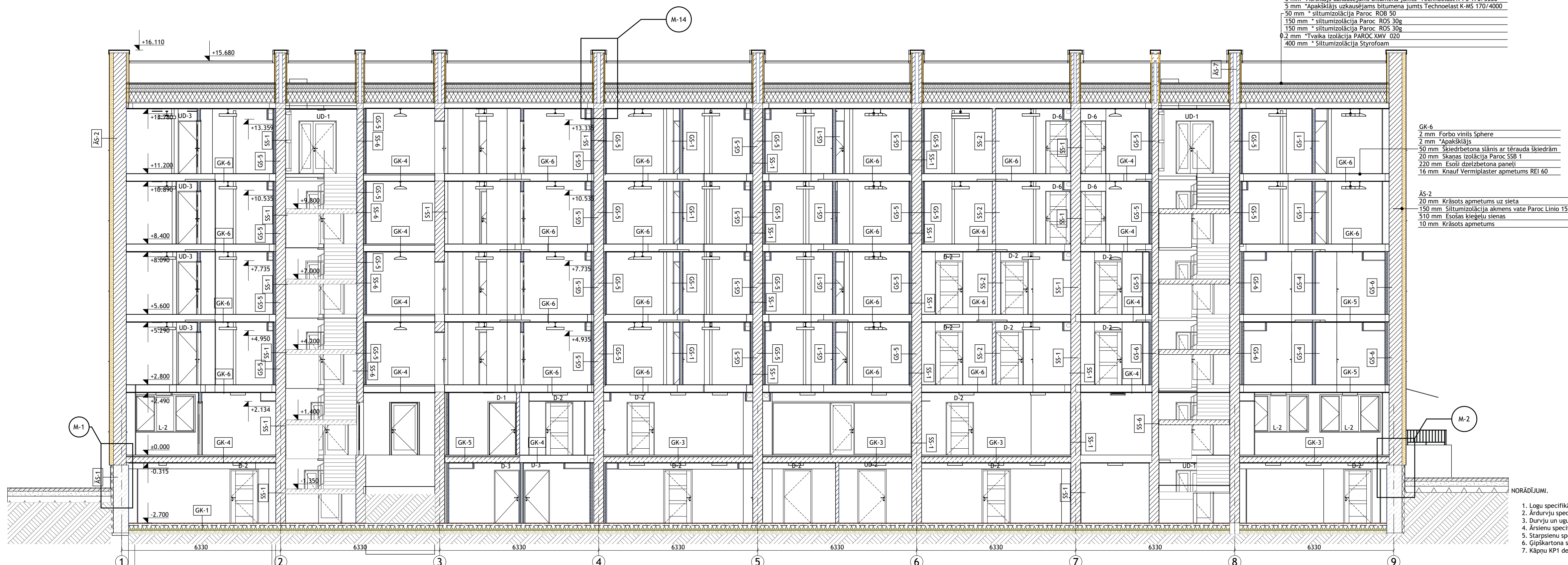

- GK-6
- 2 mm Forbo vinils Sphere
  - 2 mm \*Apakšklājs
  - 50 mm Skiedrbetona slānis ar tērauda šķiedrām
  - 20 mm Skanas izolācija Paroc SSB 1
  - 220 mm Esošis dzelzbetona panelis
  - 16 mm Knauf Vermiplaster apmetums REI 60
- ĀS-2
- 20 mm Krāsots apmetums uz sieta
  - 150 mm Siltumizolācija akmens vate Paroc Linio 15
  - 510 mm Esošas ķieģeļu sienas
  - 10 mm Krāsots apmetums

- NORĀDĪJUMI.
1. Logu specifikāciju skatīt lapā AR-600.
  2. Ārdrurvju specifikāciju skatīt lapā AR-601.
  3. Durvju un ugunsdrošo durvju specifikāciju skatīt lapā AR-602.
  4. Ārsienu specifikāciju skatīt lapā AR-700.
  5. Starpsienu specifikāciju skatīt lapā AR-701.
  6. Gipskartona specifikāciju skatīt lapā AR-702.
  7. Kāpņu KP1 detalizētos rasejumus skatīt lapā AR-800.

Amats:	Uzvārds:	Paraksts:	Datums:	Pasūtītājs:	Izpildītājs:
AR sadaļas vadītājs	L. Līce		14.07.2017.	 <b>Jelgavas pilsētas dome</b> Reģ. Nr. 90000042516 Lielā iela 11, Jelgava, LV-3001	"Projektēšanas birojs Austrumi" 18. Novembra iela 16, Rēzekne Reģ. Nr. 42403019889 Tel.: 26821100 e-pasts: info@austrumi.lv
Izstrādāja:	L. Līce		14.07.2017.		

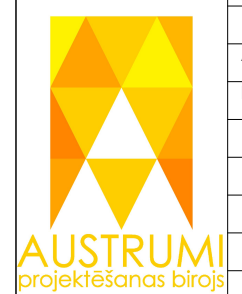

GRIEZUMS D-D

**FASADE ASĪS B-A**  
M 1:100

**FASADE ASĪS A-B**  
M 1:100

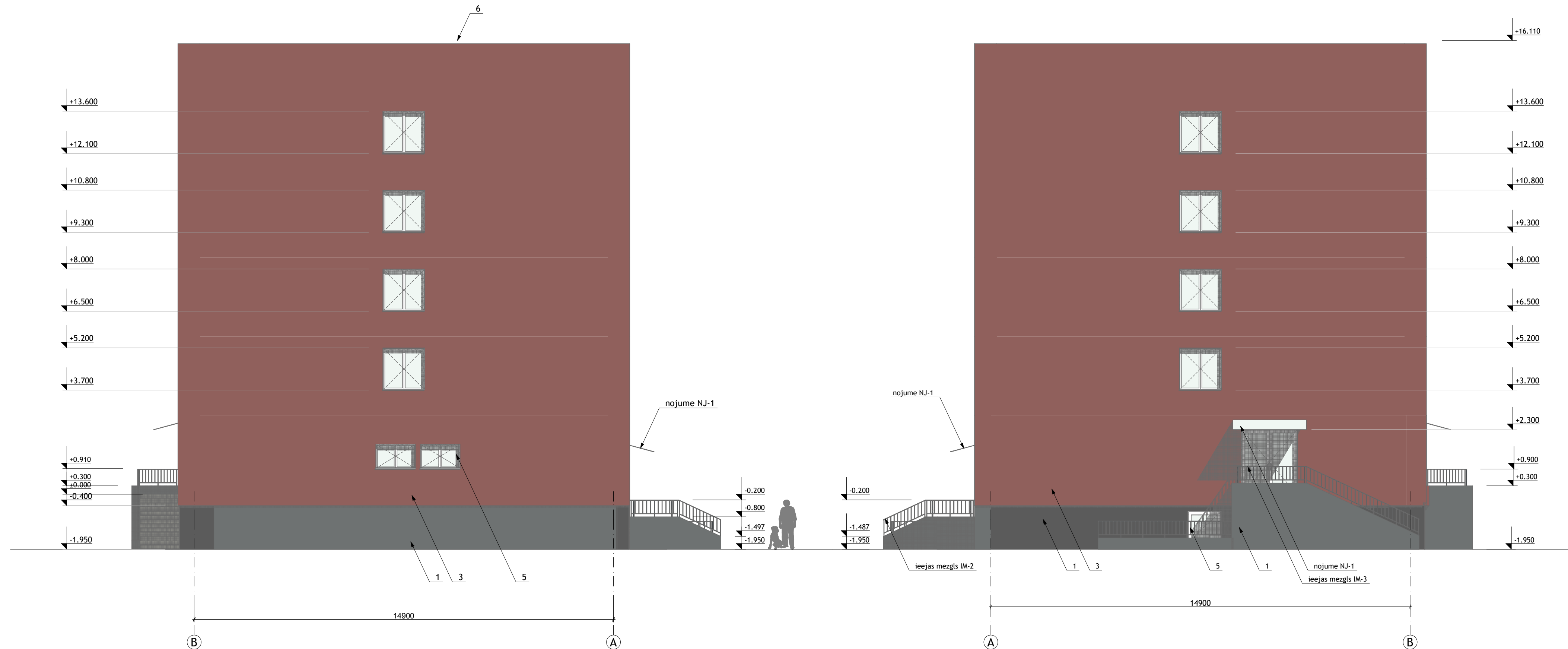

KRĀSU PASE				
Nr.	Toņa paraugs	Tonis	Ēkas daļa	Apdares veids
1.		CAPAROL FASSADE A1 AUSSEN Venato 20	Cokols, atbalsta sienas	Tonēts minerālais apmetums uz sintētiskā sieta
2.		CAPAROL FASSADE A1 AUSSEN Hell Weis	Sienas	Tonēts minerālais apmetums uz sintētiskā sieta
3.		CAPAROL FASSADE A1 AUSSEN Bordeaux 40	Pilastri, ēkas gala sienas	Tonēts minerālais apmetums uz sintētiskā sieta
4.		CAPAROL FASSADE A1 AUSSEN Tundra 45	Sienas	Tonēts minerālais apmetums uz sintētiskā sieta
5.		RAL 7016	Logu un ārdurvju profili	Krāsoti alumīnija durvju un PVC logu profili
6.		RAL 7016	Ara kāpņu margas	Krāsots tērauds
6.		RAL 7016	Parapets	Krāsots skārds

 <b>AUSTRUMI</b> projektēšanas birojs	Amats:	Uzvārds:	Paraksts:	Datums:	Pasūtītājs:	Izpildītājs:
	AR sadalās vadītāja:	L.Līce		14.07.2017.	 <b>Jelgavas pilsētas dome</b> Reģ.Nr.9000042516 Lielā iela 11, Jelgava, LV-3001	"Projektēšanas birojs Austrumi" 18. Novembra iela 16, Rēzekne Reģ. Nr.42403019889 Tel.: 26821100 e-pasts: info@austrumi.lv
					Ekas pārbūve Stacijas ielā 13, Jelgavā	Pasūtījuma, arhīva numurs: JND2016/14/AK
						Mērogs: 1:100
						Marka: AR
						Stādīja: Lapa: Lapas Nr.:
						BP AR-300 32



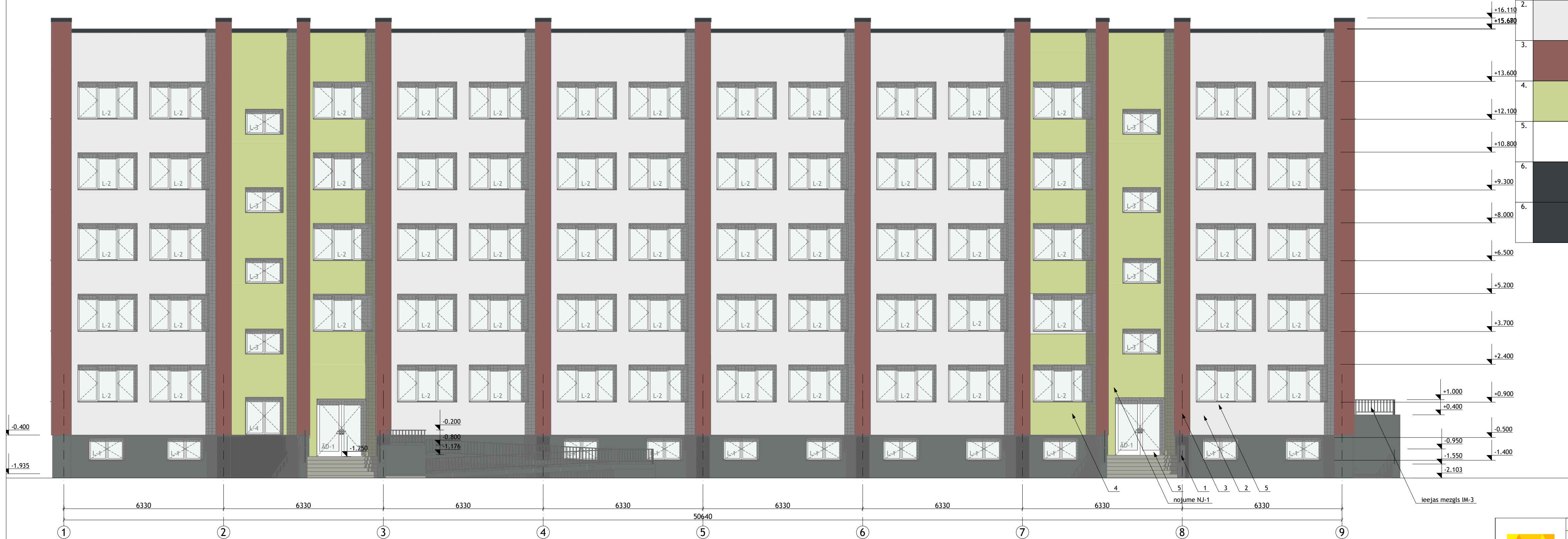

**FASADE ASĪS 1-9**  
M 1:100



KRĀSU PASE					
Nr.	Toņa paraugs	Paraugs	Tonis	Ēkas daļa	Apdares veids
1.			CAPAROL FASSADE A1 AUSSEN Venato 20	Cokols, atbalsta sienas	Tonēts minerālais apmetums uz sintētiskā sieta
2.			CAPAROL FASSADE A1 AUSSEN Hell Weis	Sienas	Tonēts minerālais apmetums uz sintētiskā sieta
3.			CAPAROL FASSADE A1 AUSSEN Bordeaux 40	Pilastri, ēkas gala sienas	Tonēts minerālais apmetums uz sintētiskā sieta
4.			CAPAROL FASSADE A1 AUSSEN Tundra 45	Sienas	Tonēts minerālais apmetums uz sintētiskā sieta
5.			RAL 7016	Logu un ārdurvju profili	Krāsoti alumīnija durvju un PVC logu profili
6.			RAL 7016	Ara kāpņu margas	Krāsots tērauds
6.			RAL 7016	Parapets	Krāsots skārds



<b>Amats:</b>	<b>Uzvārds:</b>	<b>Paraksts:</b>	<b>Datums:</b>	<b>Pasūtītājs:</b>	<b>Izpildītājs:</b>
AR sadalās vadītāja	L.Līce		14.07.2017.	 <b>Jelgavas pilsētas dome</b> Reģ.Nr.90000042516 Lielā iela 11, Jelgava, LV-3001	"Projektēšanas birojs Austrumi" 18. Novembra iela 16, Rēzekne Reģ. Nr. 42403019889 Tel.: 26821100 e-pasts: info@austrumi.lv
	L.Līce		14.07.2017.		
				<b>Ekas pārbūve</b> Stacijas ielā 13, Jelgavā	Pasūtījuma, arhīva numurs: JND2016/14/AK
					Mērogs: 1:100
					Marka: AR
				<b>FASADE ASĪS 1-9</b>	Stādīja: Lapa: Lapas Nr.:
					BP AR-301 33

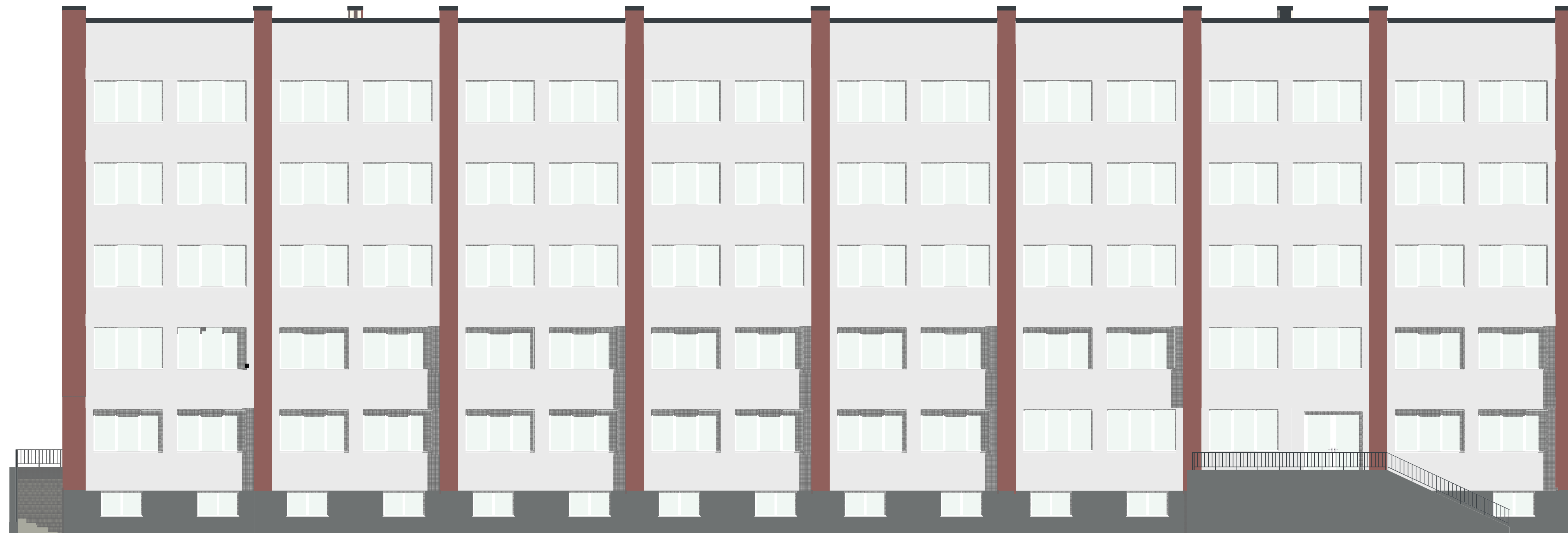

KRĀSU PASE				
Nr.	Toņa paraugs	Tonis	Ēkas daļa	Apdares veids
1.		CAPAROL FASSADE A1 AUSSEN Venato 20	Cokols, atbalsta sienas	Tonēts minerālais apmetums uz sintētiskā sieta
2.		CAPAROL FASSADE A1 AUSSEN Hell Weis	Sienas	Tonēts minerālais apmetums uz sintētiskā sieta
3.		CAPAROL FASSADE A1 AUSSEN Bordeaux 40	Pilastri, ēkas gala sienas	Tonēts minerālais apmetums uz sintētiskā sieta
4.		CAPAROL FASSADE A1 AUSSEN Tundra 45	Sienas	Tonēts minerālais apmetums uz sintētiskā sieta
5.		RAL 7016	Logu un ārdurvju profili	Krāsoti alumīnija durvju un PVC logu profili
6.		RAL 7016	Ara kāppu margas	Krāsots tērauds
6.		RAL 7016	Parapets	Krāsots skārds

	<b>Amats:</b>	<b>Uzvārds:</b>	<b>Paraksts:</b>	<b>Datums:</b>	<b>Pasūtītājs:</b>	<b>Izpildītājs:</b>
	AR sadalās vadītāja:	L.Līce		14.07.2017.	 <b>Jelgavas pilsētas dome</b> Reģ.Nr.90000042516 Lielā iela 11, Jelgava, LV-3001	"Projektēšanas birojs Austrumi" 18. Novembra iela 16, Rēzekne Reģ. Nr.42403019889 Tel.: 26821100 e-pasts: info@austrumi.lv
					Pasūtījuma, arhīva numurs: <b>JND2016/14/AK</b>	
					Mērogs: 1:100	
					Marka: AR	
					Stadija: BP	Lapa: Lapas Nr.:



**PAGRABA STĀVA GRĪDU KONSTRUKCIJU UN SEGUMU PLĀNS**

M 1:100

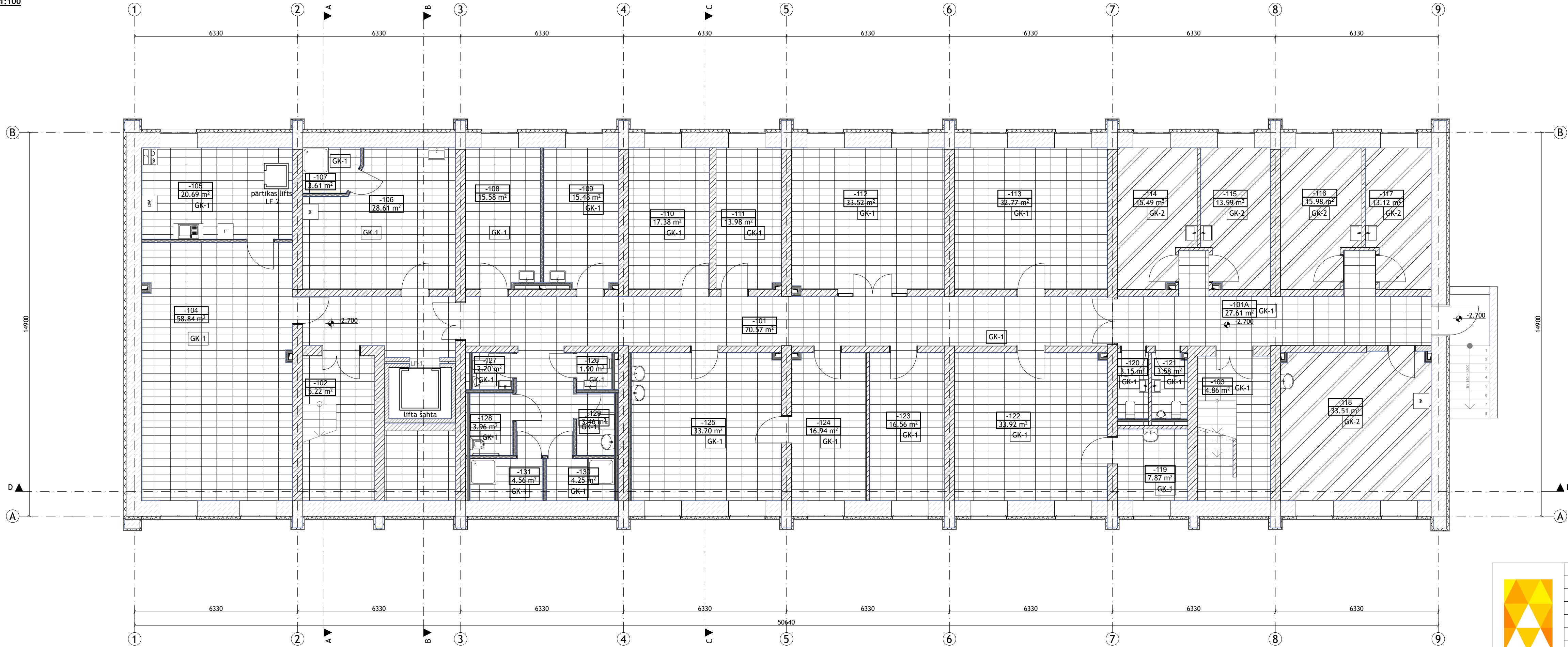

**TELPU EKSPLIKĀCIJA PAGRABA STAVA**

Telpas numurs	Nosaukums	Platība, m2
-101	Gaitenis	71.61
-101A	Gaitenis	28.84
-102	Kapņu telpa	5.22
-103	Kapņu telpa	4.86
-104	Partikas sadales tlepa	58.84
-105	Macību virtuve	20.69
-106	Velas telpa	28.61
-107	Dusas telpa	3.61
-108	Frizētava	15.58
-109	Pedu aprūpes kabinets	15.48
-110	Ventilācijas iekartu telpa	17.38
-111	Elektrosadales telpa	13.98
-112	Trenziņu zāle	33.52
-113	Apģerbu izdales telpa	32.77
-114	Kabinets	15.49
-115	Kabinets	13.99
-116	Kabinets	15.98
-117	Kabinets	13.12
-118	Sapulču telpa	33.51
-119	Palīgtelpa	7.87
-120	Sieviešu tualete	3.15
-121	Viriešu tualete	3.58
-122	Jelgavas invalīdu biedrības telpa	33.92
-123	Siltummezgla telpa	16.56
-124	Specializēto darbnīcu telpa	16.94
-125	Specializēto darbnīcu telpa	33.20
-126	Sieviešu tualete	1.90
-127	Viriešu tualete	2.20
-128	Tualetes telpa	3.96
-129	Apkopes inventāra telpa	3.46
-130	Sieviešu dusas telpa	4.25
-131	Viriešu dusas telpa	4.56
		578.63 m²

**GRĪDAS TIPS**

GRĪDAS TIPS	APZĪMĒJUMS PLĀNĀ	APRAKSTS	MĒRVENĪBA	DAUDZŪMS
GK-1	[Grid symbol]	Grīda uz grunts ar siltumizolāciju, stiegrotu betona izlīdzinošu slāni un akmens masas flīžu segumu	m²	582.37
GK-2	[Grid symbol]	Grīda uz grunts ar siltumizolāciju, stiegrotu betona izlīdzinošu slāni un akmens Forbo Marmoleum linoteja grīdas segumu	m²	96.14

**NORĀDĪJUMI.**

- Grīdu segumus ierīkot vienā līmenī bez sliekšņiem un līmeņu starpībām.
- Grīdas segumu detalizētu materiālu aprakstu skatīt apdares darbu tabulās lapās AR-1100...1105.

<b>Amats:</b>	<b>Uzvārds:</b>	<b>Paraksts:</b>	<b>Datums:</b>	<b>Pasūtītājs:</b>	<b>Izpildītājs:</b>
AR sadales vadītāja	L.Līce	[Signature]	14.07.2017.	<b>Jelgavas pilsētas dome</b> Reģ.Nr.9000042516 Lielā iela 11, Jelgava, LV-3001	"Projektēšanas birojs Austrumi" 18. Novembra iela 16, Rēzekne Reģ. Nr. 42403019889 Tel.: 26821100 e-pasts: info@austrumi.lv
				Ekas pārbūve Stacijas ielā 13, Jelgavā	Pasūtījuma, arhīva numurs: JND2016/ 14/AK
					Mērogs: 1:100
					Marka: AR
					Stādīja: Lapa: Lapas Nr.:
					BP AR-400 35

PAGRABA STĀVA GRĪDU KONSTRUKCIJU UN SEGUMU PLĀNS



**1. STĀVA GRĪDU KONSTRUKCIJU UN SEGUMU PLĀNS**

M 1:100

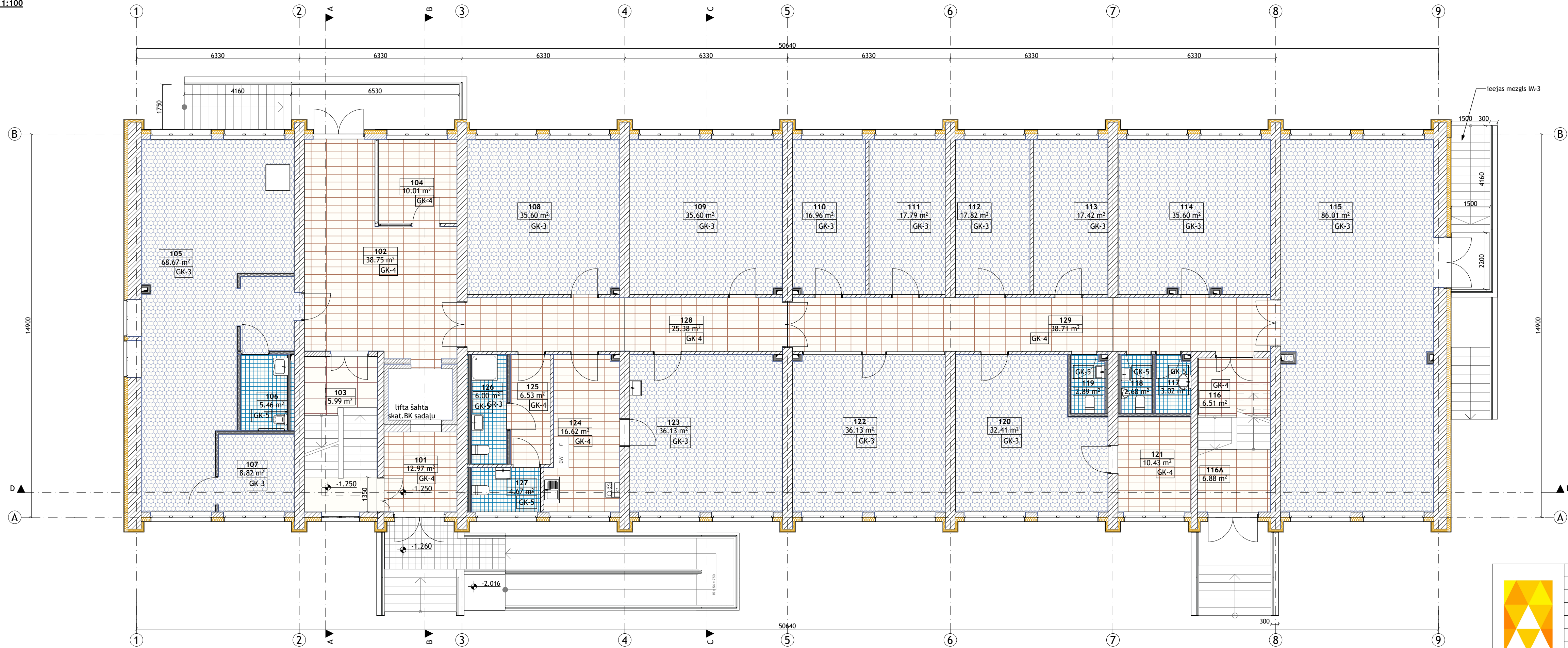

**TELPU EKSPLIKĀCIJA 1. STĀVA**

Telpas numurs	Telpas nosaukums	Platība, m2
101	Gaitenis	12.97
102	Gaitenis	38.98
103	Kapņu telpa	5.99
104	Sarga telpa	10.01
105	Atputas telpa	68.67
106	Tualetes telpa	5.46
107	Kabinets	8.82
108	Kabinets	35.60
109	Kabinets	35.60
110	Kabinets	16.96
111	Kabinets	17.79
112	Kabinets	17.82
113	Kabinets	17.42
114	Nodarbību telpa	35.60
115	Zāle	86.01
116	Kapņu telpa	6.51
116A	Kapņu telpa	6.88
117	Apkopes inventara telpa	3.02
118	Tualetes telpa	2.68
119	Tualetes telpa	2.89
120	Nodarbību telpa	32.41
121	Kabinets	10.43
122	Atputas telpa	36.13
123	Edamzāle	36.13
124	Virtuve	16.62
125	Gaitenis	6.53
126	Dusas un tualetes telpa	6.00
127	Tualetes telpa	4.67
128	Gaitenis	25.61
129	Gaitenis	38.71
	<b>648.92 m²</b>	

**GRĪDAS TIPS**

GRĪDAS TIPS	APZĪMĒJUMS PLĀNĀ	APRAKSTS	MĒRVENĪBA	DAUDZUMS 1. STĀVĀ
GK-3	[Pattern]	Grīda uz stāpstāvu pārseguma esošiem dzelzsbetona paneļiem ar projektētu skaņas izolāciju Paroc Ssb, stiegrotu betona izlīdzinošo slāni un Forbo Marmoleum vai Forbo homogēno vinilu vai Forbo Allura grīdas segumu	m²	357.72
GK-4	[Pattern]	Grīda uz stāpstāvu pārseguma esošiem dzelzsbetona paneļiem ar projektētu skaņas izolāciju Paroc Ssb, stiegrotu betona izlīdzinošo slāni un akmens masas flīžu segumu	m²	217.97
GK-5	[Pattern]	Grīda uz stāpstāvu pārseguma esošiem dzelzsbetona paneļiem ar projektētu skaņas izolāciju Paroc Ssb, stiegrotu betona izlīdzinošo slāni, hidroizolāciju un akmens masas flīžu segumu	m²	26.75

**NORĀDĪJUMI.**  
 1. Grīdu segumus ierīkot vienā līmenī bez sliekšņiem un līmeņu starpībām.  
 2. Grīdas segumu detalizētu materiālu aprakstu skatīt apdares darbu tabulās lapās AR-1100...1105.

<b>Amats:</b>	<b>Uzvārds:</b>	<b>Paraksts:</b>	<b>Datums:</b>	<b>Pasūtītājs:</b>	<b>Izpildītājs:</b>
AR sadalās vadīt izstrādāja:	L.Līce	[Signature]	14.07.2017.	Jelgavas pilsētas dome Reģ.Nr.9000042516 Lielā iela 11, Jelgava, LV-3001	"Projektēšanas birojs Austrumi" 18. Novembra iela 16, Rēzekne Reģ. Nr. 42403019889 Tel.: 26821100 e-pasts: info@austrumi.lv
				Ekas pārbūve Stacijas ielā 13, Jelgavā	Pasūtījuma, arhīva numurs: JND2016/ 14/ AK
					Mērogs: 1:100
					Marka: AR
					Stādāja: Lapa: Lapas Nr.:
					BP AR-401 36

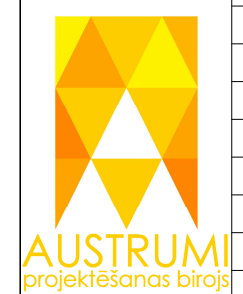



## 2. STĀVA GRĪDU KONSTRUKCIJU UN SEGUMU PLĀNS

M 1:100

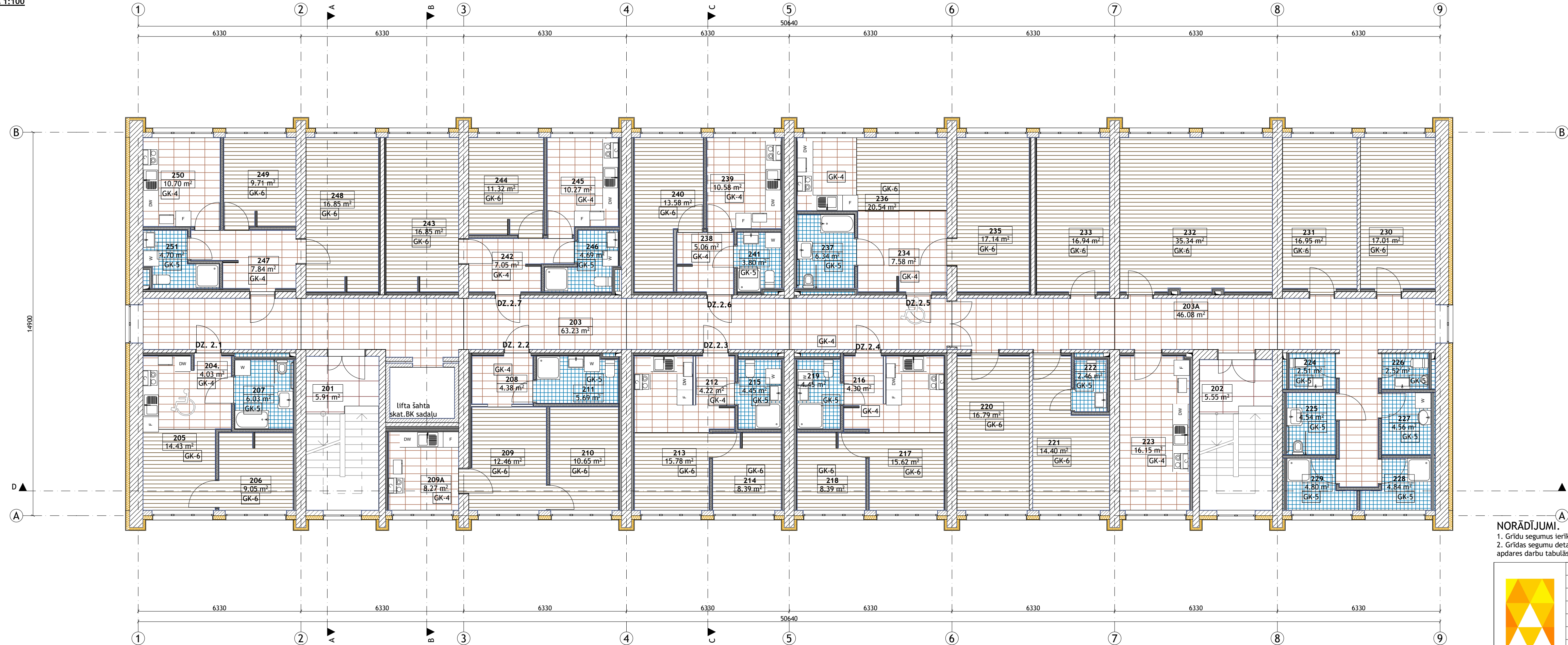

### NORĀDĪJUMI.

1. Grīdu segumus ierīkot vienā līmenī bez sliekšņiem un līmeņu starpībām.
2. Grīdas segumu detalizētu materiālu aprakstu skatīt apdares darbu tabulās lapās AR-1100...1105.

Amats:	Uzvārds:	Paraksts:	Datums:	Pasūtītājs:	Izpildītājs:
AR sadaļas vadītājs	L.Līce		14.07.2017.	 <b>Jelgavas pilsētas dome</b> Reģ.Nr.9000042516 Lielā iela 11, Jelgava, LV-3001	"Projektēšanas birojs Austrumi" 18. Novembra iela 16, Rēzekne Reģ. Nr. 42403019889 Tel.: 26821100 e-pasts: info@austrumi.lv
Izstrādāja:	L.Līce		14.07.2017.		
				Ekas pārbūve Stacijas ielā 13, Jelgavā	Pasūtījuma, arhīva numurs: JND2016/14/AK
					Mērogs: 1:100
					Marka: AR
					Stādīja: Lapa: Lapas Nr.:
					BP AR-402 37

### TELPU EKSPLIKĀCIJA 2. STĀVA

Telpas numurs	Nosaukums	Platība, m <sup>2</sup>
201	Kapņu telpa	5.91
202	Kapņu telpa	5.55
203	Gaitenis	64.48
203A	Gaitenis	46.74
204	Gaitenis	4.03
205	Istaba ar virtuves nišu	14.43
206	Istaba	9.05
207	Vannas un tualetes istaba	6.03
208	Gaitenis	4.38
209	Istaba	12.46
209A	Virtuve	8.27
210	Istaba	10.65
211	Dusas un tualetes telpa	5.69
212	Gaitenis	4.22
213	Istaba ar virtuves nišu	15.78
214	Istaba	8.39
215	Dusas un tualetes istaba	4.45
216	Gaitenis	4.30
217	Istaba ar virtuves nišu	15.62
218	Istaba	8.39
219	Dusas un tualetes istaba	4.45
220	Palīgtelpa	16.79
221	Kabinets	14.40
222	Tualetes telpa	2.46
223	Virtuve	16.15
224	Tualetes telpa	2.51
225	Tualetes telpa	4.54
226	Tualetes telpa	2.52
227	Apkopes inventāra telpa	4.56
228	Dusas telpa	4.84
229	Dusas telpa	4.80
230	Istaba	17.01
231	Istaba	16.95
232	Koplietošanas telpa	35.34
233	Istaba	16.94
234	Gaitenis	7.58
235	Istaba	17.14
236	Istaba ar virtuves nišu	20.54
237	Vannas un tualetes telpa	6.34
238	Gaitenis	5.06
239	Gaitenis	10.58
240	Istaba	13.58
241	Istaba	3.80
242	Gaitenis	7.05
243	Istaba	16.85
244	Istaba	11.32
245	Istaba	10.27
246	Istaba	4.69
247	Istaba	7.84
248	Istaba	16.85
249	Istaba	9.71
250	Istaba	10.70
251	Dusas un tualetes telpa	4.70
203A	Istaba	46.08
204	Istaba	4.03
205	Istaba	14.43
206	Istaba	9.05
207	Istaba	6.03
208	Istaba	4.38
209	Istaba	12.46
210	Istaba	10.65
211	Istaba	5.69
212	Istaba	4.22
213	Istaba	15.78
214	Istaba	8.39
215	Istaba	4.45
216	Istaba	4.30
217	Istaba	15.62
218	Istaba	8.39
219	Istaba	4.80
220	Istaba	16.79
221	Istaba	14.40
222	Istaba	2.46
223	Istaba	16.15
224	Istaba	2.51
225	Istaba	4.54
226	Istaba	2.52
227	Istaba	4.56
228	Istaba	4.84
229	Istaba	4.80
230	Istaba	17.01
231	Istaba	16.95
232	Istaba	35.34
233	Istaba	16.94
234	Istaba	7.58
235	Istaba	17.14
236	Istaba	20.54
237	Istaba	6.34
238	Istaba	5.06
239	Istaba	10.58
240	Istaba	13.58
241	Istaba	3.80
242	Istaba	7.05
243	Istaba	16.85
244	Istaba	11.32
245	Istaba	10.27
246	Istaba	4.69
247	Istaba	7.84
248	Istaba	17.03
249	Istaba	9.71
250	Istaba	10.70
251	Istaba	4.70
	<b>Dusas un tualetes telpa</b>	<b>608.63</b>

### 3. STĀVA GRĪDU KONSTRUKCIJU UN SEGUMU PLĀNS

M 1:100

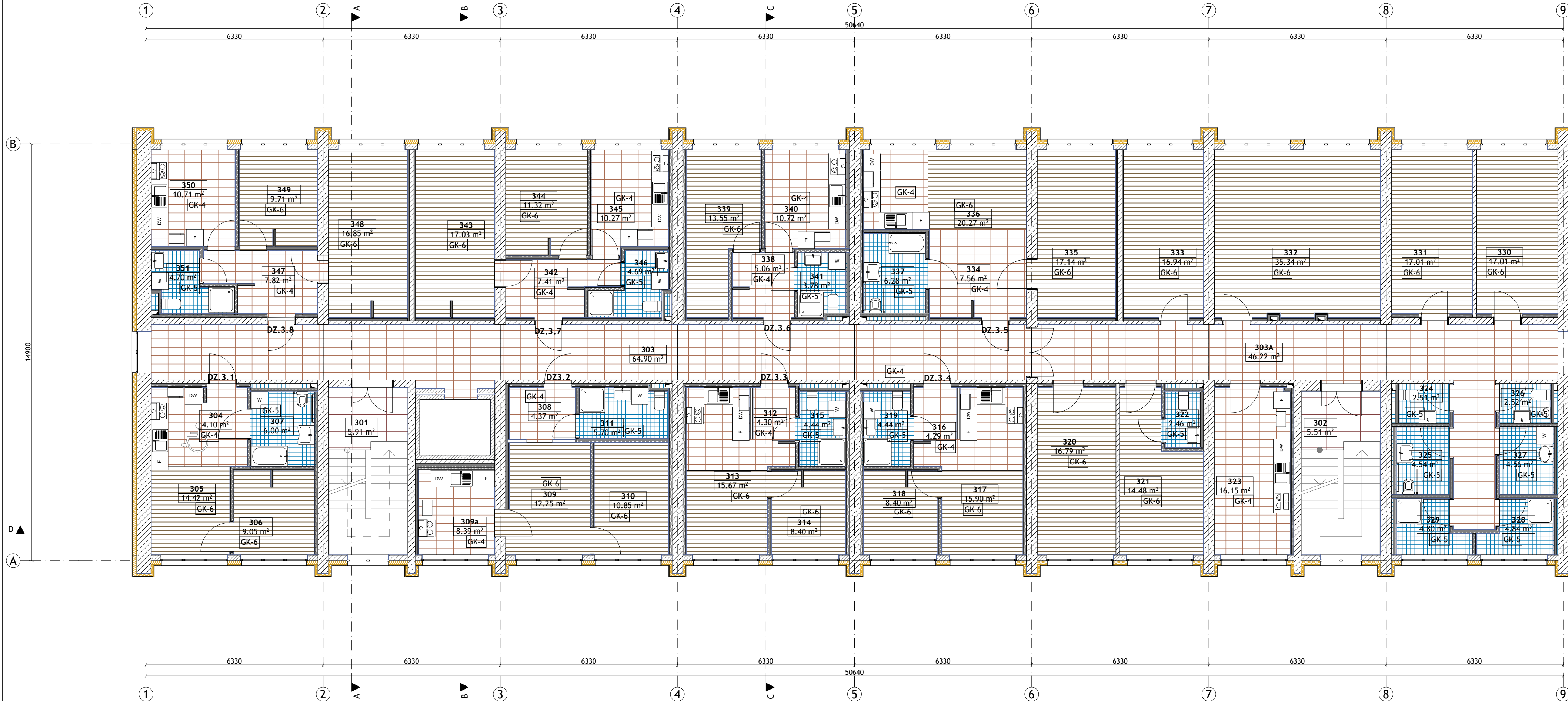

GRĪDAS TIPS	APZĪMĒJUMS PLĀNĀ	APRAKSTS	MĒRVIENTĪBA	DAUDZUMS 3. STĀVĀ
GK-4	[Grid symbol]	Grīda uz stāpstāvu pārgsuma esošiem dzelzsbetona paneļiem ar projektētu skaņas izolāciju Paroc SSB, stiegrotu betona izlīdzinošo slāni un akmens masas flīžu segumu	m <sup>2</sup>	235.23
GK-5	[Grid symbol]	Grīda uz stāpstāvu pārgsuma esošiem dzelzsbetona paneļiem ar projektētu skaņas izolāciju Paroc SSB, stiegrotu betona izlīdzinošo slāni, hidroizolāciju un akmens masas flīžu segumu	m <sup>2</sup>	69.02
GK-6	[Grid symbol]	Grīda uz stāpstāvu pārgsuma esošiem dzelzsbetona paneļiem ar projektētu skaņas izolāciju Paroc SSB, stiegrotu betona izlīdzinošo slāni un lamināta segumu	m <sup>2</sup>	292.18

TĒLPU EKSPLIKĀCIJA 3. STĀVA		
Telpas numurs	Nosaukums	Platība, m <sup>2</sup>
301	Kapņu telpa	5.91
302	Kapņu telpa	5.51
303	Gaitenis	66.15
303A	Gaitenis	46.88
304	Gaitenis	4.10
305	Istaba ar virtuves nišu	14.42
306	Istaba	9.05
307	Vannas un tualetes istaba	6.00
308	Gaitenis	4.37
309	Istaba	12.25
309a	Virtuve	8.39
310	Istaba	10.85
311	Dusas un tualetes telpa	5.70
312	Gaitenis	4.30
313	Istaba ar virtuves nišu	15.67
314	Istaba	8.40
315	Vannas un tualetes istaba	4.44
316	Gaitenis	4.29
317	Istaba ar virtuves nišu	15.90
318	Istaba	8.40
319	Dusas un tualetes istaba	4.44
320	Paligtelpa grupu dzīvokļiem	16.79
321	Kabinets	14.48
322	Tualetes telpa	2.46
323	Virtuve	16.15
324	Tualetes telpa	2.51
325	Tualetes telpa	4.54
326	Tualetes telpa	2.52
327	Tualetes telpa	4.56
328	Dusas telpa	4.84
329	Dusas telpa	4.80
330	Istaba	17.01
331	Istaba	17.01
332	Istaba	35.34
333	Istaba	16.94
334	Istaba	7.56
335	Istaba	17.14
336	Istaba	20.27
337	Istaba	6.28
338	Istaba	5.06
339	Istaba	13.55
340	Istaba	10.72
341	Istaba	3.78
342	Istaba	7.41
343	Istaba	17.03
344	Istaba	11.32
345	Istaba	10.27
346	Istaba	4.69
347	Istaba	7.82
348	Istaba	16.85
349	Istaba	9.71
350	Istaba	10.71
351	Istaba	4.70
300	Istaba	17.01
300A	Istaba	46.22
301	Istaba	5.91
302	Istaba	5.51
303	Istaba	64.90
304	Istaba	4.10
305	Istaba	14.42
306	Istaba	9.05
307	Istaba	6.00
308	Istaba	4.37
309	Istaba	12.25
309a	Istaba	8.39
310	Istaba	10.85
311	Istaba	5.70
312	Istaba	4.44
313	Istaba	15.67
314	Istaba	8.40
315	Istaba	4.44
316	Istaba	4.29
317	Istaba	15.90
318	Istaba	8.40
319	Istaba	4.44
320	Istaba	16.79
321	Istaba	14.48
322	Istaba	2.46
323	Istaba	16.15
324	Istaba	2.51
325	Istaba	4.54
326	Istaba	2.52
327	Istaba	4.56
328	Istaba	4.84
329	Istaba	4.80
330	Istaba	17.01
331	Istaba	17.01
332	Istaba	35.34
333	Istaba	16.94
334	Istaba	7.56
335	Istaba	17.14
336	Istaba	20.27
337	Istaba	6.28
338	Istaba	5.06
339	Istaba	13.55
340	Istaba	10.72
341	Istaba	3.78
342	Istaba	7.41
343	Istaba	17.03
344	Istaba	11.32
345	Istaba	11.32
346	Istaba	4.69
347	Istaba	7.82
348	Istaba	16.85
349	Istaba	9.71
350	Istaba	10.71
351	Istaba	4.70
		611.19 m <sup>2</sup>

#### NORĀDĪJUMI.

- Grīdu segumus ierīkot vienā līmenī bez sliekšņiem un līmeņu starptām.
- Grīdas segumu detalizētu materiālu aprakstu skatīt apdares darbu tabulās lapās AR-1100...1105.

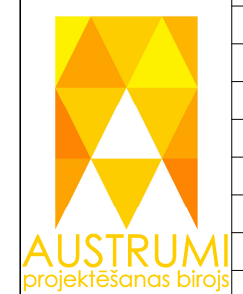

<b>Amats:</b>	<b>Uzvārds:</b>	<b>Paraksts:</b>	<b>Datums:</b>	<b>Pasūtītājs:</b>	<b>Izpildītājs:</b>
AR sadaļas vadītāja	L.Līce	[Signature]	14.07.2017.	Projekta vadītājs	[Signature]
Izstrādāja:	L.Līce	[Signature]	14.07.2017.	Projekta vadītājs	[Signature]
				<b>Ekas pārbūve Stacijas ielā 13, Jelgavā</b>	<b>JND2016/14/AK</b>
				<b>3. STĀVA GRĪDU KONSTRUKCIJU UN SEGUMU PLĀNS</b>	<b>Mērogs: 1:100</b>
				<b>BP</b>	<b>Lapa: AR-403</b>
					<b>Lapas Nr.: 38</b>



### 4. STĀVA GRĪDU KONSTRUKCIJU UN SEGUMU PLĀNS

M 1:100

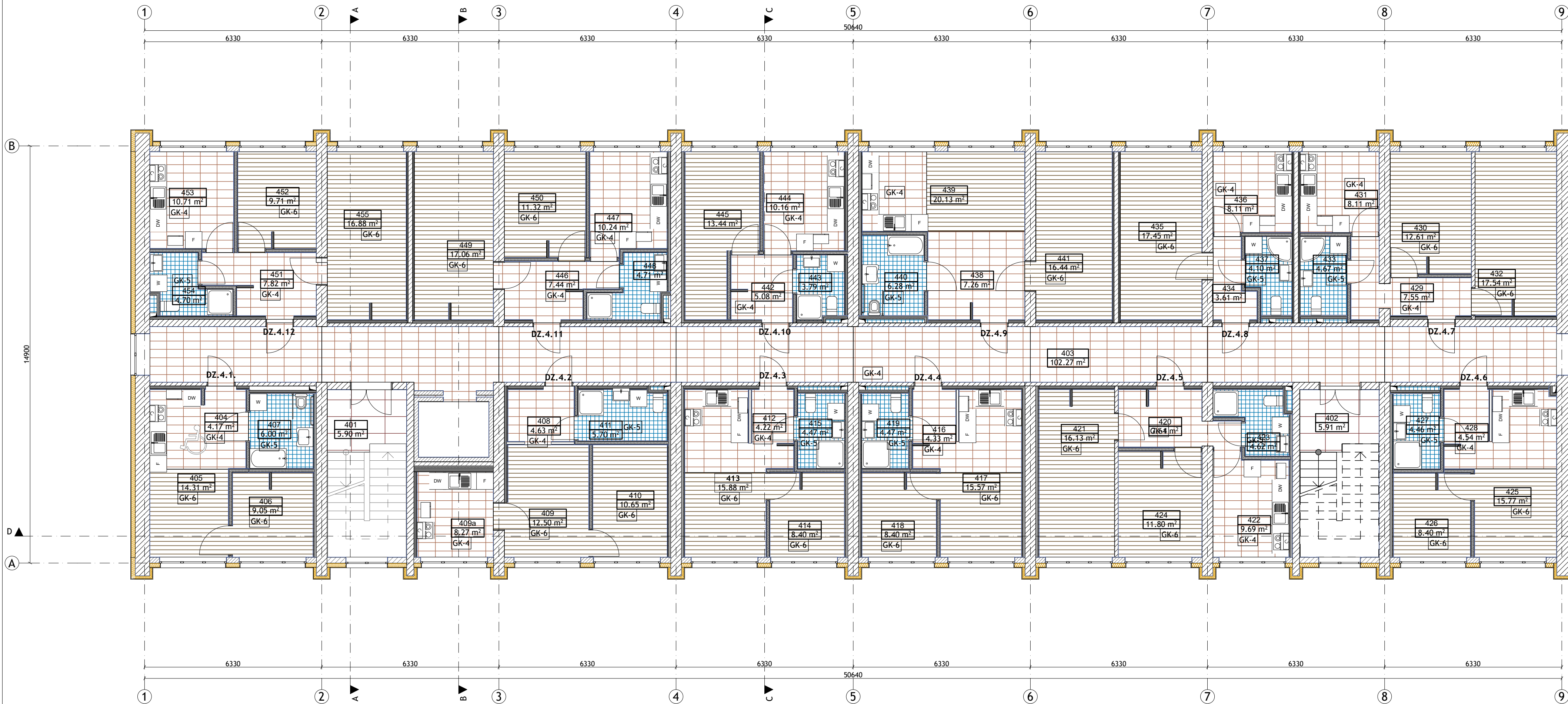

GRĪDAS TIPS				
GRĪDAS TIPS	APZĪMĒJUMS PLĀNĀ	APRAKSTS	MĒRVIENTĪBA	DAUDZUMS 4.STĀVA
GK-4		Grīda uz stāpstāvu pārsigma esošiem dzelzsbetona paneļiem ar projektētu skaņas izolāciju Paroc SSB, stiegrotu betona izlīdzinošo slāni un akmens masas flīžu segumu	m²	267.67
GK-5		Grīda uz stāpstāvu pārsigma esošiem dzelzsbetona paneļiem ar projektētu skaņas izolāciju Paroc SSB, stiegrotu betona izlīdzinošo slāni, hidroizolāciju un akmens masas flīžu segumu	m²	63.50
GK-6		Grīda uz stāpstāvu pārsigma esošiem dzelzsbetona paneļiem ar projektētu skaņas izolāciju Paroc SSB, stiegrotu betona izlīdzinošo slāni un lamināta segumu	m²	305.89

TELPU EKSPLIKĀCIJA 4.STĀVA		
Telpas numurs	Nosaukums	Platība, m²
401	Kapņu telpa	5.90
402	Kapņu telpa	5.91
403	Gaitenis	102.27
404	Gaitenis	4.17
405	Istaba ar virtuves nis	14.31
406	Istaba	9.05
407	Vannas un tualetes istaba	6.00
408	Gaitenis	4.63
409	Istaba	12.50
409a	Virtuve	8.27
410	Istaba	10.65
411	Dusas un tualetes telpa	5.70
412	Gaitenis	4.22
413	Istaba ar virtuves nis	15.88
414	Istaba	8.40
415	Dusas un tualetes istaba	4.47
416	Gaitenis	4.33
417	Istaba ar virtuves nis	15.57
418	Istaba	8.40
419	Dusas un tualetes istaba	4.47
420	Gaitenis	7.61
421	Istaba	16.13
422	Virtuve	9.69
423	Dusas un tualetes telpa	4.62
424	Istaba	11.80
425	Istaba ar virtuves nis	15.77
426	Istaba	8.40
427	Dusas un tualetes telpa	4.46
428	Gaitenis	4.54
429	Gaitenis	7.55
430	Istaba	12.61
431	Virtuve	8.11
432	Istaba	17.54
433	Dusas un tualetes telpa	4.67
434	Gaitenis	3.61
435	Istaba	17.45
436	Virtuve	8.11
437	Dusas un tualetes telpa	4.10
438	Gaitenis	7.26
439	Istaba ar virtuves nis	20.13
440	Vannas un tualetes telpa	6.28
441	Istaba	16.44
442	Gaitenis	5.08
443	Dusas un tualetes telpa	3.79
444	Virtuve	10.16
445	Istaba	13.82
446	Gaitenis	7.44
447	Virtuve	10.24
448	Dusas un tualetes telpa	4.71
449	Istaba	17.06
450	Istaba	11.32
451	Gaitenis	7.82
452	Istaba	9.71
453	Virtuve	10.71
454	Dusas un tualetes telpa	4.70
455	Istaba	17.06
		605.60 m²

#### NORĀDĪJUMI.

- Grīdu segumus ierīkot vienā līmenī bez sliekšņiem un līmeņu starpībām.
- Grīdas segumu detalizētu materiālu aprakstu skatīt apdares darbu tabulās lapās AR-1100...1105.

	Amats:	Uzvārds:	Paraksts:	Datums:	Pasūtītājs:	Jelgavas pilsētas dome Reģ.Nr.9000042516 Lielā iela 11, Jelgava, LV-3001	Izpildītājs: "Projektēšanas birojs Austrumi" 18. Novembra iela 16, Rēzekne Reģ. Nr.42403019889 Tel.: 26821100 e-pasts: info@austrumi.lv
	AR sadalās vadīt izstrādāja:	L.Līce	L.Līce	14.07.2017.	14.07.2017.		



# 5. STĀVA GRĪDU KONSTRUKCIJU UN SEGUMU PLĀNS

M 1:100

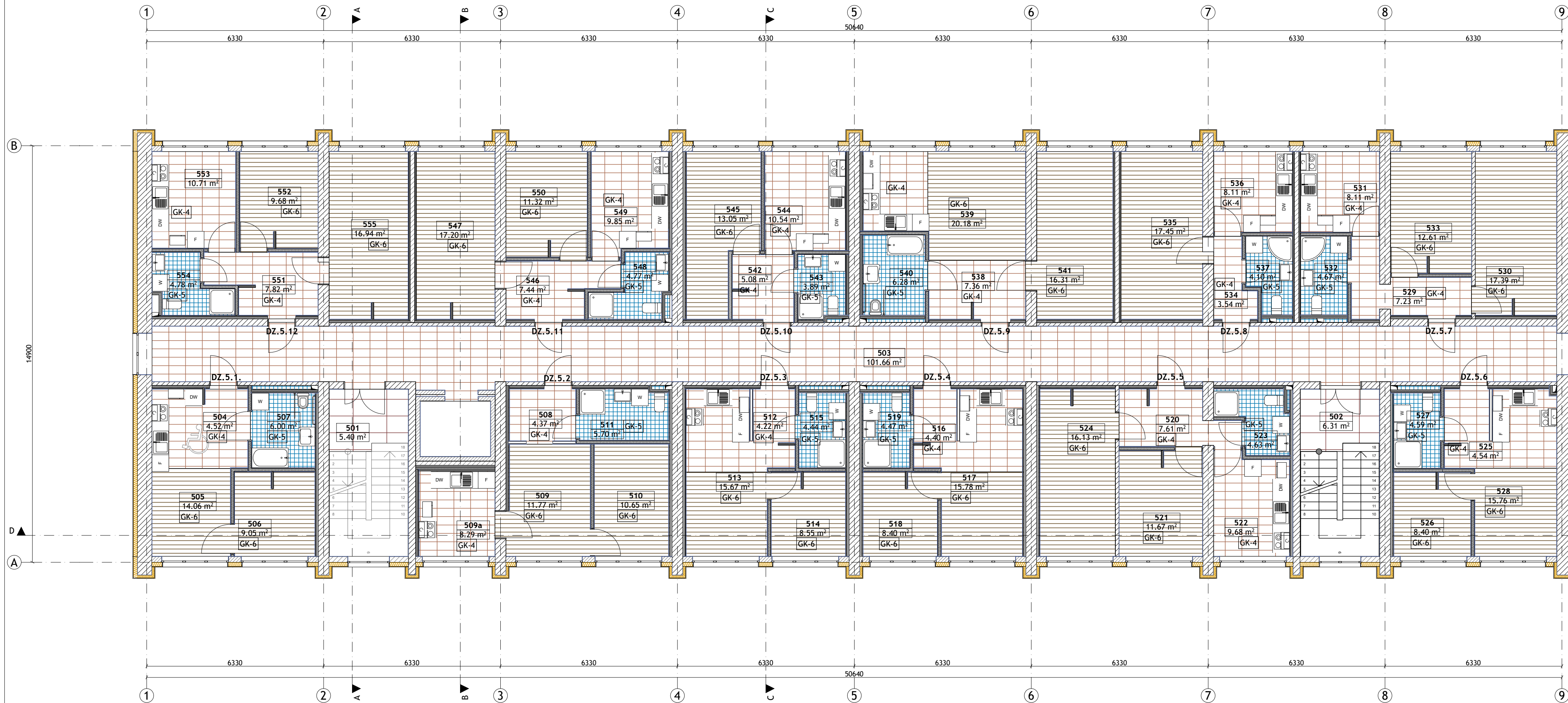

GRĪDAS TIPS				
GRĪDAS TIPS	APZĪMĒJUMS PLĀNĀ	APRAKSTS	MĒRVIENTĪBA	DAUDZUMS 5. STĀVĀ
GK-4		Grīda uz stāpstāvu pārguma esošiem dzelzsbetona paneļiem ar projektētu skaņas izolāciju Paroc SSB, stiegrotu betona izlīdzinošo slāni un akmens masas flīžu segumu	m <sup>2</sup>	266.52
GK-5		Grīda uz stāpstāvu pārguma esošiem dzelzsbetona paneļiem ar projektētu skaņas izolāciju Paroc SSB, stiegrotu betona izlīdzinošo slāni, hidroizolāciju un akmens masas flīžu segumu	m <sup>2</sup>	61.55
GK-6		Grīda uz stāpstāvu pārguma esošiem dzelzsbetona paneļiem ar projektētu skaņas izolāciju Paroc SSB, stiegrotu betona izlīdzinošo slāni un lamināta segumu	m <sup>2</sup>	266.18

TELPU EKSPLIKĀCIJA 5. STĀVA		
Telpas numurs	Nosaukums	Platība, m <sup>2</sup>
501	Kapņu telpa	5.40
502	Kapņu telpa	6.31
503	Gaitenis	102.09
504	Gaitenis	4.52
505	Istaba ar virtuves nišu	14.06
506	Istaba	9.05
507	Vannas un tualetes istaba	6.00
508	Gaitenis	4.37
509	Istaba	11.77
509a	Virtuve	8.29
510	Istaba	10.65
511	Dusas un tualetes telpa	5.70
512	Gaitenis	4.22
513	Istaba ar virtuves nišu	15.67
514	Istaba	8.55
515	Vannas un tualetes istaba	4.44
516	Gaitenis	4.40
517	Istaba ar virtuves nišu	15.78
518	Istaba	8.40
519	Vannas un tualetes istaba	4.47
520	Gaitenis	7.61
521	Istaba	11.67
522	Virtuve	9.68
523	Dusas un tualetes telpa	4.63
524	Istaba	16.13
525	Gaitenis	4.54
526	Istaba	8.40
527	Dusas un tualetes telpa	4.59
528	Istaba ar virtuves nišu	15.76
529	Gaitenis	7.23
530	Istaba	17.39
531	Virtuve	8.11
532	Dusas un tualetes telpa	4.67
533	Istaba	12.61
534	Gaitenis	3.54
535	Istaba	17.45
536	Virtuve	8.11
537	Dusas un tualetes telpa	4.10
538	Gaitenis	7.36
539	Istaba ar virtuves nišu	20.18
540	Dusas un tualetes telpa	6.28
541	Istaba	16.31
542	Gaitenis	5.08
543	Dusas un tualetes telpa	3.89
544	Virtuve	10.92
545	Istaba	13.82
546	Gaitenis	7.44
547	Istaba	17.20
548	Dusas un tualetes telpa	4.77
549	Virtuve	10.03
550	Istaba	11.32
551	Gaitenis	7.82
552	Istaba	9.68
553	Virtuve	10.71
554	Dusas un tualetes telpa	4.78
555	Istaba	17.12
		605.07 m <sup>2</sup>

**NORĀDĪJUMI.**  
 1. Grīdu segumus ierīkot vienā līmenī bez sliekšņiem un līmeņu starpībām.  
 2. Grīdas segumu detalizētu materiālu aprakstu skatīt apdares darbu tabulās lapās AR-1100...1105.



**AUSTRUMI**  
projektēšanas birojs

<b>Amats:</b>	<b>Uzvārds:</b>	<b>Paraksts:</b>	<b>Datums:</b>	<b>Pasūtītājs:</b>	<b>Izpildītājs:</b>
AR sadalās vadītāja:	L.Līce	[Paraksts]	14.07.2017.	 Jelgavas pilsētas dome Reģ. Nr. 90000042516 Lielā iela 11, Jelgava, LV-3001	"Projektēšanas birojs Austrumi" 18. Novembra iela 16, Rēzekne Reģ. Nr. 42403019889 Tel.: 26821100 e-pasts: info@austrumi.lv
	L.Līce		14.07.2017.	Pasūtījuma, arhīva numurs: JND2016/14/AK	Mērogs: 1:100 Marka: AR
				Ekas pārbūve Stacijas ielā 13, Jelgavā	Stādīja: Lapas Nr.: BP AR-405 40

5. STĀVA GRĪDU KONSTRUKCIJU UN SEGUMU PLĀNS





**1. STĀVA GRIESTU PLĀNS**

M 1:100

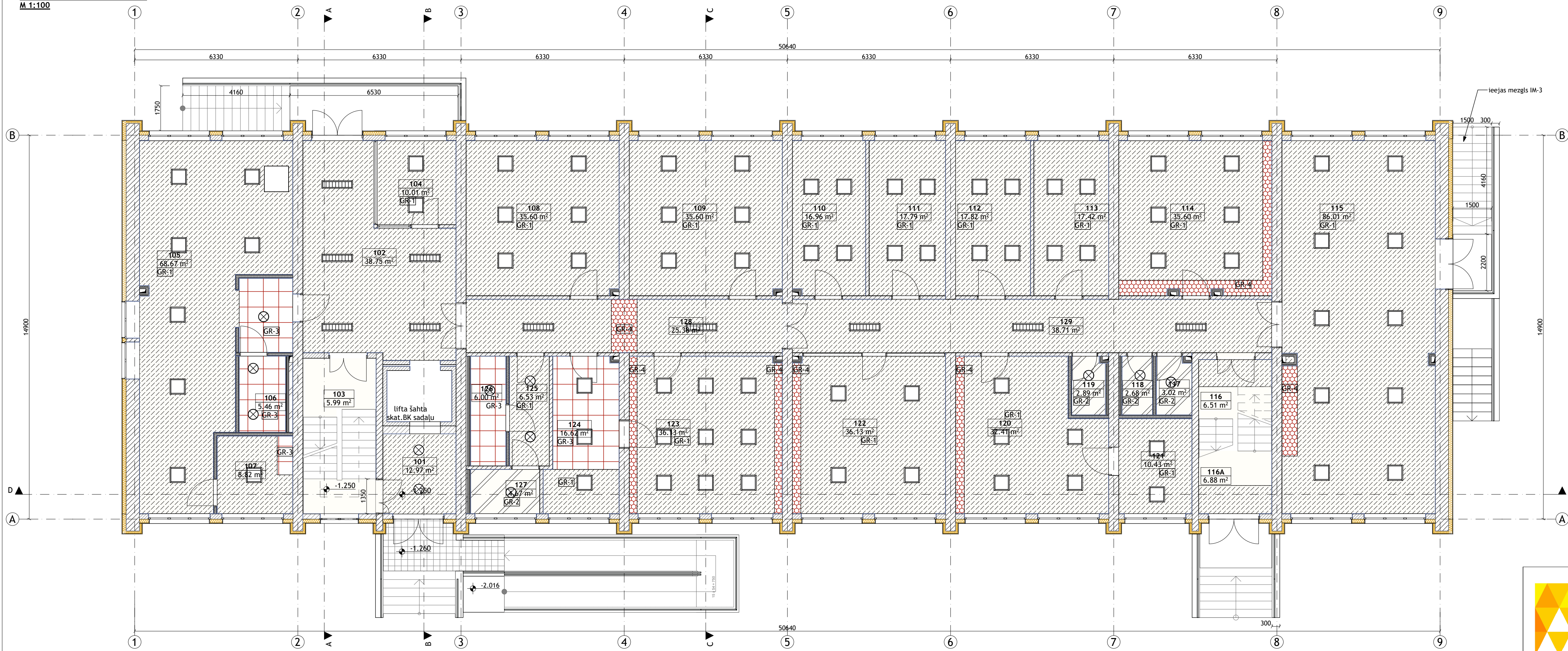

GRIESTU TIPS		
GRIESTU TIPS	APZĪMĒJUMS PLĀNĀ	APRAKSTS
GR-1		Apmetums Knauf Vermiplaster 10mm gluds, krāsots ar matētu krāsu baltā tonī
GR-2		Apmetums Knauf Vermiplaster 10mm gluds, krāsots ar pusmatētu krāsu, berzes un mitruma izturīgu
GR-3		Piekārti minerālpūkšņu griesti Thermax Plāin, 600x600mm, stiprinājuma sistēma A1.1
GR-4		Krāsots gipskartons GKB 12.5mm uz metāla profiliem
		Gaismekļi, skat.EL sadaļu
		Griestu tips

TELPU EKSPLIKĀCIJA 1. STĀVA		
Telpas numurs	Telpas nosaukums	Platība, m <sup>2</sup>
101	Gaitenis	12.97
102	Gaitenis	38.98
103	Kapņu telpa	5.99
104	Sarga telpa	10.01
105	Atputas telpa	68.67
106	Tualetes telpa	5.46
107	Kabinets	8.82
108	Kabinets	35.60
109	Kabinets	35.60
110	Kabinets	16.96
111	Kabinets	17.79
112	Kabinets	17.82
113	Kabinets	17.42
114	Nodarbību telpa	35.60
115	Zale	86.01
116	Kapņu telpa	6.51
116A	Kapņu telpa	6.88
117	Apkopes inventara telpa	3.02
118	Tualetes telpa	2.68
119	Tualetes telpa	2.89
120	Nodarbību telpa	32.41
121	Kabinets	10.43
122	Atputas telpa	36.13
123	Edamzale	36.13
124	Virtuve	16.62
125	Gaitenis	6.53
126	Dusas un tualetes telpa	6.00
127	Tualetes telpa	4.67
128	Gaitenis	25.61
129	Gaitenis	38.71
		<b>648.92 m<sup>2</sup></b>

- NORĀDĪJUMI**
- Griestumus skatīt lapās AR-201...203.
  - Vietās, kur piekārtie griesti nav paredzēti visā telpā, bet tikai tās daļā, paredzēt vertikālu gipskartona apdari vertikālajai plaknei starp pārsegumu un griestiem.
  - Inženierkomunikācijas izbūvēt saskaņā ar attiecīgās sadaļas risinājumiem.
  - Griestu montāža jāveic atbilstoši griestu ražotāja ieteikumiem.
  - Knauf Vermiplaster apmetumu ierīkot visā griestu plaknē.

<b>Amats:</b>	<b>Uzvārds:</b>	<b>Paraksts:</b>	<b>Datums:</b>	<b>Pasūtītājs:</b>	<b>Izpildītājs:</b>
AR sadaļas vadīt izstrādāja:	L.Līce		14.07.2017.	 Jelgavas pilsētas dome Reģ.Nr.90000042516 Lielā iela 11, Jelgava, LV-3001	"Projektēšanas birojs Austrumi" 18. Novembra iela 16, Rēzekne Reģ. Nr. 42403019889 Tel.: 26821100 e-pasts: info@austrumi.lv
				Ekas pārbūve Stacijas ielā 13, Jelgavā	Pasūtījuma, arhīva numurs: JND2016/14/AK
					Mērogs: 1:100
					Marka: AR
					Stādīja: Lapa: Lapas Nr.:
					BP AR-501 42



**2. STĀVA GRIESTU PLĀNS**

M 1:100

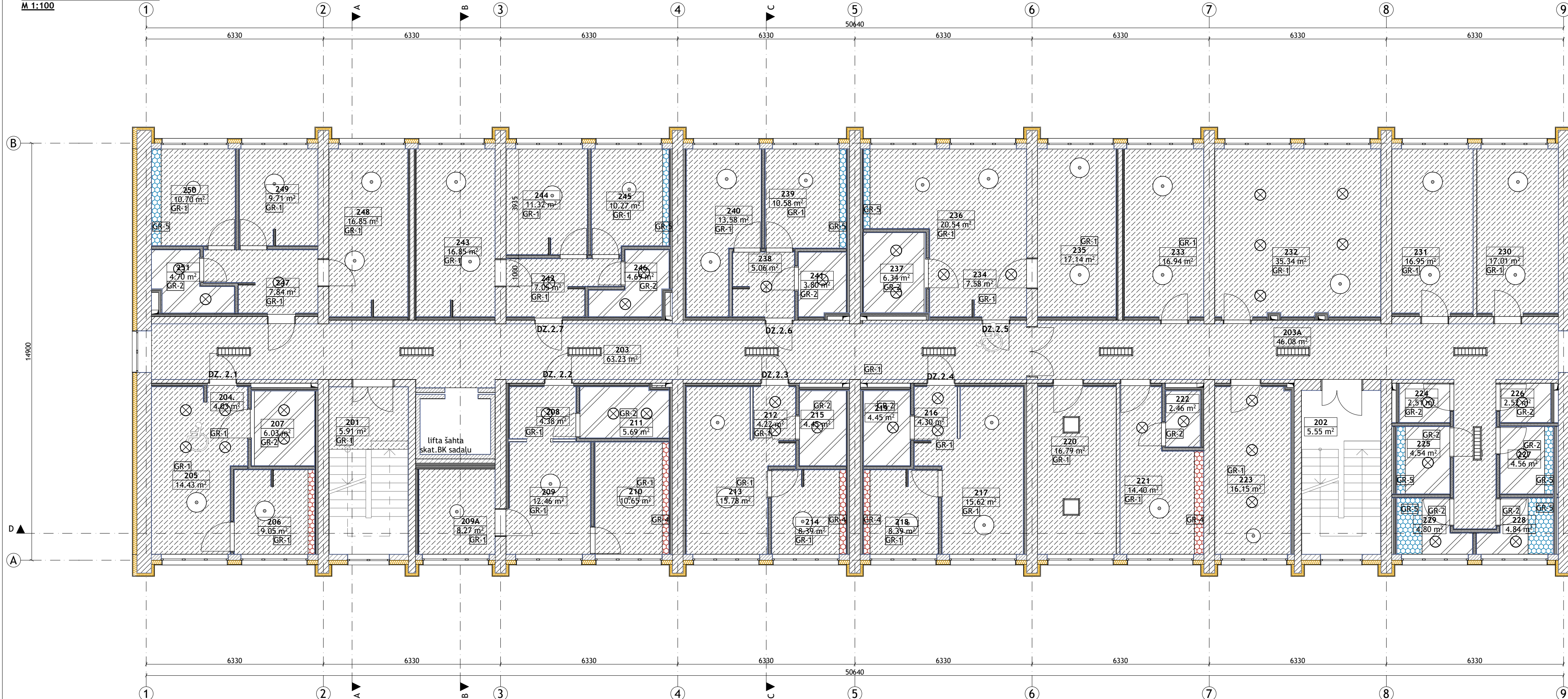

GRIESTU TIPS			TELPU EKSPLIKĀCIJA 2. STĀVA			
GRIESTU TIPS	APZĪMĒJUMS PLĀNĀ	APRAKSTS	Telpas numurs	Nosaukums	Platība, m <sup>2</sup>	
GR-1	[diagonal hatching]	Apmetums Knauf Vermiplaster 10mm gluds, krāsots ar matētu krāsu baltā tonī	201	Kapņu telpa	5.91	
			202	Kapņu telpa	5.55	
			203	Gaitenis	64.48	
			203A	Gaitenis	46.74	
GR-2	[diagonal hatching]	Apmetums Knauf Vermiplaster 10mm gluds, krāsots ar pusmatētu krāsu, berzes un mitruma izturīgu	204	Gaitenis	4.03	
			205	Istaba ar virtuves nišu	14.43	
			206	Istaba	9.05	
			207	Vannas un tualetes istaba	6.03	
GR-3	[grid pattern]	Piekārti minerālpūkšņu griesti Thermax Plain, 600x600mm, stiprinājuma sistēma A1.1	208	Gaitenis	4.38	
			209	Istaba	12.46	
			209A	Virtuve	8.27	
			210	Istaba	10.65	
GR-4	[red dotted pattern]	Krāsots ģipskartons GKB 12.5mm uz metāla profiliem	211	Dusas un tualetes telpa	5.69	
			212	Gaitenis	4.22	
			213	Istaba ar virtuves nišu	15.78	
			214	Istaba	8.39	
GR-5	[blue dotted pattern]	Krāsots ģipskartons GKB1 12.5mm uz metāla profiliem	215	Dusas un tualetes istaba	4.45	
			216	Gaitenis	4.30	
			217	Istaba ar virtuves nišu	15.62	
			218	Istaba	8.39	
GR-2	[diagonal hatching]	Gaismekļi, skat.EL sadaļu	219	Dusas un tualetes istaba	4.45	
			220	Palīgtelpa	16.79	
			221	Kabinets	14.40	
			222	Tualetes telpa	2.46	
			223	Virtuve	16.15	
			224	Tualetes telpa	2.51	
			225	Tualetes telpa	4.54	
			226	Tualetes telpa	2.52	
			227	Apkopes inventara telpa	4.56	
			228	Dusas telpa	4.84	
GR-2	[diagonal hatching]	Griestu tips	229	Dusas telpa	4.80	
			230	Istaba	17.01	
			231	Istaba	16.95	
			232	Koplietošanas telpa	35.34	
			233	Istaba	16.94	
			234	Gaitenis	7.58	
			235	Istaba	17.14	
			236	Istaba ar virtuves nišu	20.54	
			237	Vannas un tualetes telpa	6.34	
			238	Gaitenis	5.06	
GR-2	[diagonal hatching]	Griestu tips	239	Virtuve	10.96	
			240	Istaba	13.97	
			241	Dusas un tualetes telpa	3.80	
			242	Gaitenis	7.05	
			243	Istaba	16.85	
			244	Istaba	11.32	
			245	Virtuve	10.27	
			246	Dusas un tualetes telpa	4.69	
			247	Gaitenis	7.84	
			248	Istaba	17.03	
GR-2	[diagonal hatching]	Griestu tips	249	Istaba	9.71	
			250	Virtuve	10.70	
			251	Dusas un tualetes telpa	4.70	
						<b>608.63 m<sup>2</sup></b>

- NORĀDĪJUMI**
- Griezumus skatīt lapās AR-201...203.
  - Vietās, kur piekārtie griesti nav paredzēti visā telpā, bet tikai tās daļā, paredzēt vertikālu ģipskartona apdari vertikālajai plaknei starp pārsegumu un griestiem.
  - Inženierkomunikācijas izbūvēt saskaņā ar attiecīgās sadaļas risinājumiem.
  - Griestu montāža jāveic atbilstoši griestu ražotāja ieteikumiem.
  - Knauf Vermiplaster apmetumu ierīkot visā griestu plaknē.

	Amats:	Uzvārds:	Paraksts:	Datums:	Pasūtītājs:	<p><b>Jelgavas pilsētas dome</b> Reģ.Nr.90000042516 Lielā iela 11, Jelgava, LV-3001</p>	Izpildītājs: "Projektēšanas birojs Austrumi" 18. Novembra iela 16, Rēzekne Reģ. Nr. 42403019889 Tel.: 26821100 e-pasts: info@austrumi.lv
	AR sadaļas vadītāja:	L.Līce		14.07.2017.			

**2. STĀVA GRIESTU PLĀNS**



### 3. STĀVA GRESTU PLĀNS

M 1:100

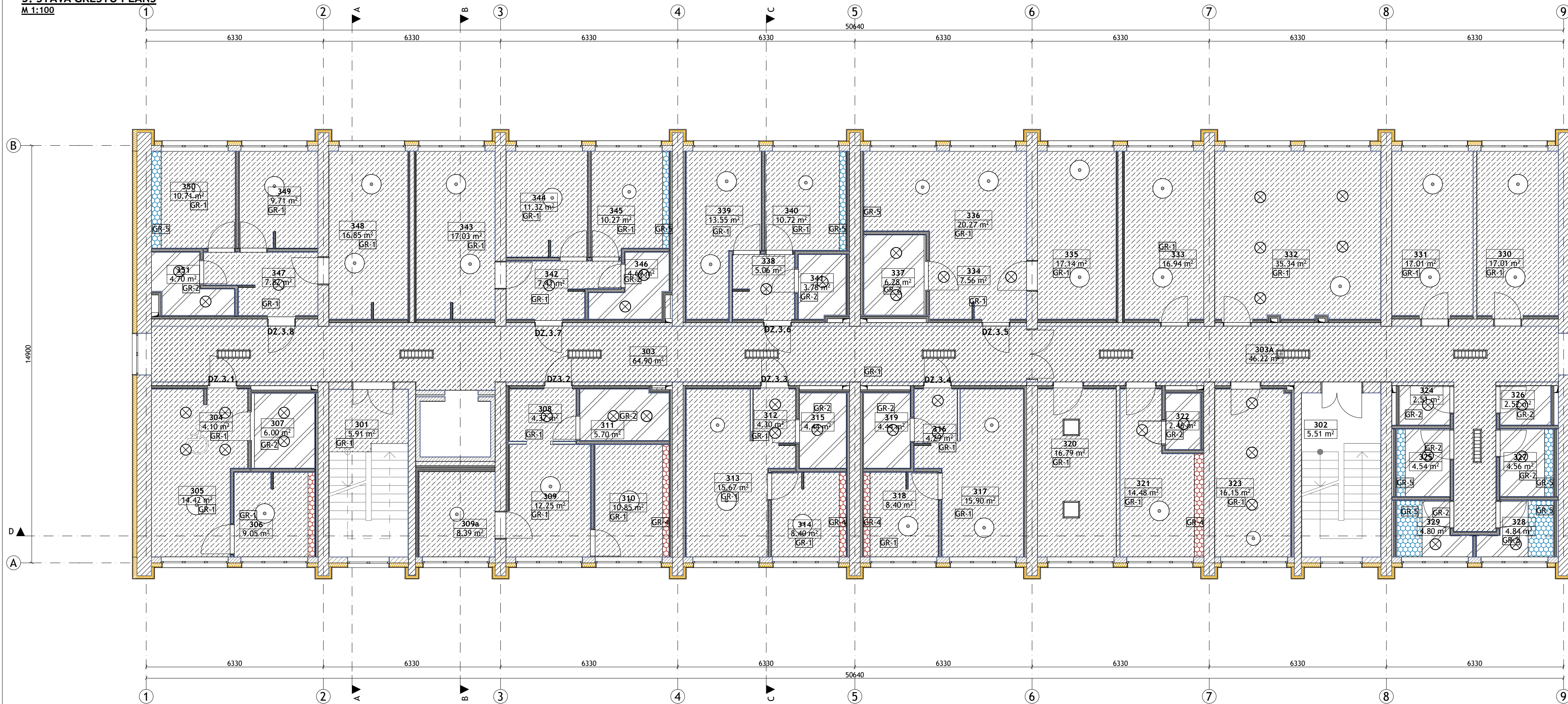

GRIESTU TIPS		
GRIESTU TIPS	APZĪMĒJUMS PLĀNĀ	APRAKSTS
GR-1		Apmetums Knauf Vermiplaster 10mm gluds, krāsots ar matētu krāsu baltā tonī
GR-2		Apmetums Knauf Vermiplaster 10mm gluds, krāsots ar pusmatētu krāsu, berzes un mitruma izturīgu
GR-3		Piekārti minerālpūkšņu griesti ThermoTex Plain, 600x600mm, stiprinājuma sistēma A1.1
GR-4		Krāsots ģipskartons GKB 12.5mm uz metāla profiliem
GR-5		Krāsots ģipskartons GKB1 12.5mm uz metāla profiliem
		Gaismekļi, skat.EL sadaļu
		Griestu tips

TĒLPU EKSPLIKĀCIJA 3. STĀVA		
Telpas numurs	Nosaukums	Platība, m <sup>2</sup>
301	Kapņu telpa	5.91
302	Kapņu telpa	5.51
303	Gaitenis	66.15
303A	Gaitenis	46.88
304	Gaitenis	4.10
305	Istaba ar virtuves nišu	14.42
306	Istaba	9.05
307	Vannas un tualetes istaba	6.00
308	Gaitenis	4.37
309	Istaba	12.25
309a	Virtuve	8.39
310	Istaba	10.85
311	Dusas un tualetes telpa	5.70
312	Gaitenis	4.30
313	Istaba ar virtuves nišu	15.67
314	Istaba	8.40
315	Vannas un tualetes istaba	4.44
316	Gaitenis	4.29
317	Istaba ar virtuves nišu	15.90
318	Istaba	8.40
319	Dusas un tualetes istaba	4.44
320	Paligtelpa grupu dzīvokļiem	16.79
321	Kabinets	14.48
322	Tualetes telpa	2.46
323	Virtuve	16.15
324	Tualetes telpa	2.51
325	Tualetes telpa	4.54
326	Tualetes telpa	2.52
327	Tualetes telpa	4.56
328	Dusas telpa	4.84
329	Dusas telpa	4.80
330	Istaba	17.01
331	Istaba	17.01
332	Istaba	35.34
333	Istaba	16.94
334	Istaba	7.56
335	Istaba	17.14
336	Istaba	20.27
337	Istaba	6.28
338	Istaba	5.06
339	Istaba	13.55
340	Istaba	10.72
341	Istaba	11.32
342	Istaba	7.82
343	Istaba	17.03
344	Istaba	11.32
345	Istaba	10.27
346	Istaba	4.56
347	Istaba	7.82
348	Istaba	16.85
349	Istaba	9.71
350	Istaba	10.71
305	Istaba	14.42
306	Istaba	9.05
307	Istaba	6.00
308	Istaba	4.37
309	Istaba	12.25
309a	Istaba	8.39
310	Istaba	10.85
311	Istaba	5.70
312	Istaba	4.30
313	Istaba	15.67
314	Istaba	8.40
315	Istaba	4.44
316	Istaba	4.29
317	Istaba	15.90
318	Istaba	8.40
319	Istaba	4.44
320	Istaba	16.79
321	Istaba	14.48
322	Istaba	2.46
323	Istaba	16.15
324	Istaba	2.51
325	Istaba	4.54
326	Istaba	2.52
327	Istaba	4.56
328	Istaba	4.84
329	Istaba	4.80
330	Istaba	17.01
331	Istaba	17.01
332	Istaba	35.34
333	Istaba	16.94
334	Istaba	7.56
335	Istaba	17.14
336	Istaba	20.27
337	Istaba	6.28
338	Istaba	5.06
339	Istaba	13.55
340	Istaba	10.72
341	Istaba	11.32
342	Istaba	7.82
343	Istaba	17.03
344	Istaba	11.32
345	Istaba	10.27
346	Istaba	4.69
347	Gaitenis	7.82
348	Istaba	17.03
349	Istaba	9.71
350	Virtuve	10.71
351	Dusas un tualetes telpa	4.70
		611.19 m <sup>2</sup>

- NORĀDĪJUMI**
- Griezumus skatīt lapās AR-201...203.
  - Vietās, kur piekārtie griesti nav paredzēti visā telpā, bet tikai tās daļā, paredzēt vertikālu ģipskartona apdari vertikālajai plaknei starp pārsegumu un griestiem.
  - Inženierkomunikācijas izbūvēt saskaņā ar attiecīgas sadaļas risinājumiem.
  - Griestu montāža jāveic atbilstoši griestu ražotāja ieteikumiem.
  - Knauf Vermiplaster apmetumu ierīkot visā griestu plaknē.

	Amats:	Uzvārds:	Paraksts:	Datums:	Pasūtītājs:		<b>Izpildītājs:</b> "Projektēšanas birojs Austrumi" 18. Novembra iela 16, Rēzekne Reģ. Nr. 42403019889 Tel.: 26821100 e-pasts: info@austrumi.lv
	AR sadaļas vadītāja:	L.Līce	L.Līce	14.07.2017.	14.07.2017.		

**3. STĀVA GRIESTU PLĀNS**



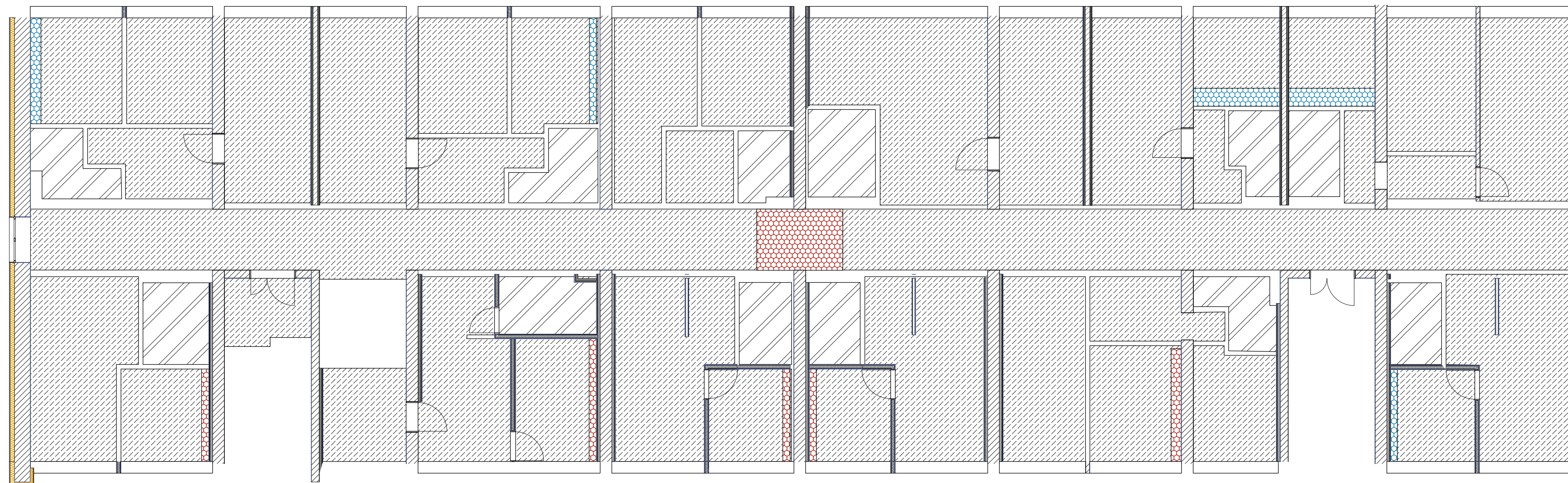

TELPU EKSPLIKACIJA 4.STAVA		
Telpas numurs	Nosaukums	Platiba, m2
401	Kapnu telpa	5.90
402	Kapnu telpa	5.91
403	Gaitenis	102.27
404	Gaitenis	4.17
405	Istaba ar virtuves nisu	14.31
406	Istaba	9.05
407	Vannas un tualetes istaba	6.00
408	Gaitenis	4.63
409	Istaba	12.50
409a	Virtuve	8.27
410	Istaba	10.65
411	Dusas un tualetes telpa	5.70
412	Gaitenis	4.22
413	Istaba ar virtuves nisu	15.88
414	Istaba	8.40
415	Dusas un tualetes istaba	4.47
416	Gaitenis	4.33
417	Istaba ar virtuves nisu	15.57
418	Istaba	8.40
419	Dusas un tualetes istaba	4.47
420	Gaitenis	7.61
421	Istaba	16.13
422	Virtuve	9.69
423	Dusas un tualetes telpa	4.62
424	Istaba	11.80
425	Istaba ar virtuves nisu	15.77
426	Istaba	8.40
427	Dusas un tualetes telpa	4.46
428	Gaitenis	4.54
429	Gaitenis	7.55
430	Istaba	12.61
431	Virtuve	8.11
432	Istaba	17.54
433	Dusas un tualetes telpa	4.67
434	Gaitenis	3.61
435	Istaba	17.45
436	Virtuve	8.11
437	Dusas un tualetes telpa	4.10
438	Gaitenis	7.26
439	Istaba ar virtuves nisu	20.13
440	Vannas un tualetes telpa	6.28
441	Istaba	16.44
442	Gaitenis	5.08
443	Dusas un tualetes telpa	3.79
444	Virtuve	10.16
445	Istaba	13.82
446	Gaitenis	7.44
447	Virtuve	10.24
448	Dusas un tualetes telpa	4.71
449	Istaba	17.06
450	Istaba	11.32
451	Gaitenis	7.82
452	Istaba	9.71
453	Virtuve	10.71
454	Dusas un tualetes telpa	4.70
455	Istaba	17.06
		605.60 m <sup>2</sup>

 <b>AUSTRUMI</b> projektēšanas birojs	<b>Amats:</b>	<b>Uzvārds:</b>	<b>Paraksts:</b>	<b>Datums:</b>	<b>Pasūtītājs:</b>	<b>Izpildītājs:</b>
	AR sadalās vadīt izstrādāja:	L.Līce		14.07.2017.	 <b>Jelgavas pilsētas dome</b> Reģ.Nr.9000042516 Lielā ielā 11, Jelgava, LV-3001	"Projektēšanas birojs Austrumi" 18. Novembra ielā 16, Rēzekne Reģ. Nr. 42403019889 Tel.: 26821100 e-pasts: info@austrumi.lv
					Ekas pārbūve Stacijas ielā 13, Jelgavā	Pasūtījuma, arhīva numurs: JND2016/14/AK Mērogs: 1:100 Marka: AR Stādija: Lapa: Lapas Nr.: BP



**5. STĀVA GRIESTU PLĀNS**

M 1:100

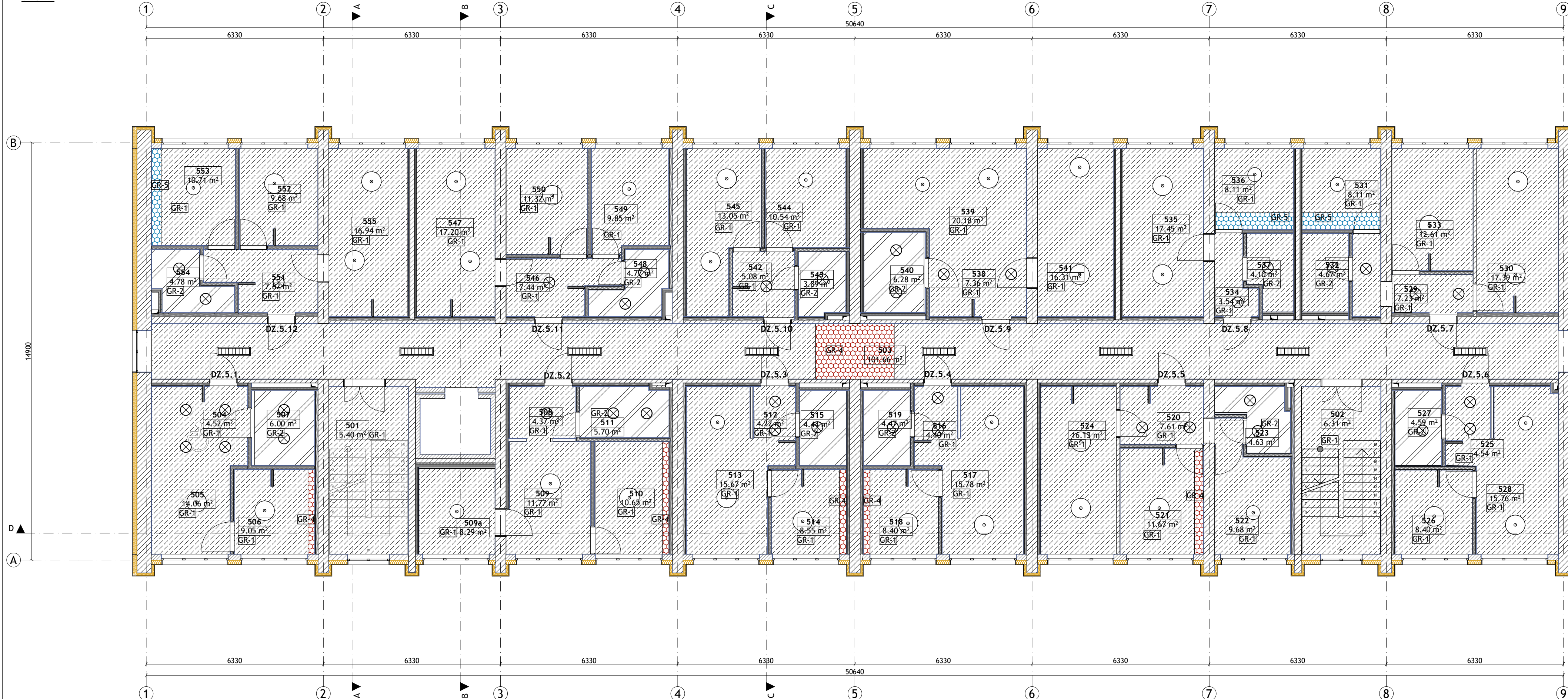

GRIESTU TIPS		
GRIESTU TIPS	APZĪMĒJUMS PLĀNĀ	APRAKSTS
GR-1		Apmetums Knauf Vermiplaster 10mm gluds, krāsots ar matētu krāsu baltā tonī
GR-2		Apmetums Knauf Vermiplaster 10mm gluds, krāsots ar pusmatētu krāsu, berzes un mitruma izturīgu
GR-3		Piekārti minerālpūkšņu griesti Thermatex Plain, 600x600mm, stiprinājuma sistēma A1.1
GR-4		Krāsots gipskartons GKB 12.5mm uz metāla profiliem
GR-5		Krāsots gipskartons GKB1 12.5mm uz metāla profiliem
		Gaismekļi, skat.EL sadaļu
		Griestu tips

TELPU EKSPLIKĀCIJA 5.STAVA		
Telpas numurs	Nosaukums	Platība, m2
501	Kapņu telpa	5.40
502	Kapņu telpa	6.31
503	Gaitenis	102.09
504	Gaitenis	4.52
505	Istaba ar virtuves nīsu	14.06
506	Istaba	9.05
507	Vannas un tualetes istaba	6.00
508	Gaitenis	4.37
509	Istaba	11.77
509a	Virtuve	8.29
510	Istaba	10.65
511	Dusas un tualetes telpa	5.70
512	Gaitenis	4.22
513	Istaba ar virtuves nīsu	15.67
514	Istaba	8.55
515	Vannas un tualetes istaba	4.44
516	Gaitenis	4.40
517	Istaba ar virtuves nīsu	15.78
518	Istaba	8.40
519	Vannas un tualetes istaba	4.47
520	Gaitenis	7.61
521	Istaba	11.67
522	Virtuve	9.68
523	Dusas un tualetes telpa	4.63
524	Istaba	16.13
525	Gaitenis	4.54
526	Istaba	8.40
527	Dusas un tualetes telpa	4.59
528	Istaba ar virtuves nīsu	15.76
529	Gaitenis	7.23
530	Istaba	17.39
531	Virtuve	8.11
532	Dusas un tualetes telpa	4.67
533	Istaba	12.61
534	Gaitenis	3.54
535	Istaba	17.45
536	Virtuve	8.11
537	Dusas un tualetes telpa	4.10
538	Gaitenis	7.36
539	Istaba ar virtuves nīsu	20.18
540	Dusas un tualetes telpa	6.28
541	Istaba	16.31
542	Gaitenis	5.08
543	Dusas un tualetes telpa	3.89
544	Virtuve	10.92
545	Istaba	13.82
546	Gaitenis	7.44
547	Istaba	17.20
548	Dusas un tualetes telpa	4.77
549	Virtuve	10.03
550	Istaba	11.32
551	Gaitenis	7.82
552	Istaba	9.68
553	Virtuve	10.71
554	Dusas un tualetes telpa	4.78
555	Istaba	17.12
		605.07 m <sup>2</sup>

- NORĀDĪJUMI**
- Griezumus skatīt lapās AR-201...203.
  - Vietās, kur piekārtie griesti nav paredzēti visā telpā, bet tikai tās daļā, paredzēt vertikālu gipskartona apdari vertikālajai plaknei starp pārsegumu un griestiem.
  - Inženierkomunikācijas izbūvēt saskaņā ar attiecīgās sadaļas risinājumiem.
  - Griestu montāža jāveic atbilstoši griestu ražotāja ieteikumiem.
  - Knauf Vermiplaster apmetumu ierīkot visā griestu plaknē.

	Amats:	Uzvārds:	Paraksts:	Datums:	Pasūtītājs:		<b>Jeļgavas pilsētas dome</b> Reģ.Nr.9000042516 Lielā iela 11, Jeļgava, LV-3001	Izpildītājs: "Projektēšanas birojs Austrumi" 18. Novembra iela 16, Rēzekne Reģ. Nr.42403019889 Tel.: 26821100 e-pasts: info@austrumi.lv
	AR sadaļas vadītāja:	L.Līce		14.07.2017.				

**LOGU SPECIFIKACIJA**

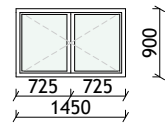
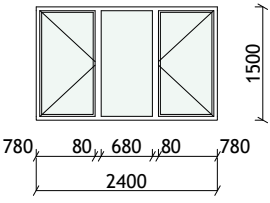
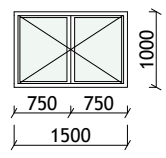
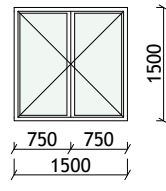
Loga marka	Platums	Augstums	Skats no arpuses	Skaitis	Apraksts	Ramis, palodzes	Stiklojums	Furnitura	U vertiba profilam, W/m2/K	U vertiba stiklojumam, W/m2/K	Prettroksna raditaji
L-1	1450	900		26	PVC profilu logs ar veramam un atgazamam dalam	Schueco Corona CT 70 AS logu profili Ara palodze - krasota skarda, 0,6mm ar PURAL parklajumu lekstelpu palodze - PVC balta toni	divkameru stikla pakete 36mm, stikls Low-E, pakete 6mm Clima guard premuim stikls - 10mm Argons-4mm Float stikls-10mm Argons- 4mm Clima guard premuim stikls /6GNP-16Ar-4-16Ar-4GNP/	aluminija enges un rokturis, rokturis FSB, modelis 34 1106, Drosibas klase 2 (EN 1906)	1	0.8	0,46 dB
L-2	2400	1500		149	PVC profilu logs ar veramam un atgazamam dalam	Schueco Corona CT 70 AS logu profili Ara palodze - krasota skarda, 0,6mm ar PURAL parklajumu lekstelpu palodze - PVC balta toni	divkameru stikla pakete 36mm, stikls Low-E, pakete 6mm Clima guard premuim stikls - 10mm Argons-4mm Float stikls-10mm Argons- 4mm Clima guard premuim stikls /6GNP-16Ar-4-16Ar-4GNP/	aluminija enges un rokturis, rokturis FSB, modelis 34 1106, Drosibas klase 2 (EN 1906)	1	0.8	0,46 dB
L-3	1500	1000		8	PVC profilu logs ar veramam un atgazamam dalam	Schueco Corona CT 70 AS logu profili Ara palodze - krasota skarda, 0,6mm ar PURAL parklajumu lekstelpu palodze - PVC balta toni	divkameru stikla pakete 36mm, stikls Low-E, pakete 6mm Clima guard premuim stikls - 10mm Argons-4mm Float stikls-10mm Argons- 4mm Clima guard premuim stikls /6GNP-16Ar-4-16Ar-4GNP/	aluminija enges un rokturis, rokturis FSB, modelis 34 1106, Drosibas klase 2 (EN 1906)	1	0.8	0,46 dB
L-4	1500	1500		9	PVC profilu logs ar veramam un atgazamam dalam	Schueco Corona CT 70 AS PVC logu profili Ara palodze - krasota skarda, 0,6mm ar PURAL parklajumu lekstelpu palodze - PVC balta toni	divkameru stikla pakete 36mm, stikls Low-E, pakete 6mm Clima guard premuim stikls - 10mm Argons-4mm Float stikls-10mm Argons- 4mm Clima guard premuim stikls /6GNP-16Ar-4-16Ar-4GNP/	aluminija enges un rokturis, rokturis FSB, modelis 34 1106, Drosibas klase 2 (EN 1906)	1	0.8	0,46 dB

**ARDURVJU SPECIFIKACIJA**

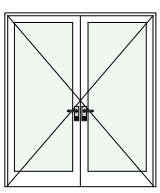
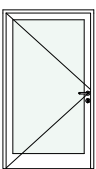
Loga marka	Skats no arpuses	Platums	Augstums	Skaitis	Apraksts	Ramis	Stiklojums	Furnitura	U vertiba profilam, W/m2/K	U vertiba stiklojumam, W/m2/K	Versanas virziens
AD-1		2000	2300	4	Divviru aluminija ardurvis	Aluminija profilu Schuco ADS 90. Sl+ durvis bez slieksna	Rudits stikls	aprikotas ar pasaizversanas sistemu aluminija toni, aprikotas ar panikas rokturi, atveramas bez atslegas, aluminija ara rokturis	Uw=1,1 W/(m2K)	Stikla pakete Ug=0,6 W/(m2K) ar TGI starplikam	Divviru
AD-2		1200	2100	1	Vienviru aluminija ardurvis	Aluminija profilu Schuco ADS 90. Sl+ durvis bez slieksna	Rudits stikls	aprikotas ar pasaizversanas sistemu aluminija toni, aprikotas ar panikas rokturi, atveramas bez atslegas, aluminija ara rokturis	Uw=1,1 W/(m2K)	Stikla pakete Ug=0,6 W/(m2K) ar TGI starplikam	Laba

**JUMTA LUKU SPECIFIKACIJA**

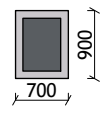
Lukas marka	Platums	Garums	Skats no arpuses	Skaitis	Apraksts
JL-1	900			2	silinata, ugunsdrosa EI30 luka izejai uz jumtu OMEGA STN Termo

	<b>Amats:</b>	<b>Uzvards:</b>	<b>Paraksts:</b>	<b>Datums:</b>	<b>Pasūtītājs:</b>	<b>Izpildītājs:</b>
	AR sadaļas vad.	L.Līce		14.07.2017.	 <b>Jelgavas pilsētas dome</b> Reģ.Nr. 90000042516 Lielā iela 11, Jelgava, LV-3001	"Projektēšanas birojs Austrumi" 18 Novembra iela 16, Rēzekne Reģ. Nr. 42403019889 Tel.: 26821100 e-pasts: info@austrumi.lv
	Izstrādāja:	L.Līce		14.07.2017.		Ēkas pārbūve Stacijas ielā 13, Jelgavā
						Mērogs: 1:100
					<b>LOGU, ĀRDURVJU UN JUMTA LŪKU SPECIFIKĀCIJA</b>	Stadija: Lapa: Lapas Nr.: BP AR-600 47



IEKSDURVJU SPECIFIKĀCIJA										
Loga marka	Skats no arpusēs	Platums	Augstums	Skaits	Apraksts	Vertne, ramis, aploda	Stiklojums	Furnitūra	Prettroksna radītāji	Versanas virziens
D-1		1 100	2 100	6	Vienviru blīvas durvis	MDF vertne un ramis ar osa koka finierejumu	-	Alumīnija rokturis, sliedzene, enges. Sledzamas ar WC sliedzeni	31 dB	Labais
D-1		1 100	2 100	9	Vienviru blīvas durvis	MDF vertne un ramis ar osa koka finierejumu	-	Alumīnija rokturis, sliedzene, enges. Sledzamas ar WC sliedzeni	31 dB	Kreisais
D-2		1 100	2 100	14	Vienviru stiklotas durvis bez sliksna	MDF vertne un ramis ar osa koka finierejumu	Rudīts, matēts stikls	Alumīnija rokturis, sliedzene, enges. Sledzamas ar atslegu	31 dB	Kreisais
D-2		1 100	2 100	21	Vienviru stiklotas durvis bez sliksna	MDF vertne un ramis ar osa koka finierejumu	Rudīts, matēts stikls	Alumīnija rokturis, sliedzene, enges. Sledzamas ar atslegu	31 dB	Labais
D-2a		1 100	2 050	3	Vienviru stiklotas durvis bez sliksna	MDF vertne un ramis ar osa koka finierejumu	Rudīts, matēts stikls	Alumīnija rokturis, sliedzene, enges. Sledzamas ar atslegu	31 dB	Labais
D-2a		1 100	2 050	4	Vienviru stiklotas durvis bez sliksna	MDF vertne un ramis ar osa koka finierejumu	Rudīts, matēts stikls	Alumīnija rokturis, sliedzene, enges. Sledzamas ar atslegu	31 dB	Kreisais
D-3		1 000	2 100	10	Vienviru blīvas durvis	MDF vertne un ramis ar osa koka finierejumu	-	Alumīnija rokturis, sliedzene, enges. Sledzamas ar WC sliedzeni		Kreisais
D-3		1 000	2 100	11	Vienviru blīvas durvis	MDF vertne un ramis ar osa koka finierejumu	-	Alumīnija rokturis, sliedzene, enges. Sledzamas ar WC sliedzeni		Labais
D-4		1 800	2 100	6	Divviru stiklotas durvis bez sliksna	MDF vertne un ramis ar osa koka finierejumu	Rudīts, matēts stikls ar iestrādātām kontrastejām joslām	Alumīnija rokturis, sliedzene, enges. Sledzamas ar atslegu	37 dB	
D-5		900	2 100	16	vienviru blīvas durvis	MDF vertne un ramis ar osa koka finierejumu	-	Alumīnija rokturis, sliedzene, enges. Sledzamas ar WC sliedzeni		Kreisais
D-5		900	2 100	19	vienviru blīvas durvis	MDF vertne un ramis ar osa koka finierejumu	-	Alumīnija rokturis, sliedzene, enges. Sledzamas ar WC sliedzeni		Labais
D-6		1 000	2 100	27	Vienviru stiklotas durvis	MDF vertne un ramis ar osa koka finierejumu	Rudīts, matēts stikls	Alumīnija rokturis, sliedzene, enges		Labais
D-6		1 000	2 100	39	Vienviru stiklotas durvis	MDF vertne un ramis ar osa koka finierejumu	Rudīts, matēts stikls	Alumīnija rokturis, sliedzene, enges		Kreisais

UGUNSDROŠU DURVJU SPECIFIKĀCIJA											
Durvju marka	Skats no arpusēs	Platums	Augstums	Skaits	Apraksts	Vertne, ramis, aploda	Stiklojums	Furnitūra	Prettroksna radītāji	Versanas virziens	Orientācija
UD-1		1 500	2 100	1	Ugunsdrošas durvis EI30, divviru	Schueco ADS 80 FR 30 rupnieciski krasotas RAL7016 no arpusēs (no gaitena puses) un RAL 9001 no iekšpuses (no telpas puses)	Rudīts, matēts stikls, ar iestrādātām kontrastejām joslām uz stikla	Aprīkotas ar pasaizversanas sistēmu alumīnija toni, rokturis FSB 179 1016, atveramas bez atslegas, bez sliksna			L
UD-1		1 500	2 100	1	Ugunsdrošas durvis EI30, divviru	Schueco ADS 80 FR 30 rupnieciski krasotas RAL7016 no arpusēs (no gaitena puses) un RAL 9001 no iekšpuses (no telpas puses)	Rudīts, matēts stikls, ar iestrādātām kontrastejām joslām uz stikla	Aprīkotas ar pasaizversanas sistēmu alumīnija toni, rokturis FSB 179 1016, atveramas bez atslegas, bez sliksna			R
UD-1		1 500	2 100	11	Ugunsdrošas durvis EI30, divviru	Schueco ADS 80 FR 30 rupnieciski krasotas RAL7016 no arpusēs (no gaitena puses) un RAL 9001 no iekšpuses (no telpas puses)	Rudīts, matēts stikls, ar iestrādātām kontrastejām joslām uz stikla	Aprīkotas ar pasaizversanas sistēmu alumīnija toni, rokturis FSB 179 1016, atveramas bez atslegas, bez sliksna			R
UD-2		1 100	2 100	1	Ugunsdrošas durvis EI30	Individuāli izgatavotas metāla ugunsdrošas durvis, rupnieciski krasotas RAL7016 no abām pusēm		Aprīkotas ar pasaizversanas sistēmu alumīnija toni, rokturis FSB 179 1016, atveramas bez atslegas, bez sliksna		Kreisais	L
UD-2a		1 100	2 050	2	Ugunsdrošas durvis EI30	Individuāli izgatavotas metāla ugunsdrošas durvis, rupnieciski krasotas RAL7016 no abām pusēm		Aprīkotas ar pasaizversanas sistēmu alumīnija toni, rokturis FSB 179 1016, atveramas bez atslegas, bez sliksna		Kreisais	L
UD-3		1 000	2 100	1	Ugunsdrošas durvis EI30	Individuāli izgatavotas metāla ugunsdrošas durvis, rupnieciski krasotas RAL7016 no abām pusēm		Aprīkotas ar pasaizversanas sistēmu alumīnija toni, rokturis FSB 179 1016, atveramas bez atslegas, ar kritoso sliksni	35 dB	Labais	R
UD-3		1 000	2 100	15	Ugunsdrošas durvis EI30	Individuāli izgatavotas metāla ugunsdrošas durvis, rupnieciski krasotas RAL7016 no arpusēs (no gaitena puses) un RAL 9001 no iekšpuses (no dzīvokļa puses)		Aprīkotas ar pasaizversanas sistēmu alumīnija toni, rokturis FSB 179 1016, atveramas bez atslegas, ar kritoso sliksni	35 dB	Kreisais	L
UD-3		1 000	2 100	32	Ugunsdrošas durvis EI30	Individuāli izgatavotas metāla ugunsdrošas durvis, rupnieciski krasotas RAL7016 no arpusēs (no gaitena puses) un RAL 9001 no iekšpuses (no dzīvokļa puses)		Aprīkotas ar pasaizversanas sistēmu alumīnija toni, rokturis FSB 179 1016, atveramas bez atslegas, ar kritoso sliksni	35 dB	Labais	R
UD-4		1 360	2 100	1	Ugunsdrošas durvis EI30	Individuāli izgatavotas metāla ugunsdrošas durvis, rupnieciski krasotas RAL9016 no abām pusēm	Rudīts, matēts stikls, ar iestrādātām kontrastejām joslām uz stikla	Aprīkotas ar pasaizversanas sistēmu alumīnija toni, rokturis FSB 179 1016, atveramas bez atslegas, ar kritoso sliksni		Divviru	R
UD-5		1 100	2 100	1	Ugunsdrošas durvis EI30, vienviru, stiklotas	Schueco ADS 80 FR 30 rupnieciski krasotas RAL7016 no arpusēs (no gaitena puses) un RAL 9001 no iekšpuses (no telpas puses)	Rudīts, matēts stikls, ar iestrādātām kontrastejām joslām uz stikla	Aprīkotas ar pasaizversanas sistēmu alumīnija toni, rokturis FSB 179 1016, atveramas bez atslegas, ar kritoso sliksni	31 dB	Labais	R
UD-5a		1 100	2 050	1	Ugunsdrošas durvis EI30, vienviru, stiklotas	Schueco ADS 80 FR 30 rupnieciski krasotas RAL7016 no arpusēs (no gaitena puses) un RAL 9001 no iekšpuses (no telpas puses)	Rudīts, matēts stikls, ar iestrādātām kontrastejām joslām uz stikla	Aprīkotas ar pasaizversanas sistēmu alumīnija toni, rokturis FSB 179 1016, atveramas bez atslegas, ar kritoso sliksni	31 dB	Kreisais	L

<b>Amats:</b>	<b>Uzvārds:</b>	<b>Paraksts:</b>	<b>Datums:</b>	<b>Pasūtītājs:</b>	<b>Izpildītājs:</b>
AR sadaļas vad.	L. Līce			<b>Jelgavas pilsētas dome</b> Reģ. Nr. 9000042516 Lielā ielā 11, Jelgava, LV-3001	"Projektēšanas birojs Austrumi" 18. Novembra ielā 16, Rēzekne Reģ. Nr. 42403019889 Tel.: 26821100 e-pasts: info@austrumi.lv
Izstrādāja:	L. Līce				
Ēkas pārbūve Stacijas ielā 13, Jelgavā					Pasūtījuma, arhīva numurs: JND2016/14/AK
<b>DURVJU UN UGGUNSDROŠO DURVJU SPECIFIKĀCIJA</b>					Mērogs: Marka: AR
BP AR-601 48					

STIKLOJUMU SPECIFIKĀCIJA

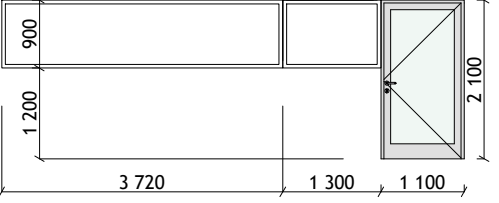
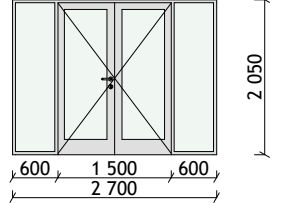
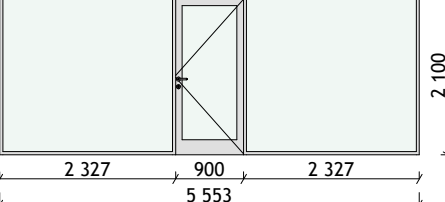
Loga marka	Skats no arpušes	Platums	Augstums	Skaits	Apraksts	Vertne, ramis, aploda	Stiklojums	Furnitūra	Versanas virziens
ST-1 ST-1A ST-1B		1 100	2 100	1	Alumīnija ramju sistēma ar vienviru durvīm	Schuco FW50+ tonis RAL 7016 no abām pusēm ar iebūvētām durvīm	rudīts stikls ar iestrādātām kontrastejosām joslām uz stikla	alumīnija dabīga toni rokturis FSB, modelis 72 1106, enges - alumīnija, slēdzamas	Labais
ST-2		2 700	2 050	1	Alumīnija ramju sistēma ar vienviru durvīm	Schuco FW50+ tonis RAL 7016 no abām pusēm ar iebūvētām durvīm	rudīts stikls ar iestrādātām kontrastejosām joslām uz stikla	alumīnija dabīga toni rokturis FSB, modelis 72 1106, enges - alumīnija, slēdzamas	
ST-3		5 553	2 100	1	Alumīnija ramju sistēma ar vienviru durvīm	Schuco FW50+ tonis RAL 7016 no abām pusēm ar iebūvētām durvīm	rudīts stikls ar iestrādātām kontrastejosām joslām uz stikla	alumīnija dabīga toni rokturis FSB, modelis 72 1106, enges - alumīnija, slēdzamas	Labais

	<b>Amats:</b>	<b>Uzvārds:</b>	<b>Paraksts:</b>	<b>Datums:</b>	<b>Pasūtītājs:</b>	<b>Izpildītājs:</b>
	AR sadaļas vad.	L. Līce		14.07.2017.	 <b>Jelgavas pilsētas dome</b> Reģ.Nr. 90000042516 Lielā iela 11, Jelgava, LV-3001	"Projektēšanas birojs Austrumi" 18. Novembra iela 16, Rēzekne Reģ. Nr. 42403019889 Tel.: 26821100 e-pasts: info@austrumi.lv
	Izstrādāja:	L. Līce		14.07.2017.		
					Ēkas pārbūve Stacijas ielā 13, Jelgavā	Pasūtījuma arhīva numurs: JND2016/14/AK
						Mērogs: 1:100
						Marka: AR
					IEKŠTELPU STIKLOJUMU SPECIFIKĀCIJA	Stadija: Lapa: Lapas Nr.:
						BP AR-602 49



# ĀRSIENU KONSTRUKCIJAS

ĀS-1

- 20 mm Krāsots apmetums uz sieta
- 100 mm Siltumizolācija STYROFOAM DOW 300 SL-A-N putu polistirols
- 2 mm Hidroizolācija uzviežama
- 600 mm Esoša saliekamo dzelzbetona bloku siena
- 10 mm Krāsots apmetums



ĀS-2

- 20 mm Krāsots apmetums uz sieta
- 150 mm Siltumizolācija akmens vate Paroc Linio 15
- 510 mm Esošas ķieģeļu sienas
- 10 mm Krāsots apmetums

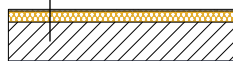

ĀS-3

- 20 mm Krāsots apmetums uz sieta
- 150 mm Siltumizolācija akmens vate Paroc Linio 15
- 200 mm Esoši gāzbetona sienu paneli
- 10 mm Krāsots apmetums



ĀS-4

- 20 mm Krāsots apmetums uz sieta
- 150 mm Siltumizolācija akmens vate Paroc Linio 15
- 200 mm baurock EcoLight bloki
- 10 mm Krāsots apmetums



Ārsienas tips ĀS-5 paredzēts pa asīm 2...8.

ĀS-5

- 380 mm Esošas ķieģeļu sienas

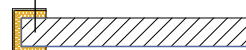

Ārsienas tips ĀS-5 paredzēts pa asīm 2...8.

ĀS-6

- 510 mm Esošas ķieģeļu sienas



Ārsienas tips ĀS-6 paredzēts pa asīm 1 un 9.

ĀS-7

- 10 mm Visrsklājs uzkausējams bitumena jumts Technoelast K-PS 170/5000
- 50 mm Siltumizolācija akmens vate Paroc Linio 15
- 120 mm Esošas ķieģeļu sienas







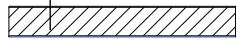

Ventilācijas šahtu sienas uz jumta

## ARSIENU SPECIFIKACIJA

Sienas marka	Biezums, mm	Sienas platība bez ailam, m2	Sienas platība ar ailam, m2
AS-1	732	304.15	345.25
AS-2	690	462.12	487.44
AS-3	380	620.31	641.17
AS-4	380	254.98	786.00
AS-5	380	34.11	39.38
AS-6	510	37.44	43.14
AS-7	180	193.85	194.41

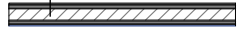
	<b>Amats:</b>	<b>Uzvārds:</b>	<b>Paraksts:</b>	<b>Datums:</b>	<b>Pasūtītājs:</b>	<b>Izpildītājs:</b>
	AR sadaļas vad.	L.Līce		14.07.2017.	 <b>Jelgavas pilsētas dome</b> Reģ.Nr. 90000042516 Lielā iela 11, Jelgava, LV-3001	"Projektēšanas birojs Austrumi" 18 Novembra iela 16, Rēzekne Reģ. Nr. 42403019889 Tel.: 26821100 e-pasts: info@austrumi.lv
	Izstrādāja:	L.Līce		14.07.2017.		Ēkas pārbūve Stacijas ielā 13, Jelgavā
					Mērogs: <b>1:100</b>	
					Marka: <b>AR</b>	
					<b>ĀRSIENU SPECIFIKĀCIJA</b>	Stadija: <b>BP</b>
						Lapa: <b>AR-700</b>

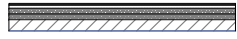
STARPSIENU KONSTRUKCIJAS		
SS-1 10 mm Krāsots apmetums 380 mm Esošas kriegļu sienas 10 mm Krāsots apmetums 	Sienai SS-1, kur paredzēta papildus siena GS-5 no abām pusēm, krāsotu amietumu neparedzēt.	SKAŅAS IZOLĀCIJAS RĀDĪTĀJS starp dzīvokļiem kopā ar sienas tipu GS5 53dB starp darba telpām 51dB Sienai SS-1, kur paredzēta papildus siena GS-5 no abām pusēm, krāsotu amietumu neparedzēt.
SS-2 10 mm Krāsots apmetums 120 mm Esošas kriegļu sienas 10 mm Krāsots apmetums 		SKAŅAS IZOLĀCIJAS RĀDĪTĀJS starp darba telpām 51dB
SS-3 10 mm Krāsots apmetums 200 mm baurock EcoLight bloki 10 mm Krāsots apmetums 		SKAŅAS IZOLĀCIJAS RĀDĪTĀJS nav normēts
SS-4 10 mm Krāsots apmetums 150 mm baurock EcoLight bloki 10 mm Krāsots apmetums 		SKAŅAS IZOLĀCIJAS RĀDĪTĀJS starp dzīvokļiem un lifta šahtu, kopā ar sienas tipu SS-8 57dB
SS-5 12 mm Knauf ģipškatona GKB plāksne 13 mm Knauf ģipškatona GKB plāksne 40 mm Skaņas izolācija Knauf starp Knauf metāla CW profiliem 10 mm Knauf metāla profilu CW karkass 150 mm baurock Acoustik gāzbetona bloku mūra siena 10 mm Knauf metāla profilu CW karkass 40 mm Skaņas izolācija Knauf starp Knauf metāla CW profiliem 12 mm Knauf ģipškatona GKB plāksne 13 mm Knauf ģipškatona GKB plāksne 		SKAŅAS IZOLĀCIJAS RĀDĪTĀJS starp dzīvokļiem 53dB starp darba telpām 51dB
SS-6 10 mm Krāsots apmetums 250 mm Esošas kriegļu sienas 10 mm Krāsots apmetums 		SKAŅAS IZOLĀCIJAS RĀDĪTĀJS starp dzīvokļiem un lifta šahtu 57dB
SS-7 300 mm * Gazbetona bloki 		SKAŅAS IZOLĀCIJAS RĀDĪTĀJS nav normēts
SS-8 13 mm Knauf ģipškatona GKB plāksne 12 mm Knauf ģipškatona GKB plāksne 40 mm Knauf metāla profilu CW karkass 75 mm Skaņas izolācija Knauf starp Knauf metāla CW profiliem 75 mm Skaņas izolācija Knauf starp Knauf metāla CW profiliem 150 mm * Gazbetona bloki 		SKAŅAS IZOLĀCIJAS RĀDĪTĀJS starp dzīvokļiem un lifta šahtu, kopā ar sienas tipu SS-4 57dB

MŪRA STARPSIENU SPECIFIKĀCIJA				
SIENAS MARKA	APRAKSTS	BIEZUMS, mm	PLATĪBA BEZ AILAM, m2	PLATĪBA AR AILAM, m2
SS-1	Esošas kriegļu sienas 380mm ar projektetu slīpetu, krasotu apmetu	400	1400.71	1765.22
SS-2	Esošas kriegļu sienas 120mm ar projektetu slīpetu, krasotu apmetumu	140	829.48	1133.39
SS-3	Projektetas bauroc Ecolight 200mm bloku mura sienas ar slīpetu, krasotu apmetumu	220	12.86	22.93
SS-4	Projektetas bauroc Ecolight 150mm bloku mura sienas ar slīpetu, krasotu apmetumu	170	175.23	231.46
SS-5	Projektetas bauroc Acoustic 300mm bloku mura sienas ar slīpetu, krasotu apmetumu	300	158.26	179.81
SS-6	Esošas kriegļu sienas 380mm ar projektetu slīpetu, krasotu apmetumu	270	451.65	610.60
SS-7	Projekteta gazbetona bauroc Classic bloku mura siena	300	13.79	16.88
SS-8	Projekta gazbetona bloku bauroc Classic bloku siena 150mm ar krasotu, slīpetu apmetumu un skanas izolaciju	365	32.52	36.15

 <b>AUSTRUMI</b> projektēšanas birojs	<b>Amats:</b>	<b>Uzvārds:</b>	<b>Paraksts:</b>	<b>Datums:</b>	<b>Pasūtītājs:</b>	<b>Izpildītājs:</b>
	AR sadaļas vad.	L.Līce		14.07.2017.	 <b>Jelgavas pilsētas dome</b> Reģ.Nr.90000042516 Lielā iela 11, Jelgava, LV-3001	"Projektēšanas birojs Austrumi" 18 Novembra iela 16, Rēzekne Reģ. Nr.42403019889 Tel.: 26821100 e-pasts: info@austrumi.lv
	Izstrādāja:	L.Līce		14.07.2017.	 <b>Ēkas pārbūve Stacijas ielā 13, Jelgavā</b>	Pasūtītāja arhīva numurs: <b>JND2016/14/AK</b>
					Mērogs:	1:100
					Marka:	AR
					Stadija:	Lapa:
					BP	AR-701
						Lapas Nr.: <b>51</b>



STARPSIENU KONSTRUKCIJAS	
GS-1 13 mm Knauf ģipskatona GKB plāksne 12 mm Knauf ģipskatona GKB plāksne 100 mm Skanas izolācija Knauf starp Knauf metāla CW profiliem 13 mm Knauf ģipskatona GKB plāksne 12 mm Knauf ģipskatona GKB plāksne	SKANAS IZOLĀCIJAS RĀDĪTĀJS starp dzīvokļu dzīvojamām telpām 55dB starp darba telpām 51dB
GS-2 13 mm Knauf ģipskatona GKB plāksne 12 mm Knauf ģipskatona GKB plāksne 100 mm Skanas izolācija Knauf starp Knauf metāla CW profiliem 13 mm Knauf ģipskatona GKBI plāksne 12 mm Knauf ģipskatona GKBI plāksne	SKANAS IZOLĀCIJAS RĀDĪTĀJS starp dzīvokļu dzīvojamām telpām un dušas un tualetes telpām 57dB
GS-3 13 mm Knauf ģipskatona GKB plāksne 12 mm Knauf ģipskatona GKB plāksne 75 mm Knauf metāla profilu CW karkass 13 mm Knauf ģipskatona GKB plāksne 12 mm Knauf ģipskatona GKB plāksne	SKANAS IZOLĀCIJAS RĀDĪTĀJS nav normēts
GS-4 13 mm Knauf ģipskatona GKBI plāksne 12 mm Knauf ģipskatona GKBI plāksne 100 mm Skanas izolācija Knauf starp Knauf metāla CW profiliem 13 mm Knauf ģipskatona GKBI plāksne 12 mm Knauf ģipskatona GKBI plāksne	SKANAS IZOLĀCIJAS RĀDĪTĀJS nav normēts
GS-5 80 mm Skanas izolācija Knauf starp Knauf metāla CW profiliem 20 mm Gaisa šķirkārta 13 mm Knauf ģipskatona Piano GKBF plāksne 12 mm Knauf ģipskatona Piano GKBF plāksne	SKANAS IZOLĀCIJAS RĀDĪTĀJS starp dzīvokļiem kopā ar sienas tipu SS1 57dB
GS-6 75 mm Skanas izolācija Knauf starp Knauf metāla CW profiliem 25 mm Knauf ģipskatona GKF plāksnes 25 mm Knauf ģipskatona GKF plāksnes	SKANAS IZOLĀCIJAS RĀDĪTĀJS starp dzīvokļiem un stāvvadu šahtām 47dB
GS-7 13 mm Knauf ģipskatona GKB plāksne 12 mm Skaidu plāksne 50 mm Skanas izolācija Knauf starp Knauf metāla CW profiliem 13 mm Skaidu plāksne 12 mm Knauf ģipskatona GKBI plāksne	SKANAS IZOLĀCIJAS RĀDĪTĀJS nav normēts

GIPSKARTONA STARPSIENU SPECIFIKĀCIJA									
Sienas tips	Metāla karkass	Gipskartona apdare	Skanas izolācijas materiāls	Ugunsnoturības pakāpe	Skanas izolācija	Biezums, mm	Sienas platība bez ailām, m <sup>2</sup>	Sienas platība ar ailām, m <sup>2</sup>	
GS-1	Knauf MW profili 100mm	Knauf GKB 12,5mm x2 no abām pusēm	Knauf Insulation TP 115 Acoustic Board 80mm	EI30	54 dB	150	404.98	605.92	
GS-2	Knauf MW profili 100mm	Knauf GKB 12,5mm x2 no vienas puses un GKBI 12,5mmx2 no otras puses	Knauf Insulation TP 115 Acoustic Board 80mm	EI30	54 dB	150	520.44	713.55	
GS-3	Knauf MW profili 100mm	Knauf GKB 12,5mm x2 no abām pusēm	-	EI30		125	65.97	75.99	
GS-4	Knauf MW profili 100mm	Knauf GKB 12,5mm x2 no abām pusēm	Knauf Insulation TP 115 Acoustic Board 80mm	EI30	54dB	150	105.47	147.79	
GS-5	Knauf MW profili 100mm	Knauf Piano GKF 12.5mmx2 no vienas puses	Knauf Insulation TP 115 Acoustic Board 80mm	kopa ar kriegu sienu EI 90		125	1329.10	1459.08	
GS-6	Knauf CW profili 75mm	Knauf GKF 25mmx2 loksnes no vienas puses	Knauf Insulation TP 115 Acoustic Board 60mm	EI90	42 dB	125	361.23	526.87	
GS-7	Knauf CW profili 75mm	Skaidu plāksne 15mm un Knauf GKB 12.5mm no abām pusēm	Knauf Insulation TP 115 Acoustic Board 60mm		42 dB	100	104.65	106.01	

	<b>Amats:</b>	<b>Uzvārds:</b>	<b>Paraksts:</b>	<b>Datums:</b>	<b>Pasūtītājs:</b>	<b>Izpildītājs:</b>
	AR sadaļas vad.	L. Līce		14.07.2017.	 <b>Jelgavas pilsētas dome</b> Reģ.Nr. 90000042516 Lielā iela 11, Jelgava, LV-3001	"Projektēšanas birojs Austrumi" 18 Novembra iela 16, Rēzekne Reģ. Nr. 42403019889 Tel.: 26821100 e-pasts: info@austrumi.lv
	Izstrādāja:	L. Līce		14.07.2017.	 Ēkas pārbūve Stacijas ielā 13, Jelgavā	Pasūtījuma, arhīva numurs: JND2016/14/AK Mērogs: 1:100 Marka: AR
					<b>GIPŠKARTONA STARPSIENU SPECIFIKĀCIJA</b>	Stadija: BP    Lapa: AR-702    Lapas Nr.: 52

GRĪDU KONSTRUKCIJAS

GRĪDU KONSTRUKCIJAS

GK-1

- 10 mm Akmens masas flīzes
- 10 mm Flīžu līme
- 2 mm Hidroizolācija uzziēzama Mapegum WPS
- 80 mm Stiegrots ar AIII 150x150 d-8 betona kl.C16/20 slānis
- 150 mm Siltumizolācija STYROFOAM DOW 300 SL-A-N putu polistirols
- 50 mm Betona kl.10 izlīdzinoša java
- 150 mm Akmens šķembas frakcija 0-32



GK-7

- 1 mm \*Epoksīda segums Caparol Floor
- 150 mm Esoši dzelzbetona paneli



GK-2

- 10 mm Linolejs Forbo Marmoleum
- 10 mm Linoleja līme
- 2 mm Hidroizolācija uzziēzama Mapegum WPS
- 80 mm Stiegrots ar AIII 150x150 d-8 betona kl.C16/20 slānis
- 150 mm Siltumizolācija STYROFOAM DOW 300 SL-A-N putu polistirols
- 50 mm Betona kl.10 izlīdzinoša java
- 150 mm Akmens šķembas frakcija 0-32

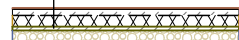

GK-3

- 3 mm Linolejs Forbo Marmoleum
- 2 mm Linoleja līme
- 45 mm Šķiedrbetona slānis ar tērauda šķiedrām
- 30 mm Skaņas izolācija Paroc SSB 1
- 220 mm Esoši dzelzbetona paneli
- 15 mm Knauf Vermiplaster apmetums REI 60

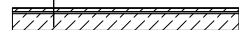

GK-4

- 8 mm Akmens masas flīzes
- 2 mm Flīžu līme
- 50 mm Šķiedrbetona slānis ar tērauda šķiedrām
- 20 mm Skaņas izolācija Paroc SSB 1
- 220 mm Esoši dzelzbetona paneli
- 15 mm Knauf Vermiplaster apmetums REI 60



GK-5

- 8 mm Akmens masas flīzes
- 1 mm Flīžu līme
- 1 mm Hidroizolācija uzziēzama Mapegum WPS
- 50 mm Šķiedrbetona slānis ar tērauda šķiedrām
- 20 mm Skaņas izolācija Paroc SSB 1
- 220 mm Esoši dzelzbetona paneli
- 15 mm Knauf Vermiplaster apmetums REI 60

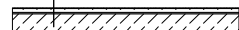

GK-6

- 2 mm Forbo vinils Sphere
- 2 mm \*Apakšklājs
- 50 mm Šķiedrbetona slānis ar tērauda šķiedrām
- 20 mm Skaņas izolācija Paroc SSB 1
- 220 mm Esoši dzelzbetona paneli
- 16 mm Knauf Vermiplaster apmetums REI 60

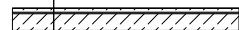

	<b>Amats:</b>	<b>Uzvārds:</b>	<b>Paraksts:</b>	<b>Datums:</b>	<b>Pasūtītājs:</b>	<b>Izpildītājs:</b>
	AR sadaļas vad.	L.Līce		14.07.2017.	 <b>Jelgavas pilsētas dome</b> Reģ.Nr. 90000042516 Lielā iela 11, Jelgava, LV-3001	"Projektēšanas birojs Austrumi" 18 Novembra iela 16, Rēzekne Reģ. Nr. 42403019889 Tel.: 26821100 e-pasts: info@austrumi.lv
	Izstrādāja:	L.Līce		14.07.2017.		Ēkas pārbūve Stacijas ielā 13, Jelgavā
						Mērogs: 1:100
						Marka: AR
						Stadija: <b>BP</b> Lapa: <b>AR-703</b> Lapas Nr.: <b>53</b>

GRĪDU KONSTRUKCIJAS



KĀPNES KP1 MARGAS M1

M 1 : 50

PAGRABSTĀVA PLĀNS

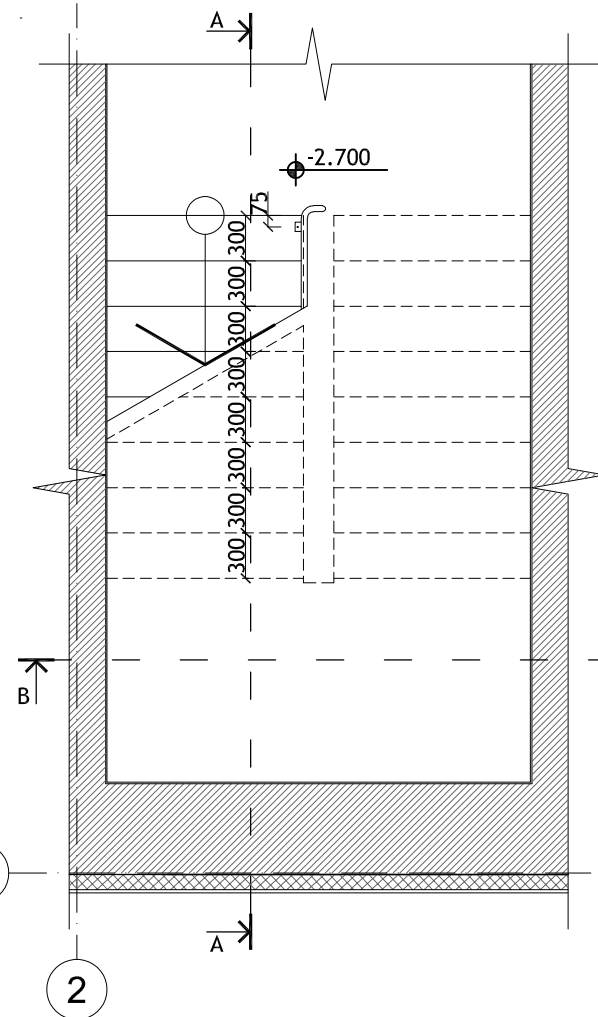

1. STĀVA PLĀNS

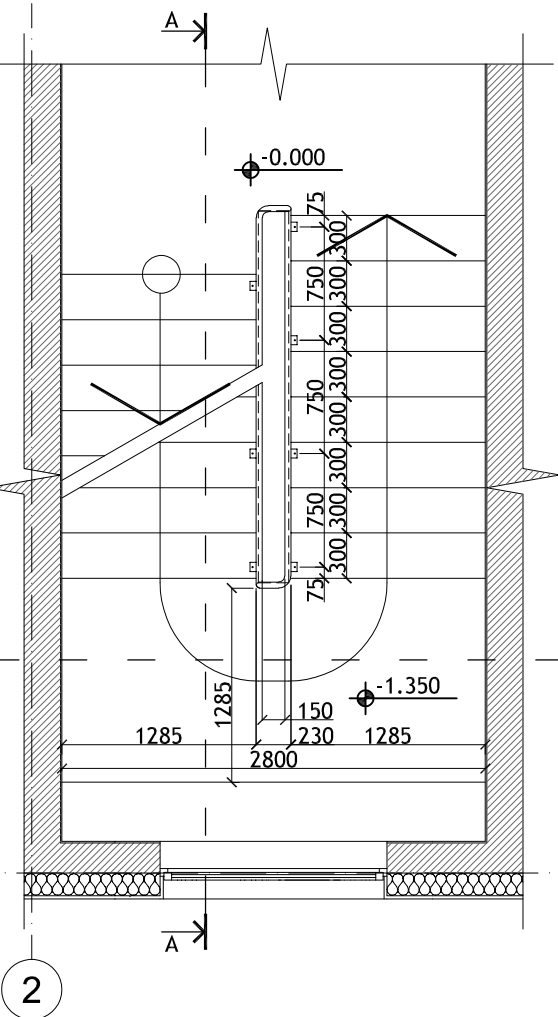

2;3;4. STĀVA PLĀNS

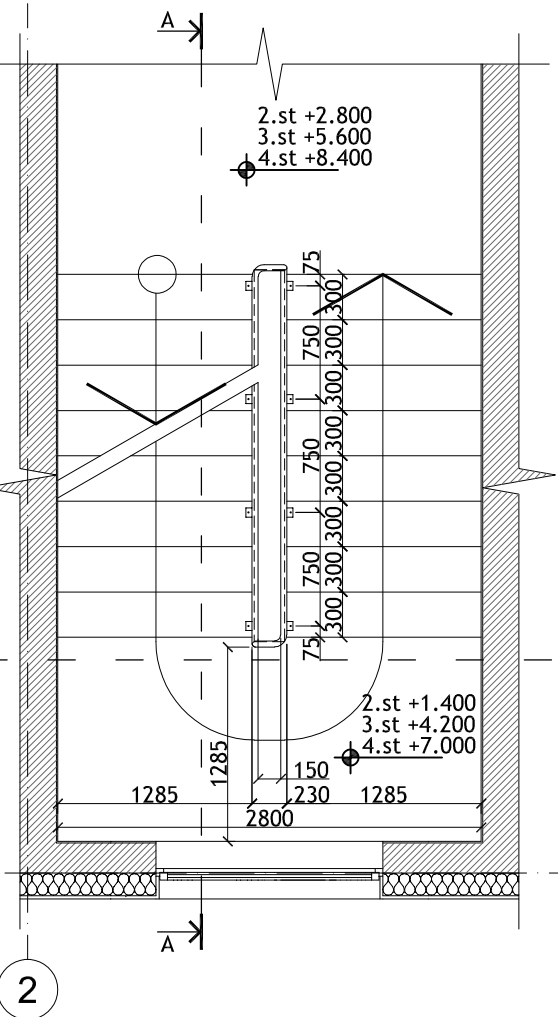

5. STĀVA PLĀNS

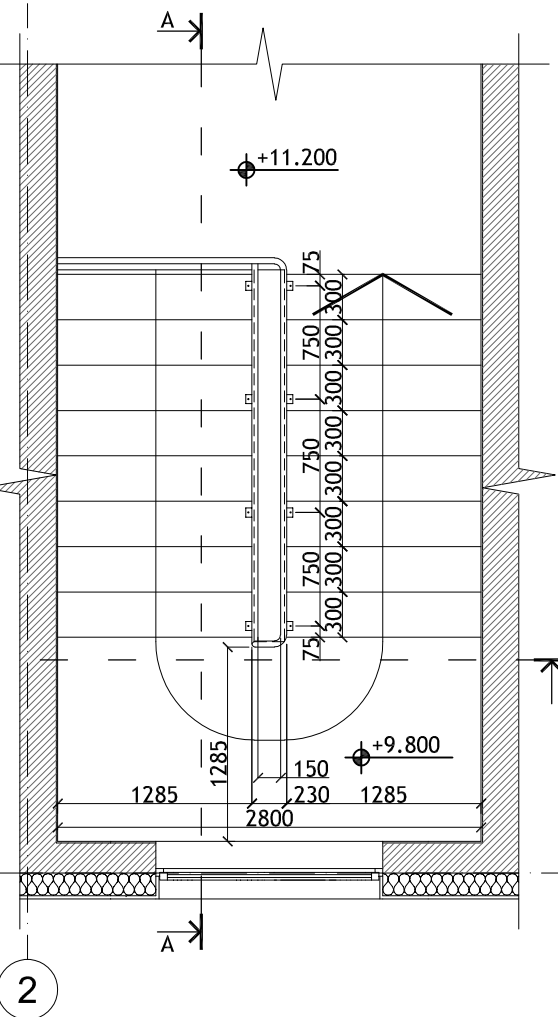

GRIEZUMS A-A

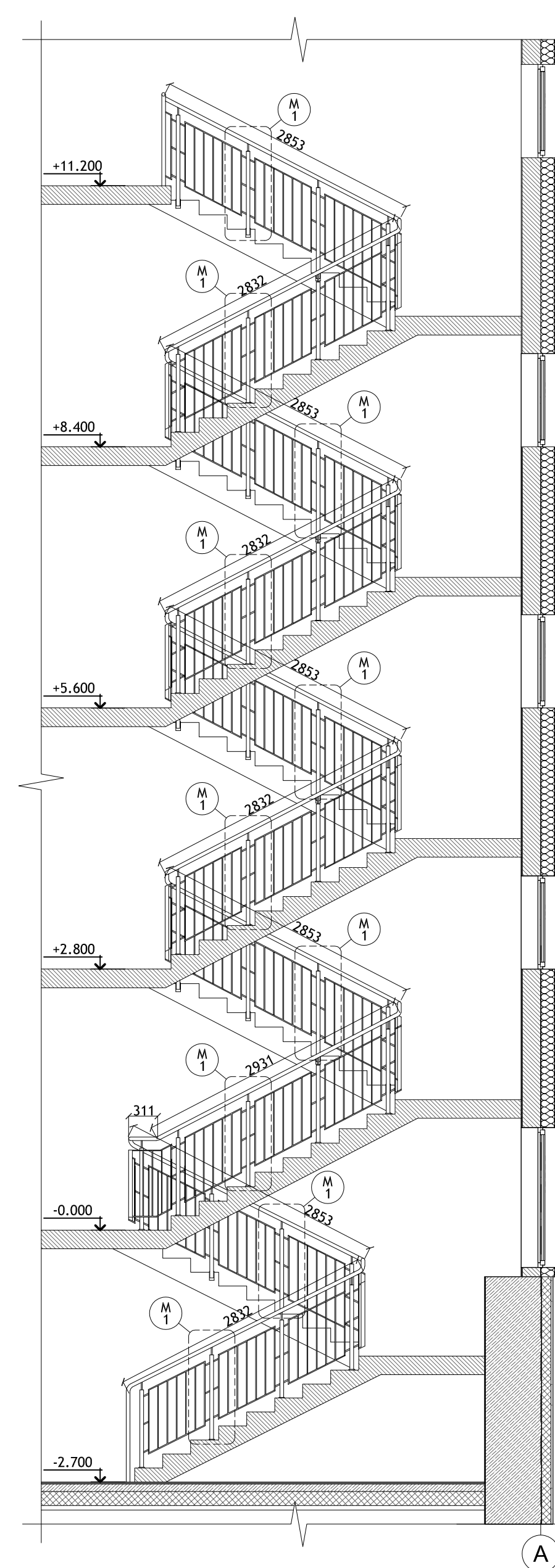

GRIEZUMS B-B

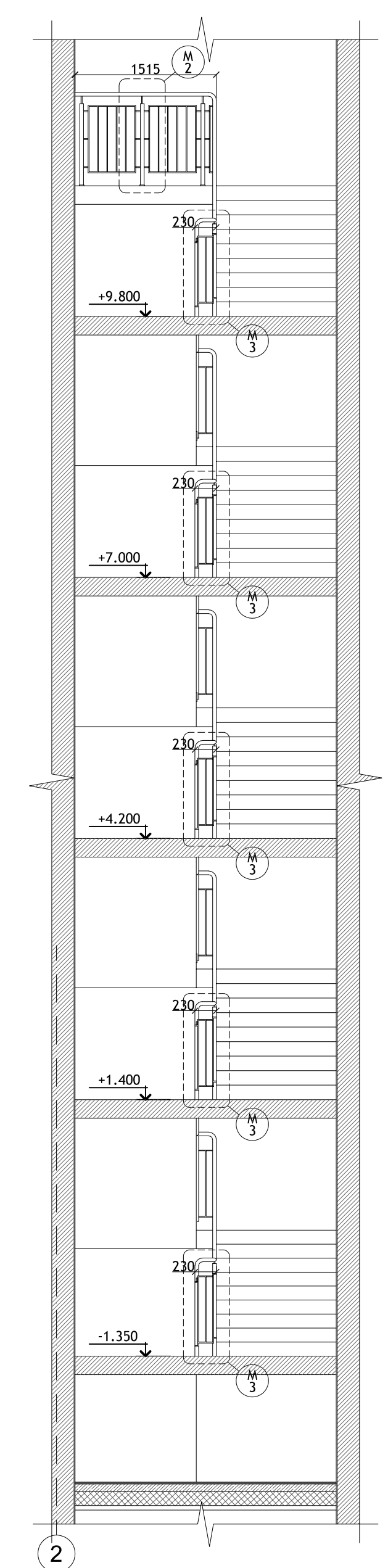

MARGAS M2 SPECIFIKĀCIJA

Nr.	Nosaukums	Apzīmējums	Mērvienība	Daudzums	Piezīmes
1.	Marga ar nerūsējošā tērauda rokturi	M1	m	28.88	krāsota, RAL 9007 tonī
2.	Marga ar nerūsējošā tērauda rokturi	M2	m	1.52	krāsota, RAL 9007 tonī
3.	Marga ar nerūsējošā tērauda rokturi	M3	m	2.07	krāsota, RAL 9007 tonī

MEZGLS M1

M 1 : 10

PRETSKATS

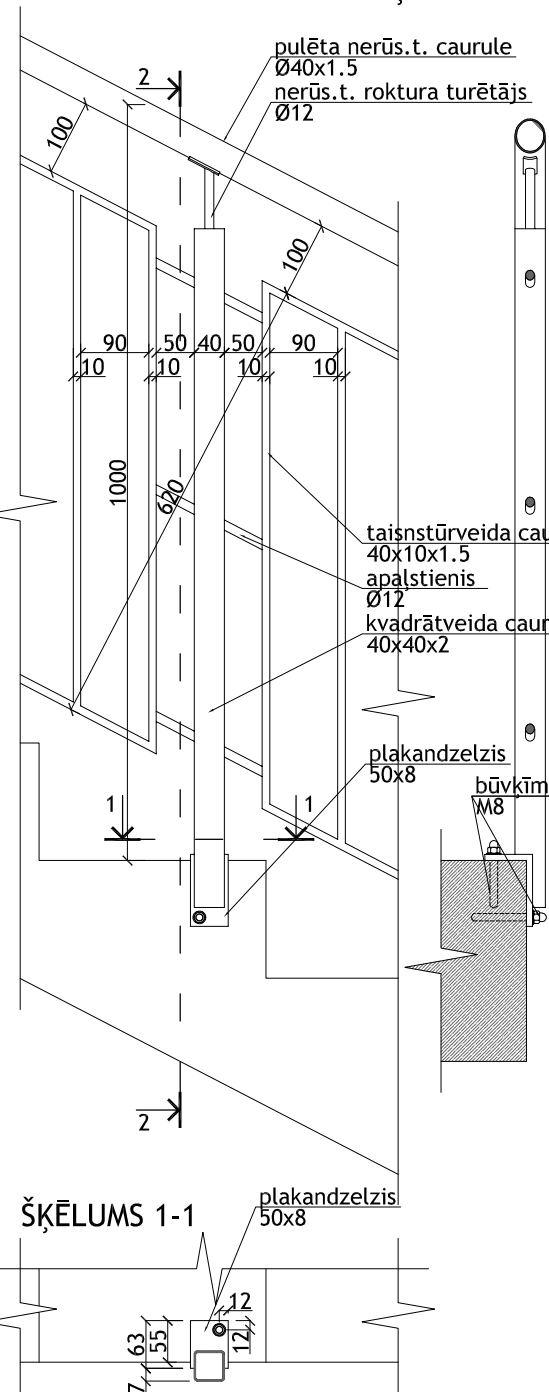

ŠĶĒLUMS 2-2

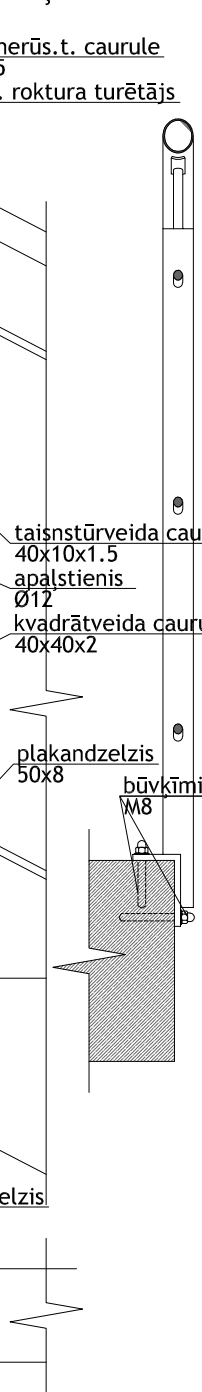

MEZGLS M2

M 1 : 10

PRETSKATS

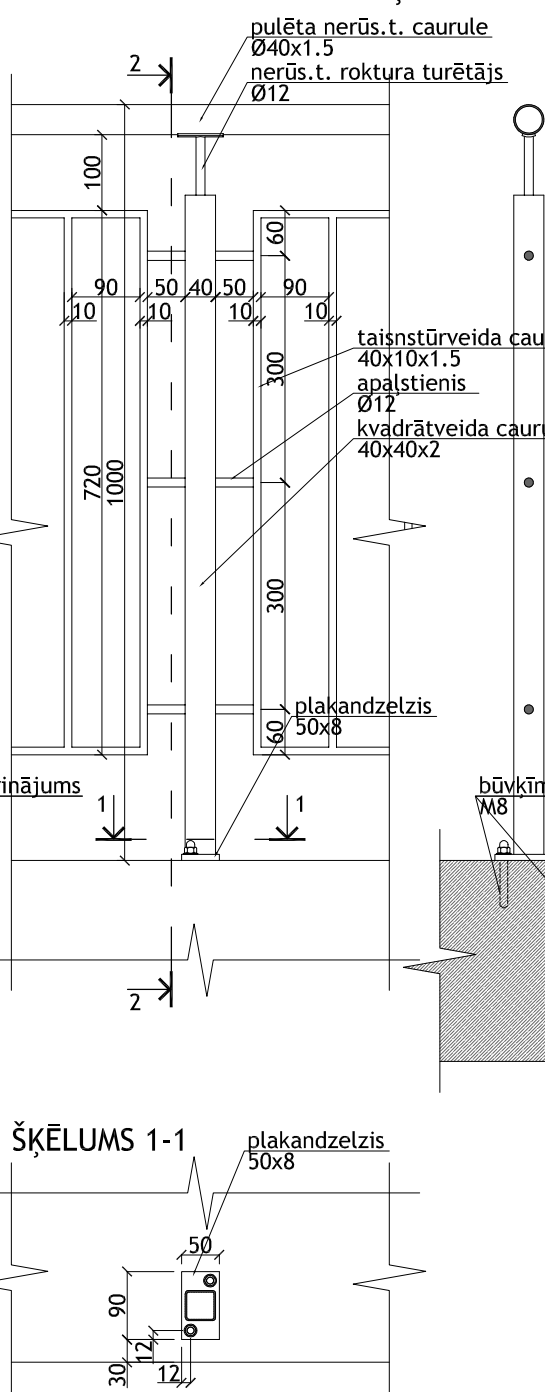

ŠĶĒLUMS 2-2



MEZGLS M3

M 1 : 10

PRETSKATS

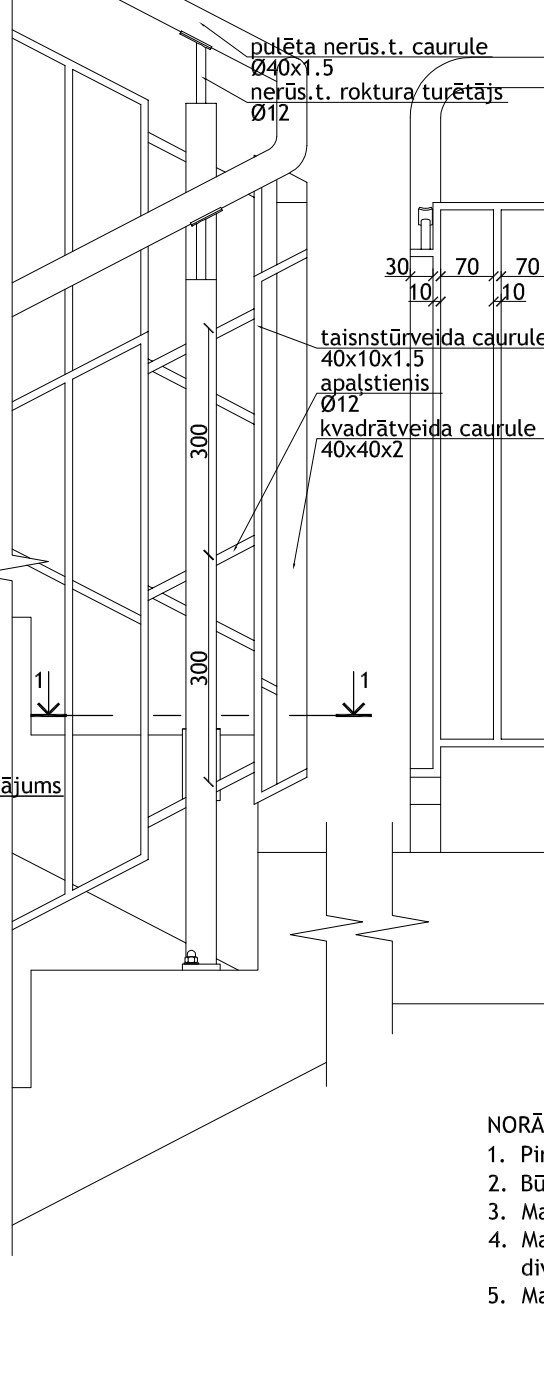

SĀNSKATS

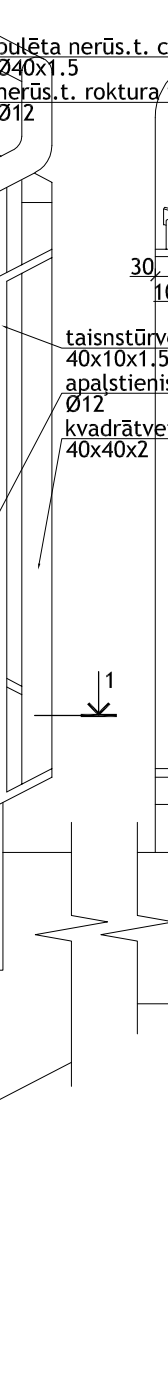

ŠĶĒLUMS 1-1

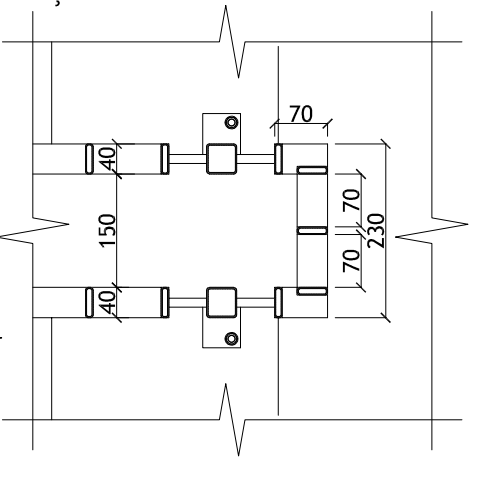

NORĀDĪJUMI.

1. Pirms izgatavošanas precizēt izmērus un augstuma atzīmes pārņemot.
2. Būvķīmijas stiprinājumi atbilstoši ražotāja specifikācijai.
3. Margas konstrukcija metināta.
4. Margas konstrukcija gruntēta ar pretkorozijas grunti metālam un krāsota ar divkomponentu poliuretāna krāsu metālam, vai analogu.
5. Margas paraugu saskaņot ar projekta autoru.

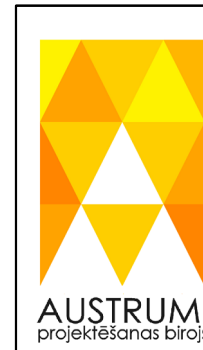

Amats:	Uzvārds:	Paraksts:	Datums:	Pasūtītājs:	<p>Jelgavas pilsētas dome Reģ.Nr. 9000042516 Lielā ielā 11, Jelgava, LV-3001</p>	<p>Izpildītājs: "Projektēšanas birojs Austrumi" 18 Novembra ielā 16, Rēzekne Reģ. Nr. 42403019889 Tel.: 26821100 e-pasts: info@austrumi.lv</p>
GP sadal.vad.	L.Līce		07.07.2017	Objekts:		
Izstrādāja	L.Līce		07.07.2017	Rasējums:	<p>Mērogs: 1:50/10</p>	<p>Marka: AR</p>
Arhitekts	L.Līce		07.07.2017		<p>Stadija: Lapas Lapas Nr.</p>	<p>BP AR-800 54</p>

Kāpnes KP1 marga M1







IEEJAS MEZGLS IM1  
M 1 : 50

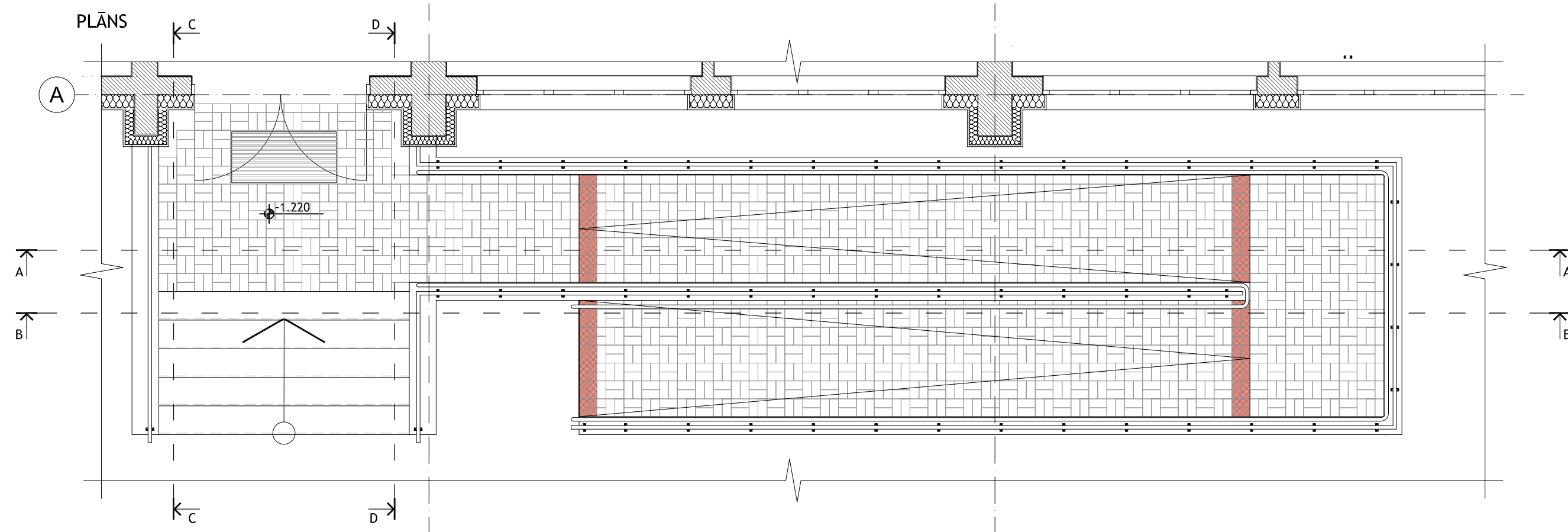

GRIEZUMS A-A

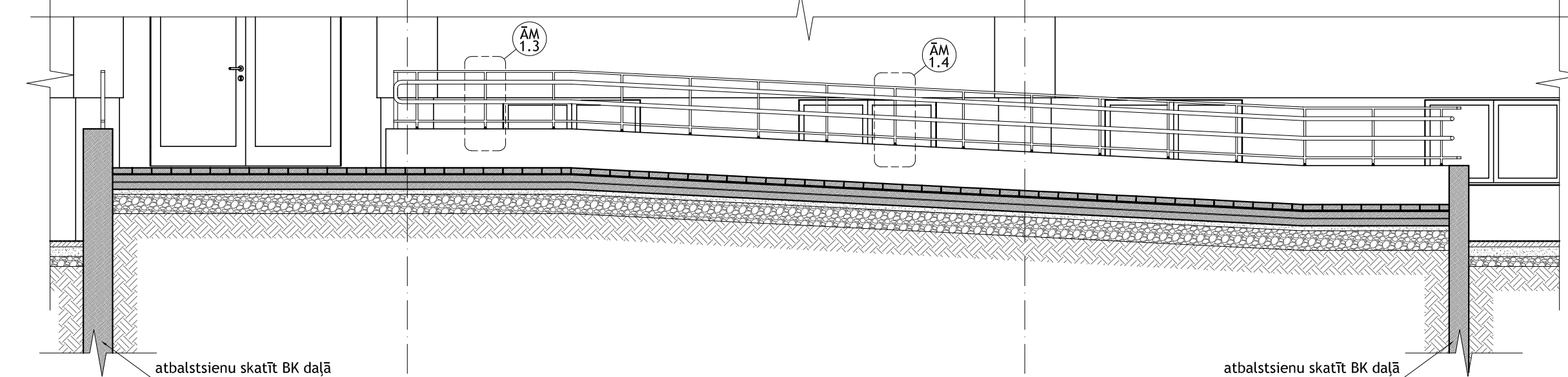

GRIEZUMS C-C

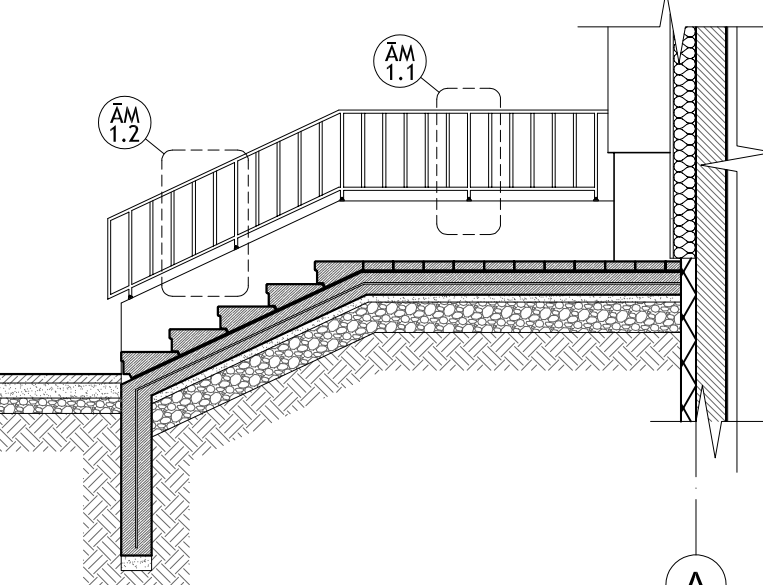

GRIEZUMS B-B

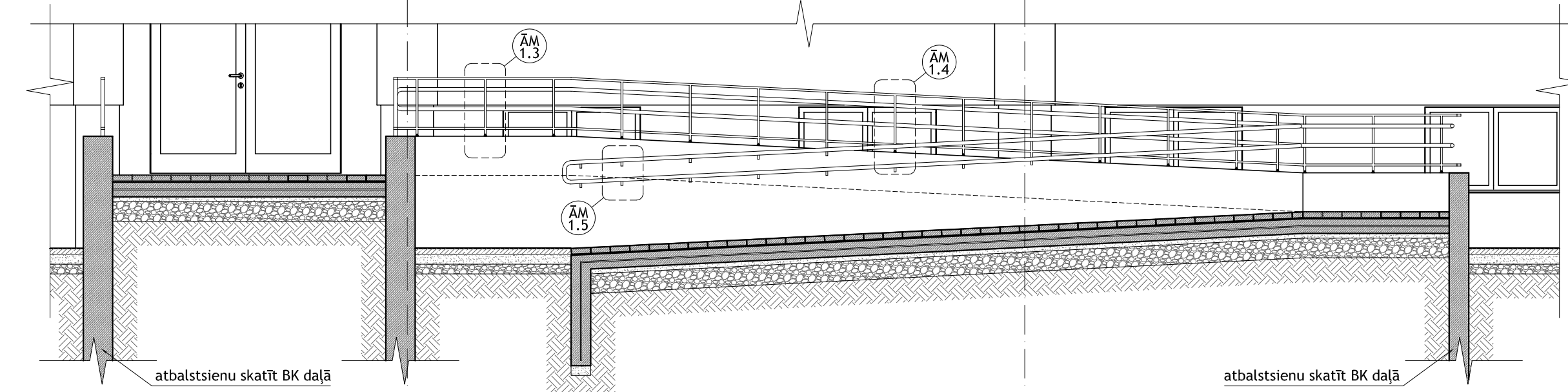

GRIEZUMS D-D

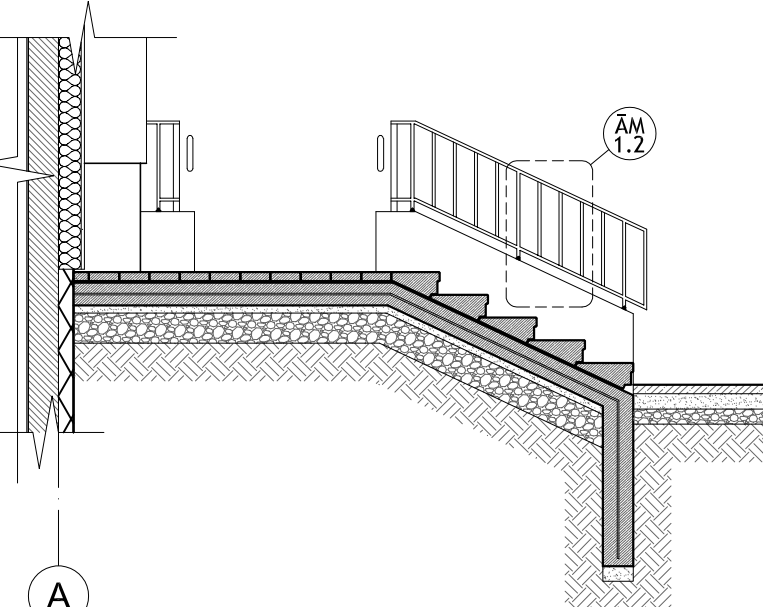

PRETSKATS

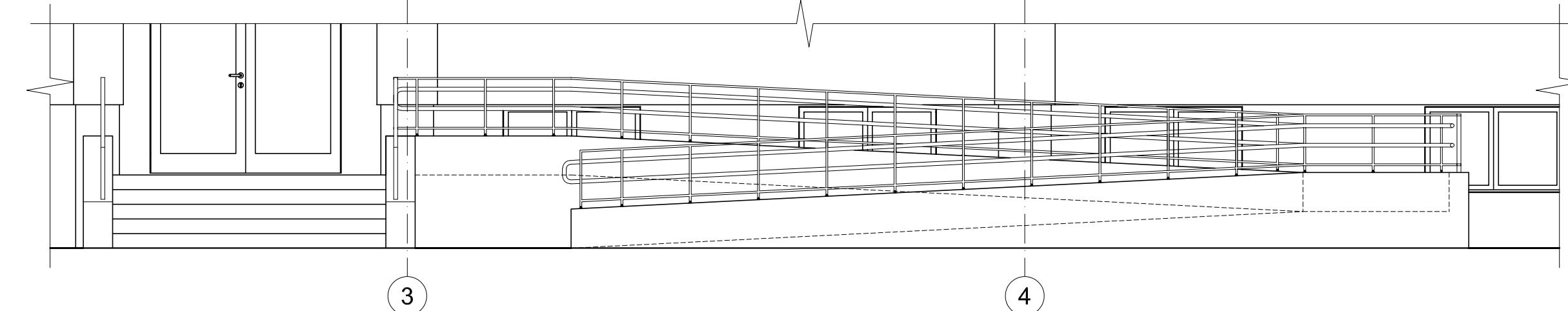

MEZGLS ĀM1.1  
M 1 : 10

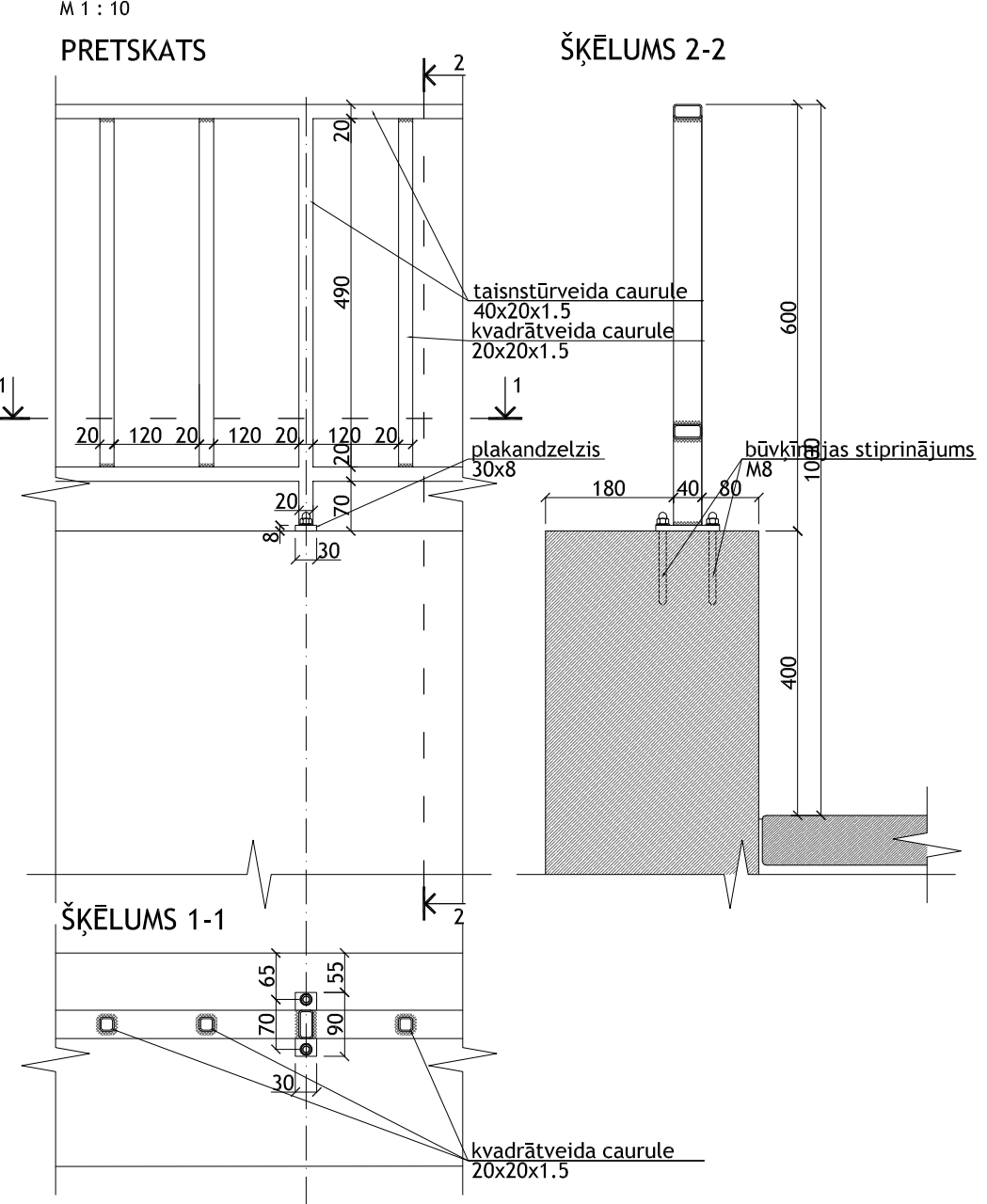

MEZGLS ĀM1.2  
M 1 : 10

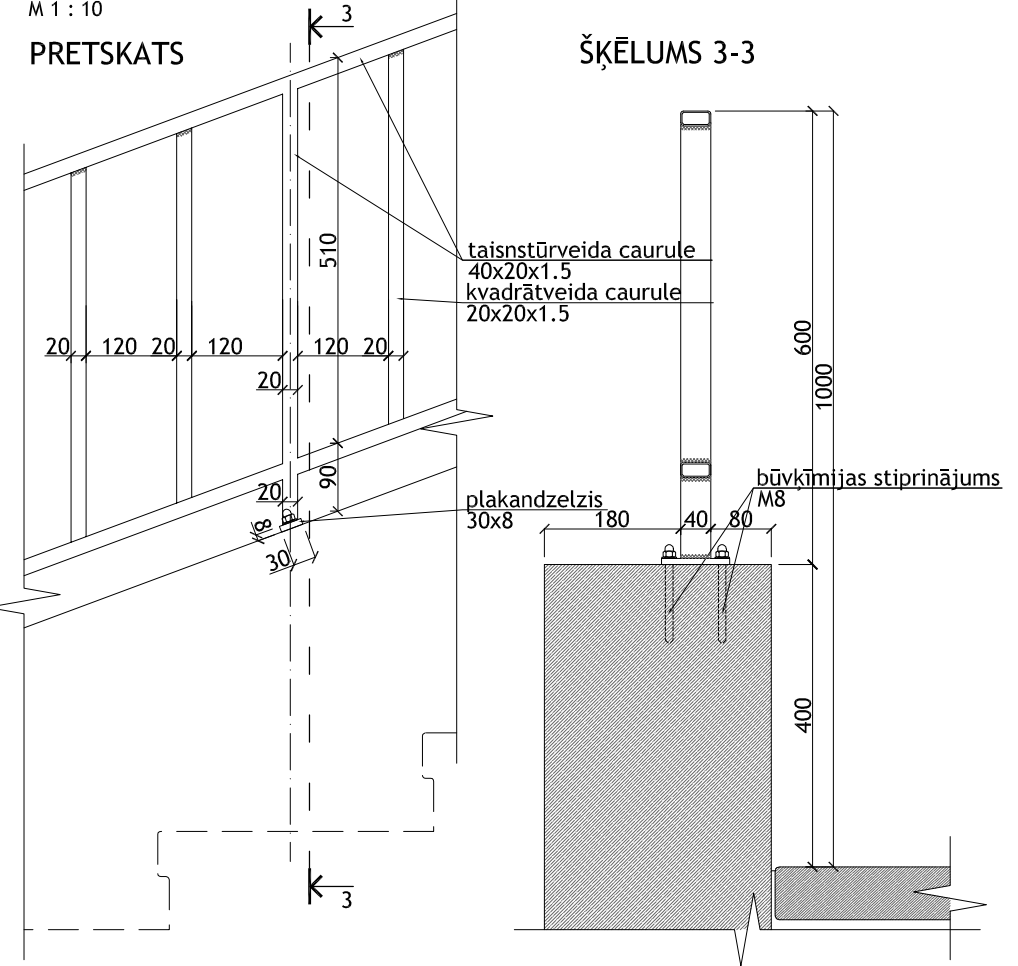

MEZGLS ĀM1.3  
M 1 : 10

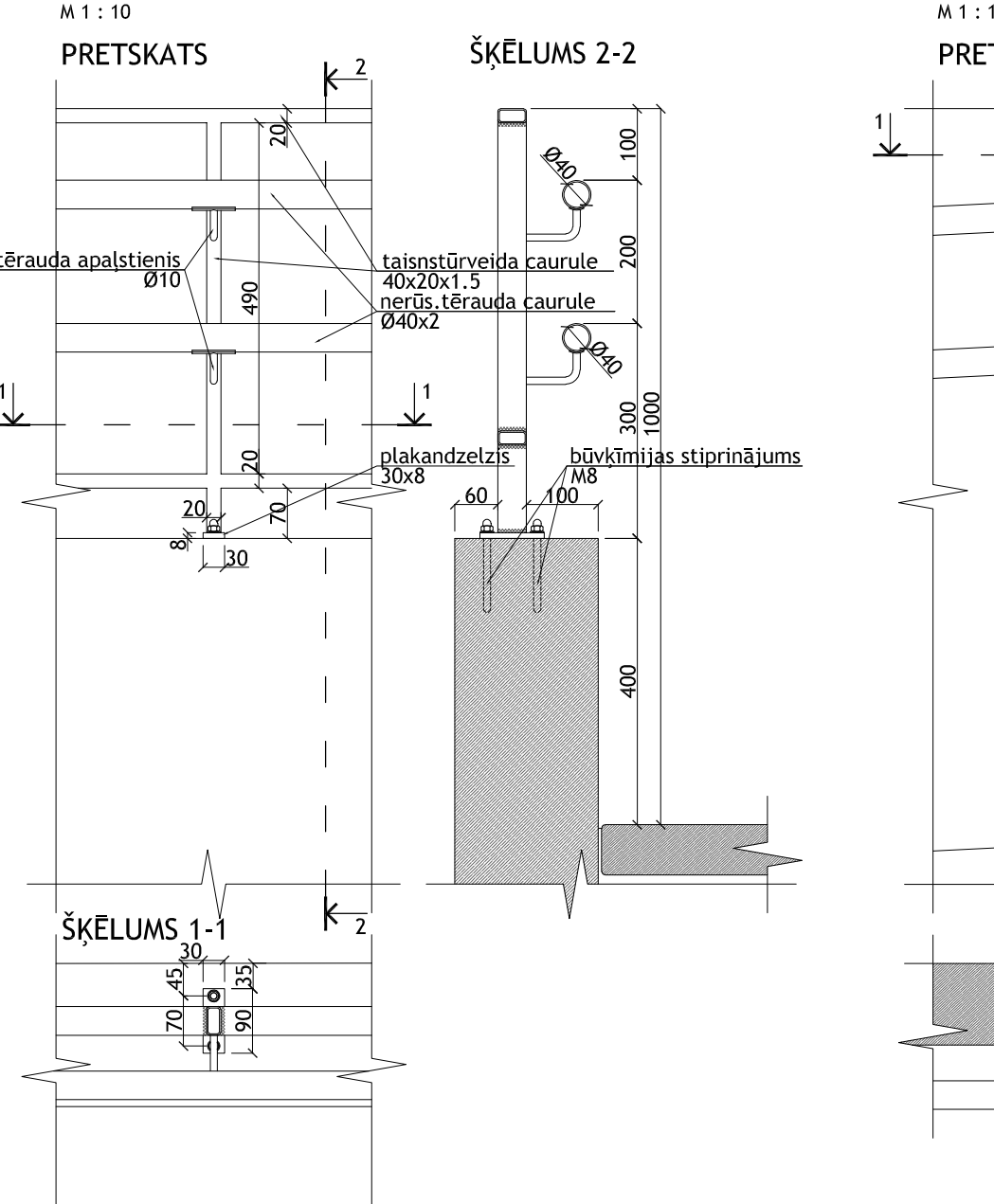

MEZGLS ĀM1.3  
M 1 : 10

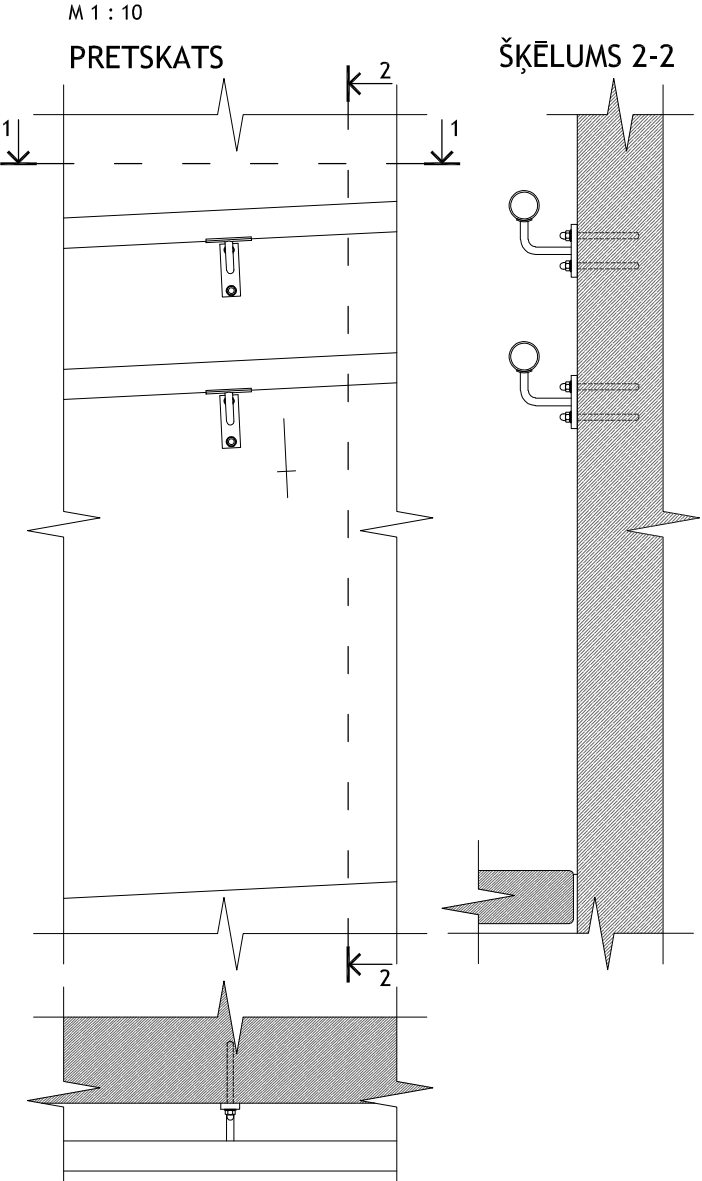

MEZGLS ĀM1.4  
M 1 : 10

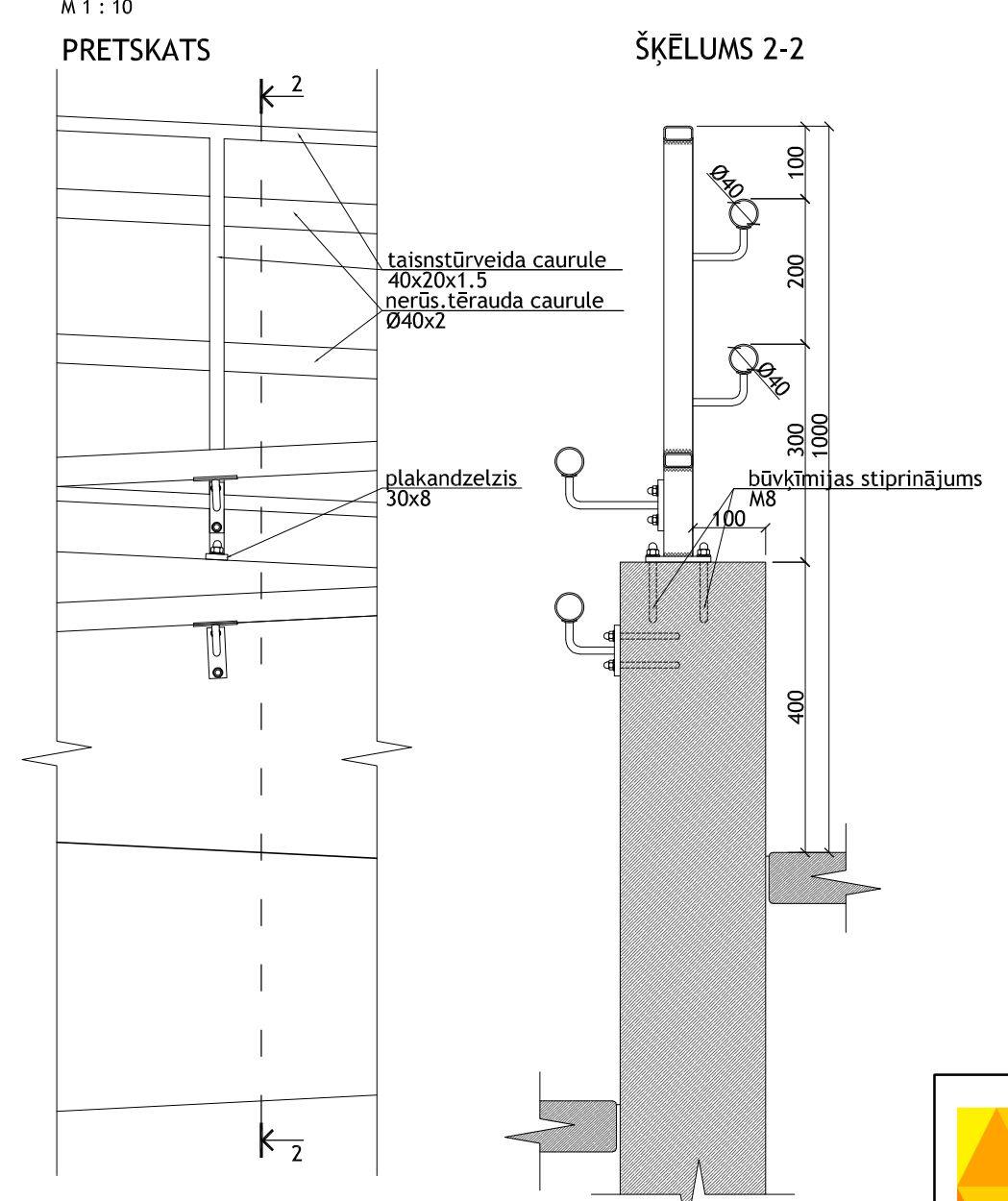

Nr.	Nosaukums	Mērvienība	Daudzums	Piezīmes
1.	Saliekamais betona pakāpiens 320x150x2800(garums)	gab.	4	Pelēkā tonī, SIA Pamats, m.Nr.4
2.	Saliekamais gala betona pakāpiens 320x150x2800(garums)	gab.	1	Pelēkā tonī, SIA Pamats, m.Nr.4
3.	Iebūvērts kājslauķis, 1200x600	gab.	1	
4.	Brūgakmens	m²	0.00	Pelēkā tonī
5.	Brūgakmens	m²	0.00	Sarkanā tonī
6.	Cementa java	m³	0.00	Salizturīga
7.	C12/15 klases betons, salizturība F75	m³	0.00	-
8.	Siets, stiegas A III, Ø 8 (rūtis 150 x 150 )	kg	0.00	-
9.	Šķembu smalcē	m³	0.00	-
10.	Blietētas šķembas	m³	0.00	-

Nr.	Nosaukums	Apzīmējums	Mērvienība	Daudzums	Piezīmes
11.	Marga	ĀM1.1	m	0.00	karsti cinkota, krāsota RAL 9007 tonī
12.	Marga	ĀM1.2	m	0.00	karsti cinkota, krāsota RAL 9007 tonī
13.	Marga ar nerūs.t. rokturi	ĀM1.3	m	0.00	karsti cinkota, krāsota RAL 9007 tonī, rokturis pulēts
14.	Marga ar nerūs.t. rokturi	ĀM1.4	m	0.00	karsti cinkota, krāsota RAL 9007 tonī, rokturis pulēts
15.	Marga ar nerūs.t. rokturi	ĀM1.5	m	0.00	karsti cinkota, krāsota RAL 9007 tonī, rokturis pulēts

- NORĀDĪJUMI.**
- Pirms izgatavošanas precizēt izmērus un augstuma atzīmes pārņemot.
  - Būvķīmijas stiprinājumi atbilstoši ražotāja specifikācijai.
  - Margas konstrukcija metināta.
  - Margas paraugu saskaņot ar projekta autoru.

- NORĀDĪJUMI.**
- Pirms izgatavošanas precizēt izmērus un augstuma atzīmes pārņemot.
  - Betona pakāpienus garumā iespējams likt no vairākiem pakāpieniem, atbilstoši ražotāja ieteikumiem.

	Amats:	Uzdevs:	Paraksts:	Datums:		Projekta nosaukums: <b>Jelgavas pilsētas dome</b> Reģ.Nr. 90000042516 Lielā iela 11, Jelgava, LV-3001	Izpildītājs: Projektēšanas birojs Austrumi 18. novembra iela 16, Rīzekne Reģ. Nr. 4040301869 Tel.: 26621100 E-pasts: info@austrumi.lv
	GP sadal.vad.	L.L.Tce		07.07.2017			
	Izstrādāja	L.L.Tce		07.07.2017	Objekts:	Ekas pārbūve Stacijas ielā 13, Jelgavā	
	Arhitekts	L.L.Tce		07.07.2017	Projekts:	JND2016/141AK	
					Mērogs:	1:50/10	
					Marka:	AR	
					Stādīja:	Lapa: Lapa Nr.	
					BP	AR-802 56	



IEEJAS MEZGLS IM2

M 1 : 50

PLĀNS

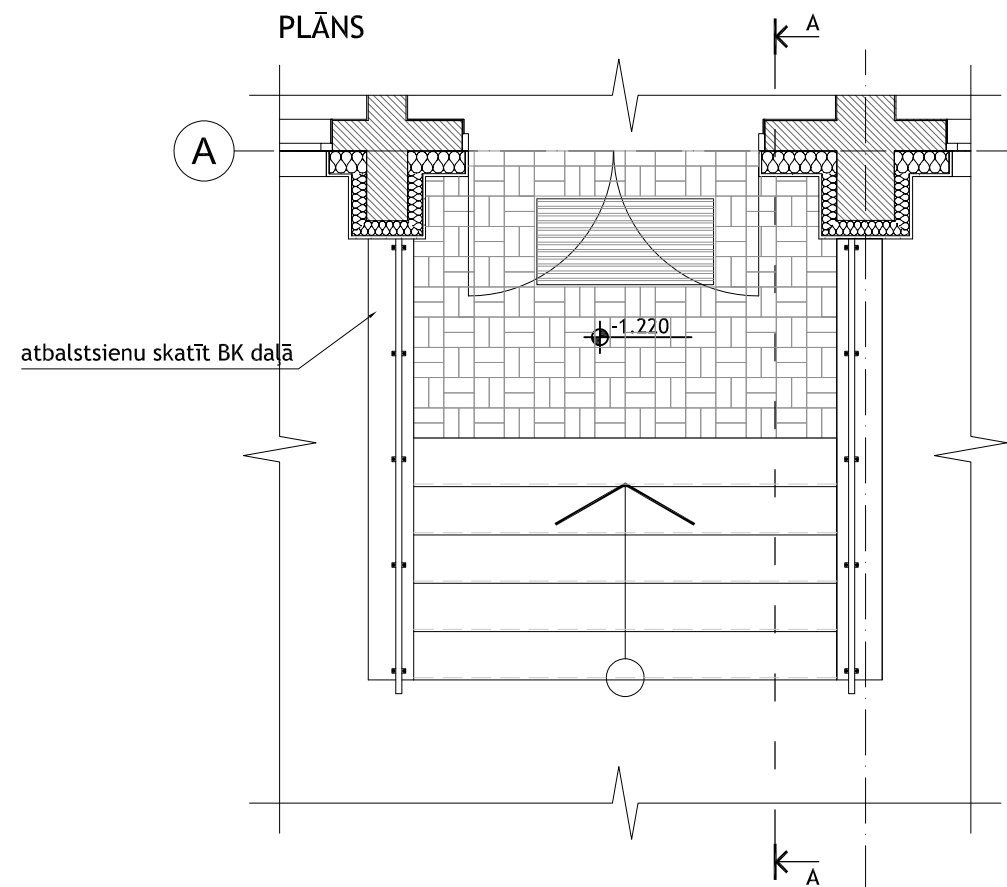

PRETSKATS

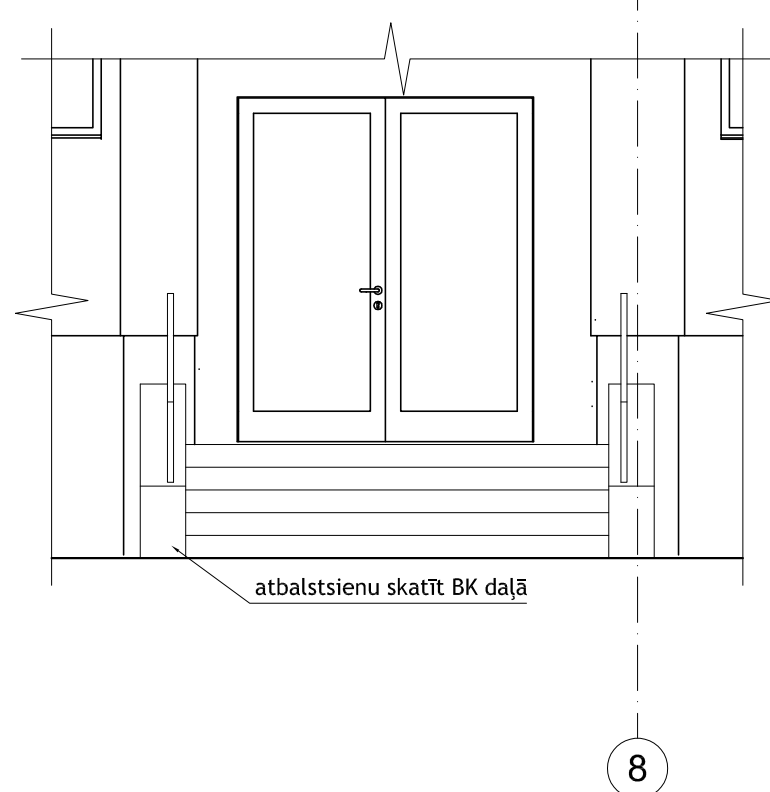

GRIEZUMS A-A

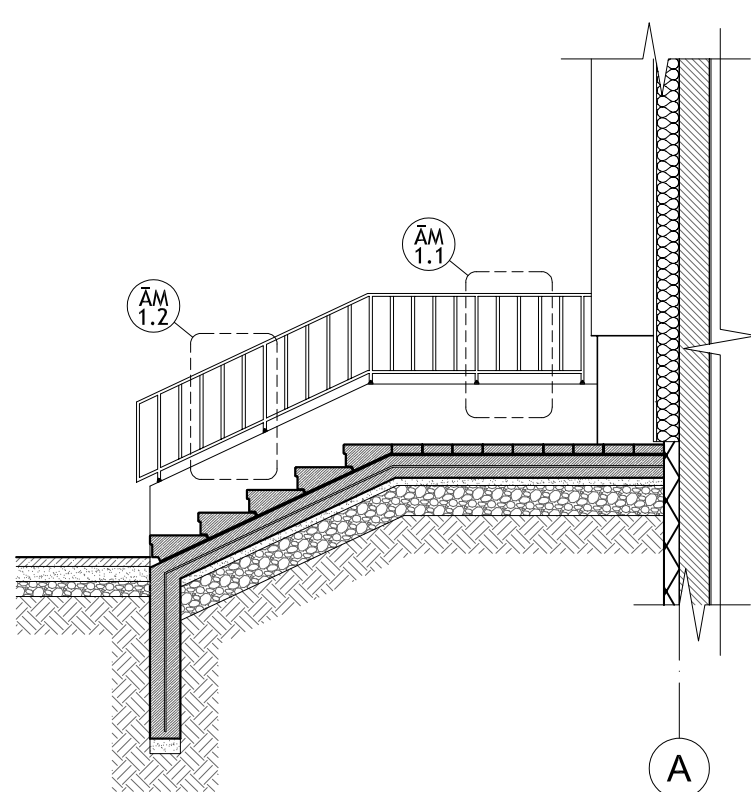

MEZGLS ĀM1.1

M 1 : 10

PRETSKATS

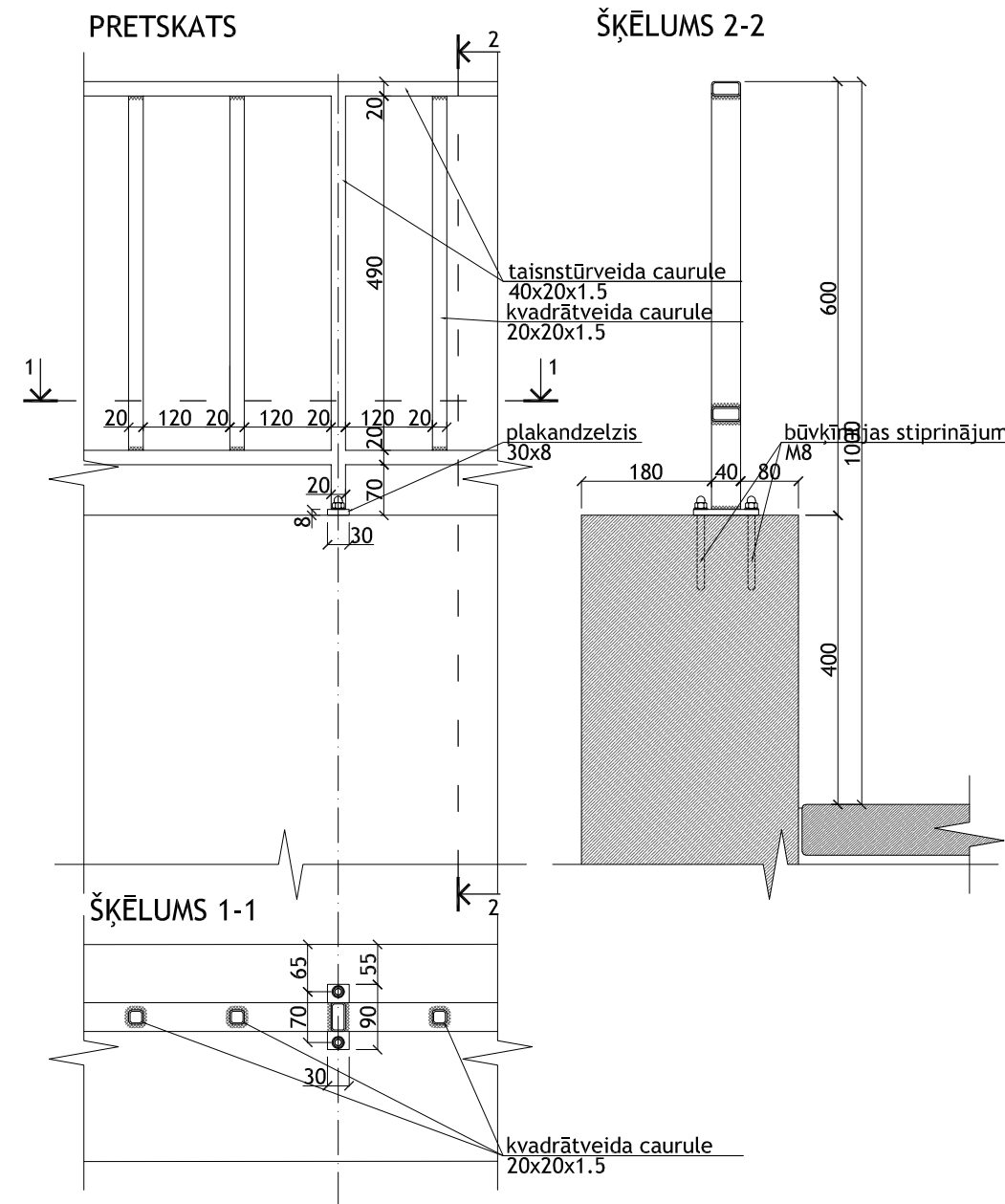

ŠĶĒLUMS 2-2

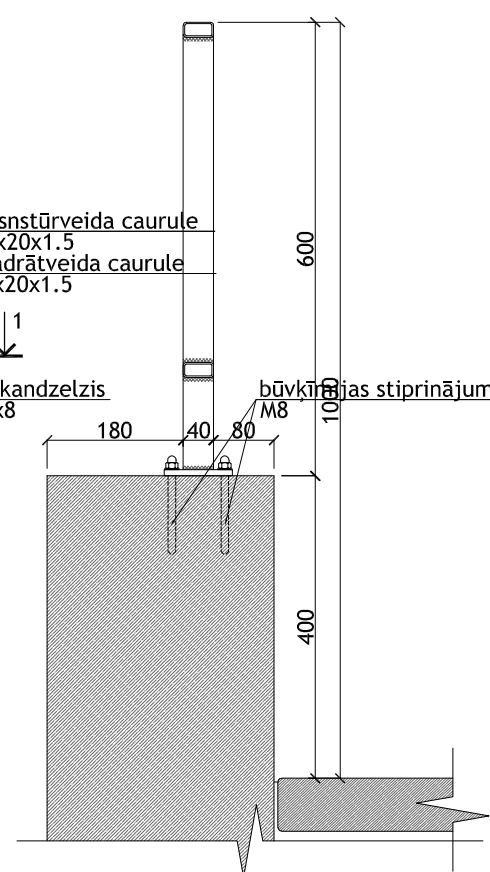

ŠĶĒLUMS 1-1

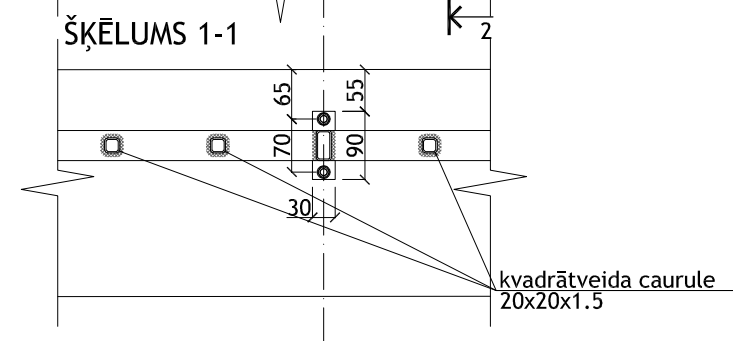

MEZGLS ĀM1.2

M 1 : 10

PRETSKATS

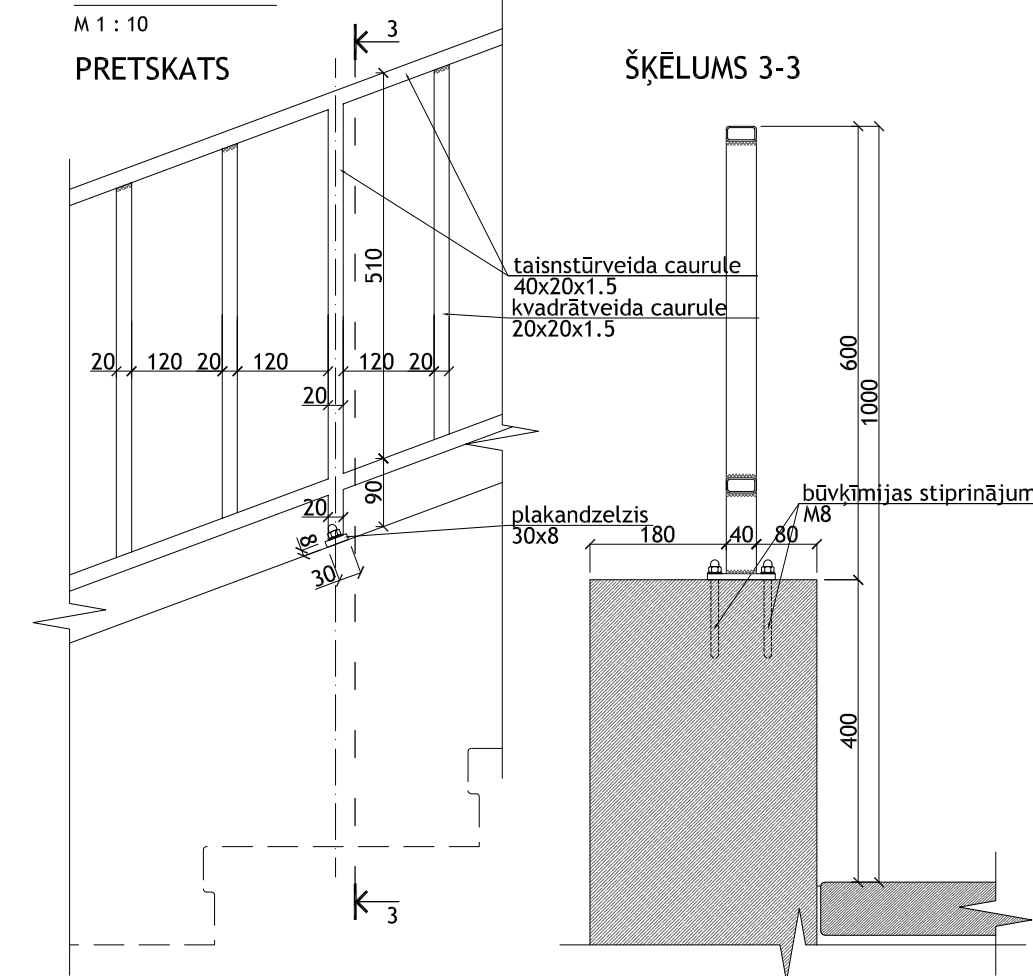

ŠĶĒLUMS 3-3

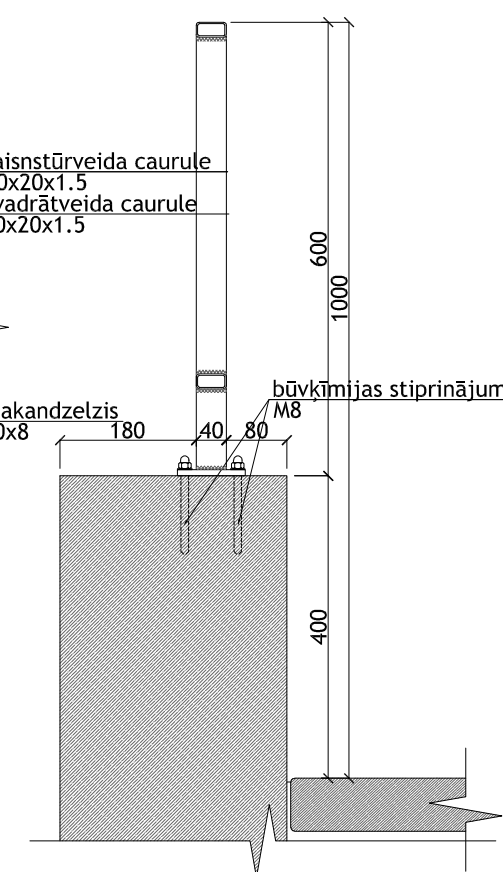

IEEJAS MEZGLA IM2 ELEMENTU SPECIFIKĀCIJA				
Nr.	Nosaukums	Mērvienība	Daudzums	Piezīmes
1.	Saliekamais betona pakāpiens 320x150x2800(garums)	gab.	4	Pelēkā tonī, SIA Pamats, m.Nr.4
2.	Saliekamais gala betona pakāpiens 320x150x2800(garums)	gab.	1	Pelēkā tonī, SIA Pamats, m.Nr.4
3.	Iebūvēts kājslauķis, 1200x600	gab.	1	
4.	Bruģakmens	m²	0.00	Pelēkā tonī
5.	Cementa java	m³	0.00	Salizturīga
6.	C12/15 klases betons, salizturība F75	m³	0.00	-
7.	Siets, stiegras A III, Ø 8 (rūtis 150 x 150 )	kg	0.00	-
8.	Šķembu smalcē	m³	0.00	-
9.	Blietētas šķembas	m³	0.00	-

NORĀDĪJUMI.

1. Pirms izgatavošanas precizēt izmērus un augstuma atzīmes pārmērot.
2. Betona pakāpienus garumā iespējams likt no vairākiem pakāpieniem, atbilstoši ražotāja ieteikumiem.

IEEJAS MEZGLA IM2 MARGAS SPECIFIKĀCIJA					
Nr.	Nosaukums	Apzīmējums	Mērvienība	Daudzums	Piezīmes
10.	Marga	ĀM1.1	m	0.00	karsti cinkota, krāsota RAL 9007 tonī
11.	Marga	ĀM1.2	m	0.00	karsti cinkota, krāsota RAL 9007 tonī

NORĀDĪJUMI.

1. Pirms izgatavošanas precizēt izmērus un augstuma atzīmes pārmērot.
2. Būvķīmijas stiprinājumi atbilstoši ražotāja specifikācijai.
3. Margas konstrukcija metināta.
4. Margas paraugu saskaņot ar projekta autoru.

<p>AUSTRUMI projektēšanas birojs</p>	Amats:	Uzvārds:	Paraksts:	Datums:	Pasūtītājs:	<p>Jelgavas pilsētas dome Reģ.Nr. 90000042516 Lielā ielā 11, Jelgava, LV-3001</p>	<p>Izpildītājs: "Projektēšanas birojs Austrumi" 18. Novembra ielā 16, Rēzekne Reģ. Nr. 42403019889 Tel.: 26821100 e-pasts: info@austrumi.lv</p>
	GP sadal.vad.	L.Līce		07.07.2017			
	Izstrādāja	L.Līce		07.07.2017	Objekts:		
	Arhitekta	L.Līce		07.07.2017	Ēkas pārbūve Stacijas ielā 13, Jelgavā		
					Rasējums:		
						Ieejas mezgls IM2	
							<p>Pasūtījuma, arhīva numurs: JND2016/14/AK</p> <p>Mērogs: 1:50/10</p> <p>Marka: AR</p> <p>Stadija: Lapa: Lapas Nr. BP AR-803 57</p>

IEEJAS MEZGLS IM3

M 1 : 50

PLĀNS

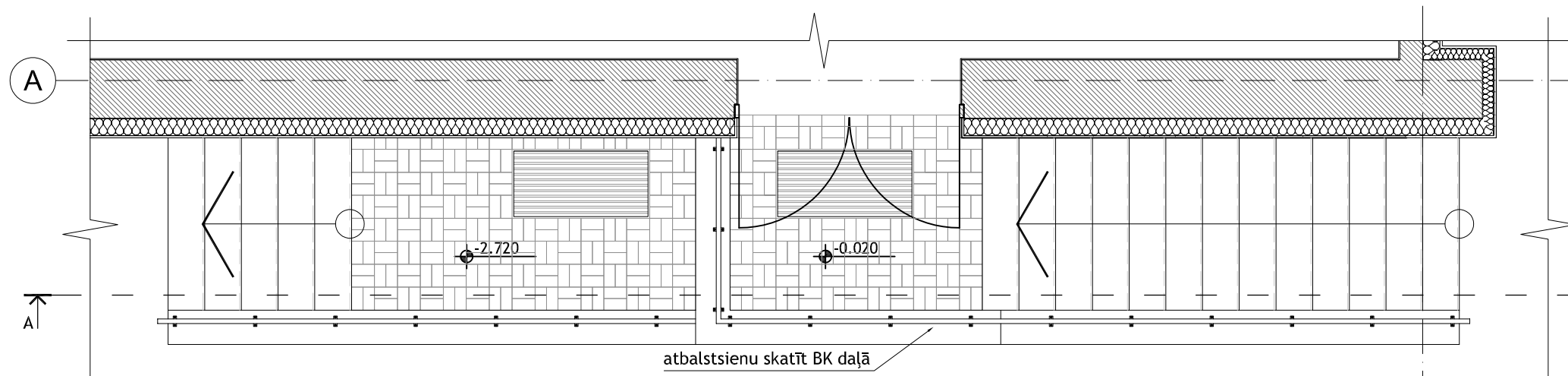

GRIEZUMS A-A

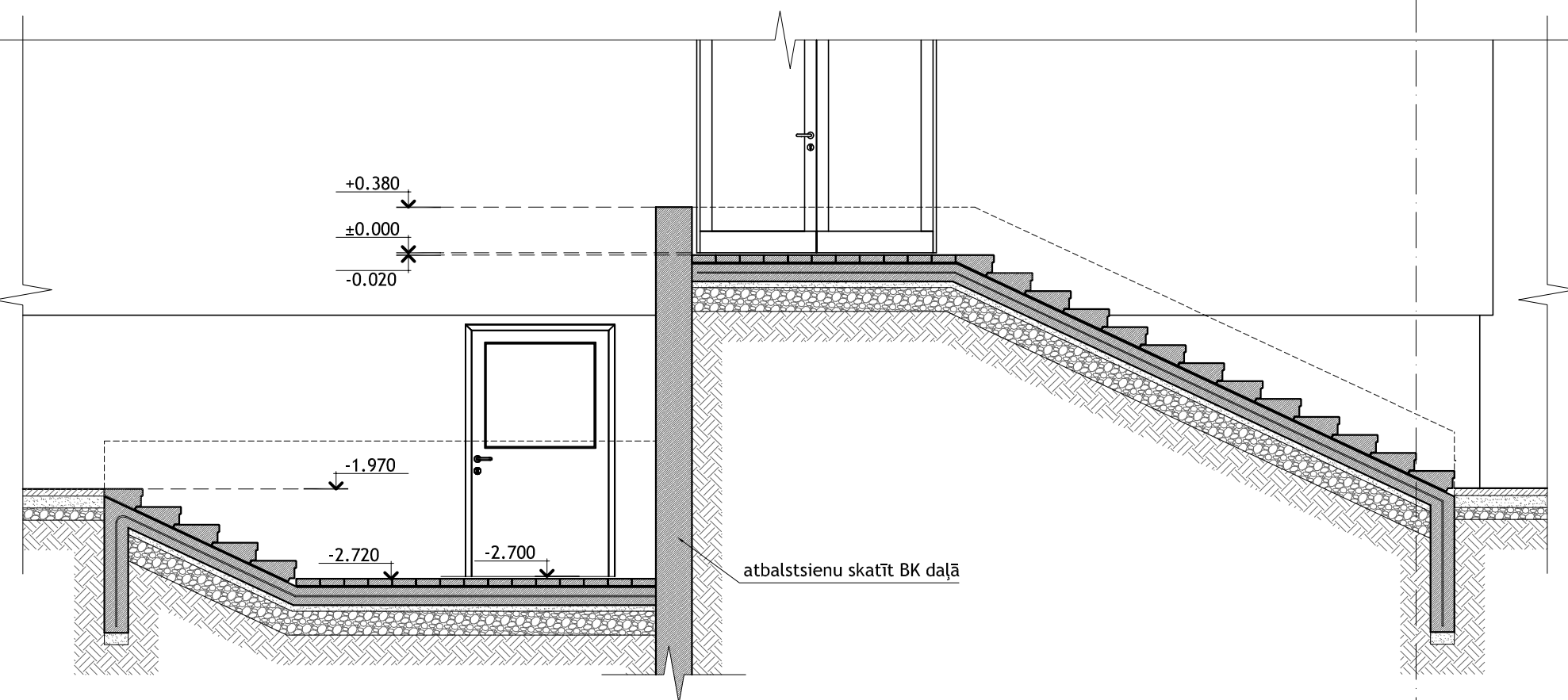

PRETSKATS

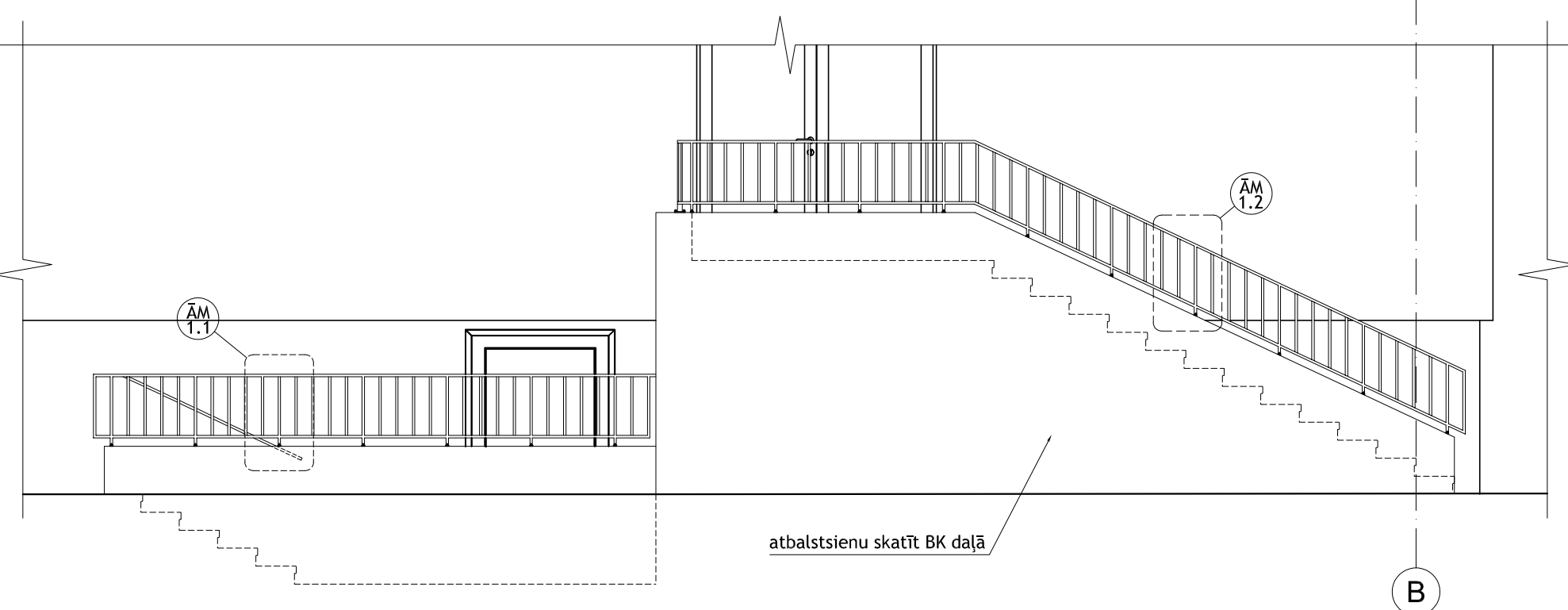

MEZGLS ĀM1.1

M 1 : 10

PRETSKATS

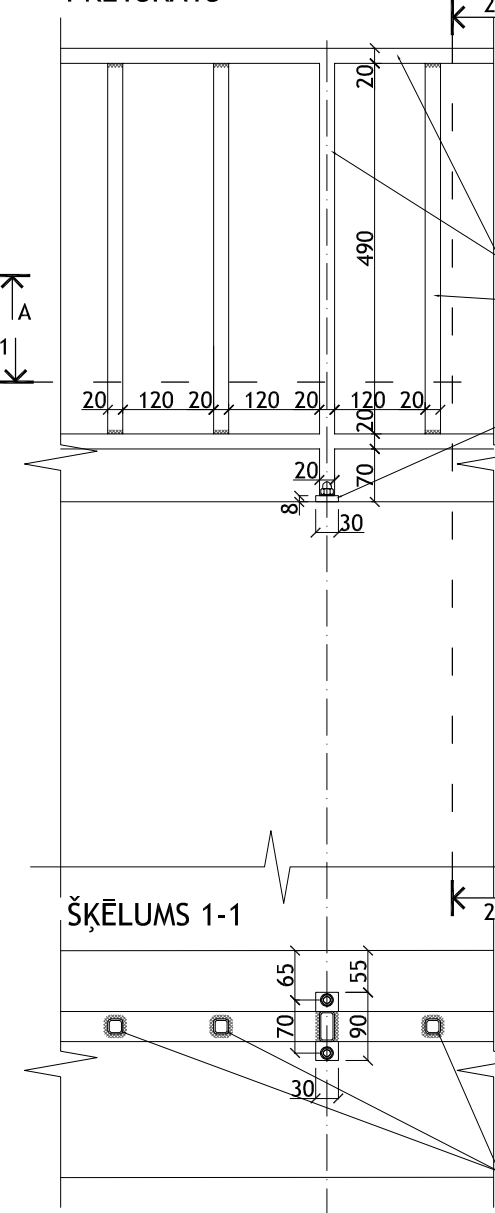

ŠĶĒLUMS 2-2

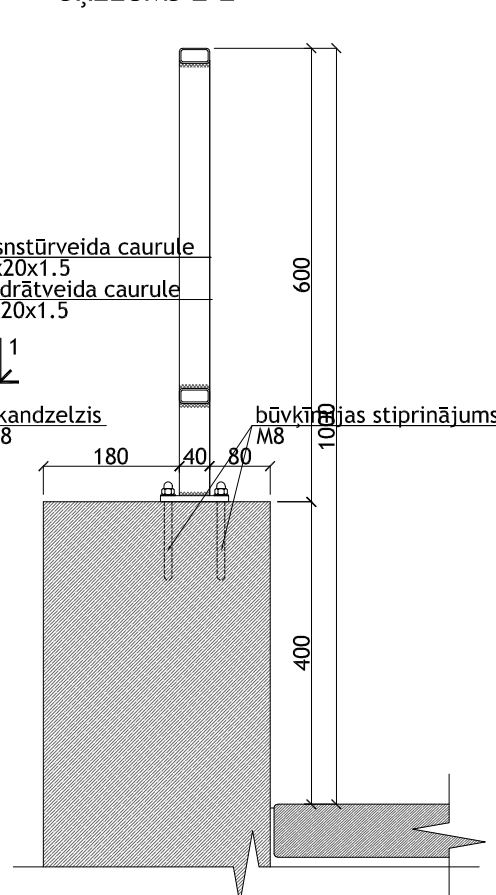

MEZGLS ĀM1.2

M 1 : 10

PRETSKATS

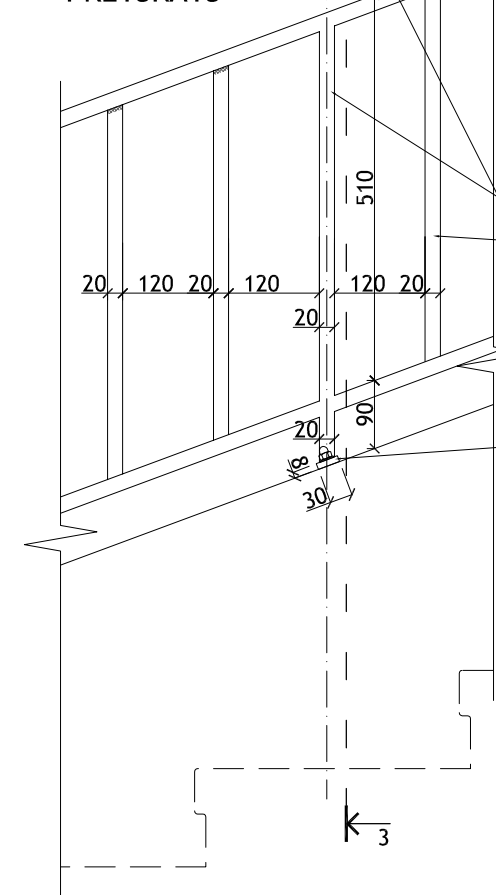

ŠĶĒLUMS 3-3

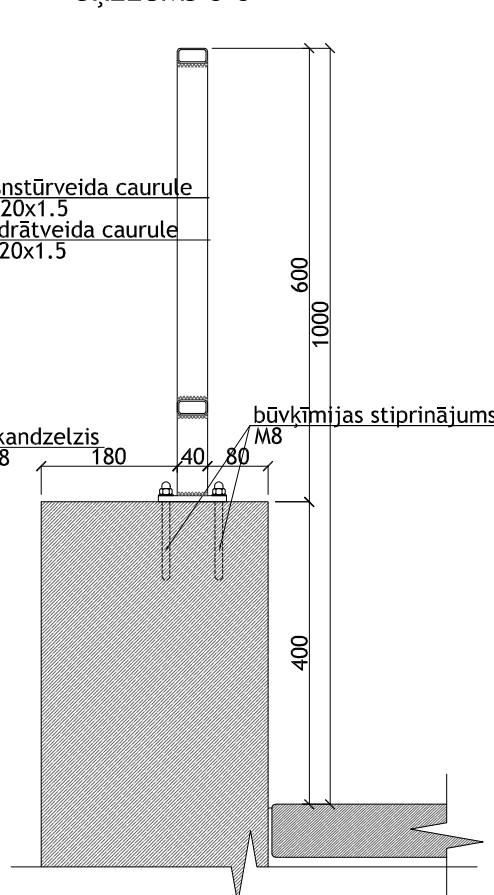

ŠĶĒLUMS 1-1

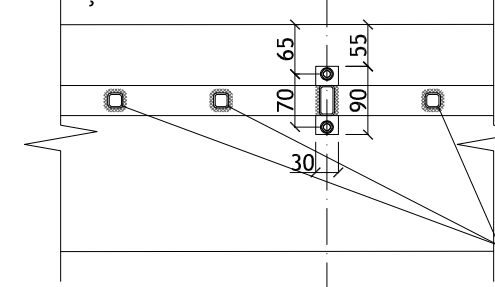

SĀNSKATS

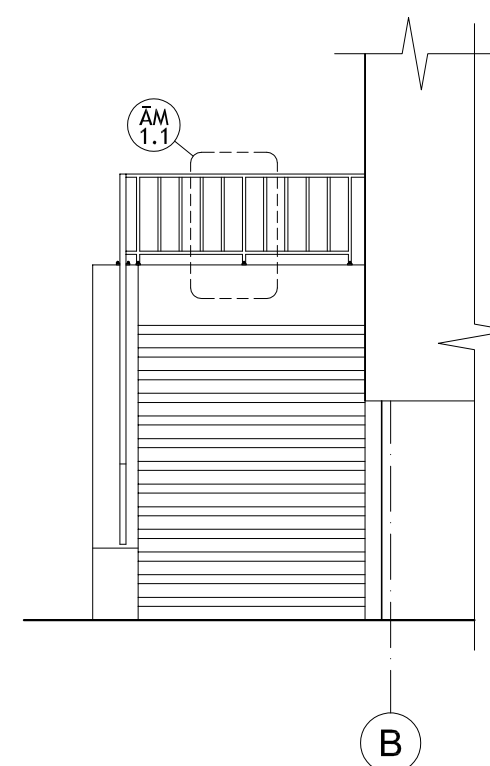

IEEJAS MEZGLA IM3 ELEMENTU SPECIFIKĀCIJA				
Nr.	Nosaukums	Mērvienība	Dauzdums	Piezīmes
1.	Saliekamais betona pakāpiens 320x150x1500(garums)	gab.	12	Pelēkā tonī, SIA Pamats, m.Nr.4
2.	Saliekamais gala betona pakāpiens 320x150x1500(garums)	gab.	1	Pelēkā tonī, SIA Pamats, m.Nr.4
3.	Iebūvēts kājslauķis, 1200x600	gab.	1	
4.	Bruģakmens	m²	0.00	Pelēkā tonī
5.	Cementa java	m³	0.00	Salizturīga
6.	C12/15 klases betons, salizturība F75	m³	0.00	-
7.	Siets, stiegras A III, Ø 8 (rūtis 150 x 150 )	kg	0.00	-
8.	Šķembu smalcē	m³	0.00	-
9.	Blietētas šķembas	m³	0.00	-

NORĀDĪJUMI.

1. Pirms izgatavošanas precizēt izmērus un augstuma atzīmes pārmērot.
2. Betona pakāpienu garumā iespējams likt no vairākiem pakāpieniem, atbilstoši ražotāja ieteikumiem.

IEEJAS MEZGLA IM3 MARGAS SPECIFIKĀCIJA					
Nr.	Nosaukums	Apzīmējums	Mērvienība	Dauzdums	Piezīmes
10.	Marga	ĀM1.1	m	0.00	karsti cinkota, krāsota RAL 9007 tonī
11.	Marga	ĀM1.2	m	0.00	karsti cinkota, krāsota RAL 9007 tonī

NORĀDĪJUMI.

1. Pirms izgatavošanas precizēt izmērus un augstuma atzīmes pārmērot.
2. Būvķīmijas stiprinājumi atbilstoši ražotāja specifikācijai.
3. Margas konstrukcija metināta.
4. Margas paraugu saskaņot ar projekta autoru.

	Amats:	Uzvārds:	Paraksts:	Datums:	Pasūtītājs:	Izpildītājs: "Projektēšanas birojs Austrumi" 18 Novembra iela 16, Rēzekne Reģ. Nr. 424030150 
	GP sadal.vad.			07.07.2017		
	Izstrādāja				Objekts:	
					Rasējums:	
						Pasūtījuma, arhīva numurs: Mērogs: 1:50/10 Marka: AR Stadija: Lapa: Lapas Nr. BP AR-804

ieejas mezgls IM3





MEZGLS M-1  
COKOLA MEZGLS AR ĶIEĢEĻU MŪRA SIENU  
M 1 : 20

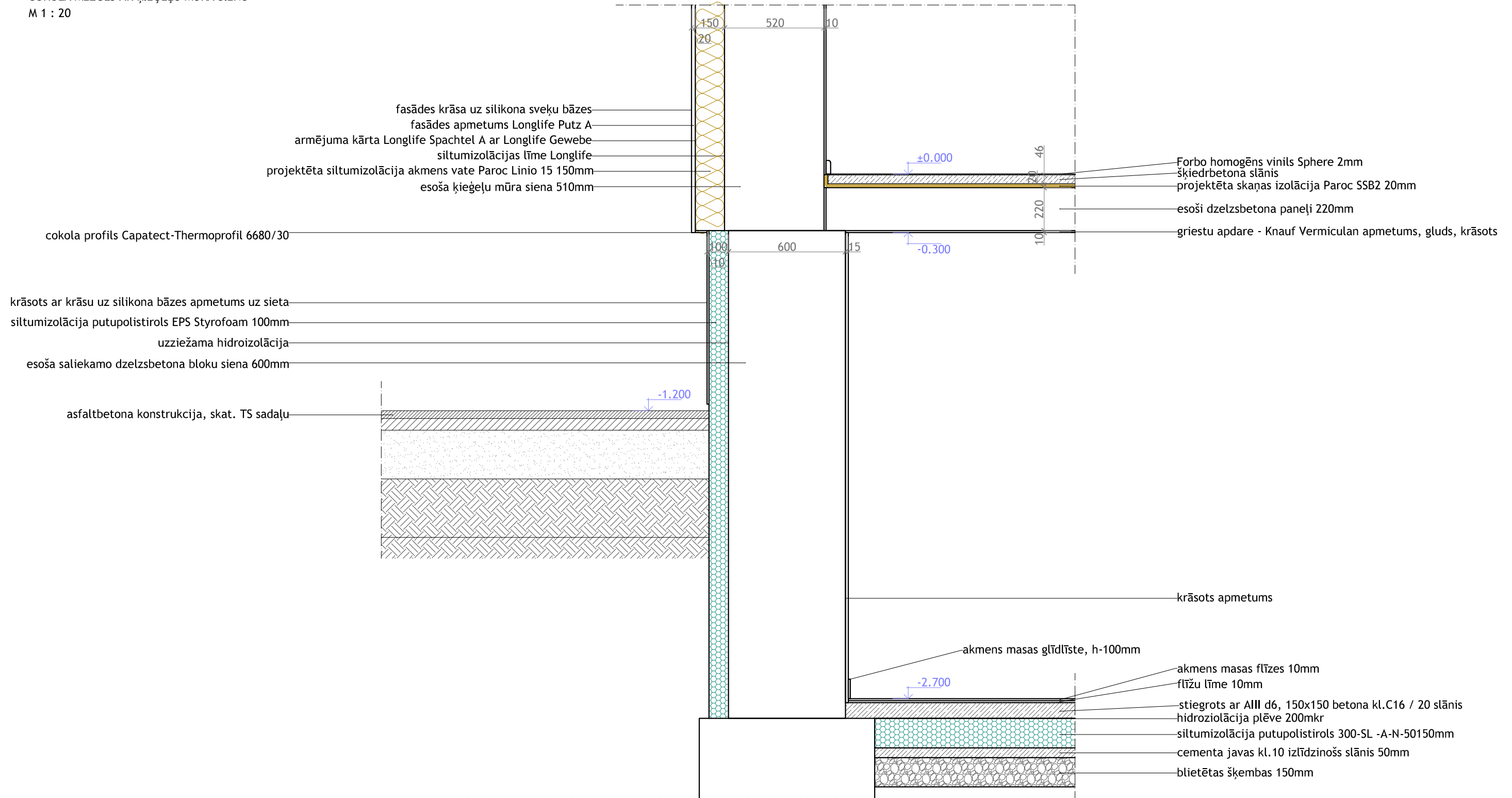

**PIEZĪMES.**

1. Fasādes apmetuma sistēma Caparol Carbon A 1.stāva līmenī.

 <p><b>AUSTRUMI</b> projektēšanas birojs</p>	Amats:	Uzvārds:	Paraksts:	Datums:	Pasūtītājs:	 <p><b>Jelgavas pilsētas dome</b> Reģ.Nr. 9000042516 Lielā iela 11, Jelgava, LV-3001</p>	Izpildītājs:	
	ĢP sadaļ.vad.	L.Līce		07.07.2017	Objekts:		"Projektēšanas birojs Austrumi" 18 Novembra iela 16, Rēzekne Reģ. Nr. 42403019889 Tel.: 26821100 e-pasts: info@austrumi.lv	
	Izstrādāja	L.Līce		07.07.2017			Pasūtījuma, arhīva numurs:	
					Rasējums:		Mērogs:	
					Mezgls M-1	Marka:	AR	
						Stadija:	Lapa:	Lapas Nr.
						BP	AR-900	60



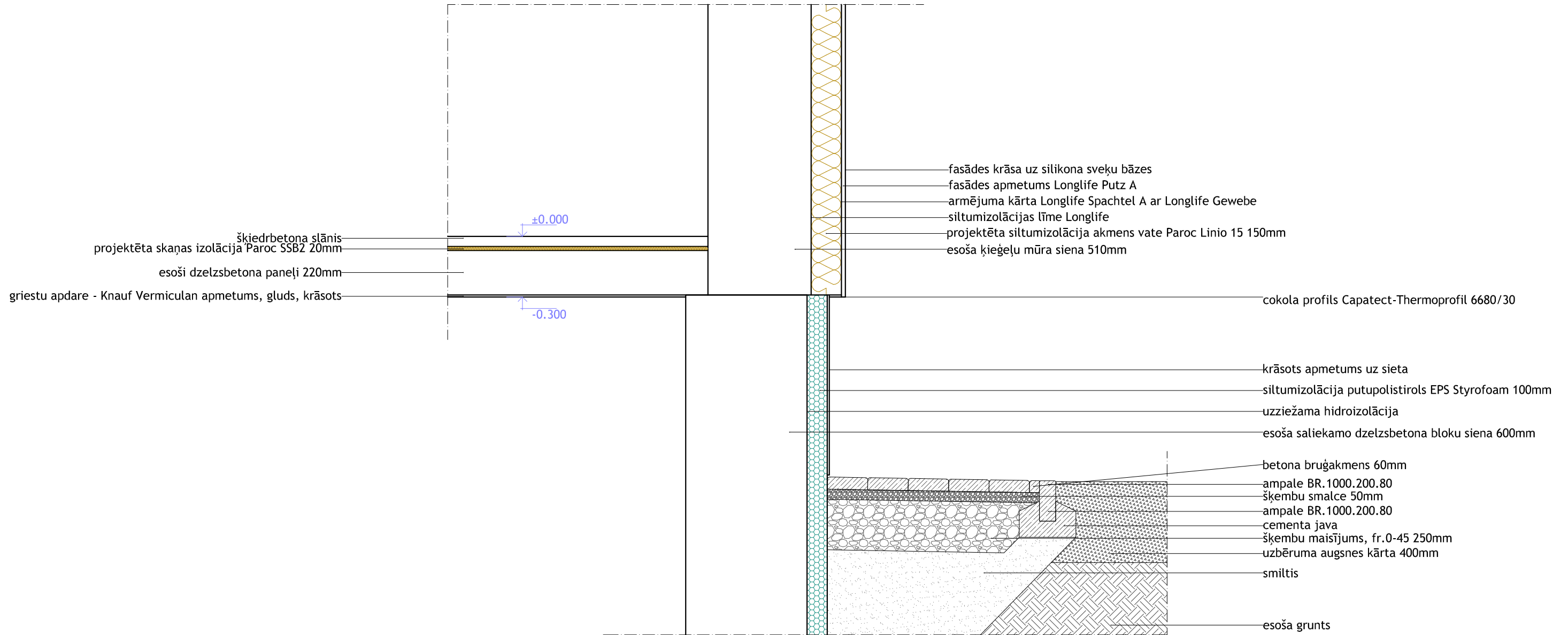

**PIEZĪMES.**

1. Fasādes apmetuma sistēma Caparol Carbon A 1.stāva līmenī.

	Amats:	Uzvārds:	Paraksts:	Datums:	Pasūtītājs:	 <b>Jelgavas pilsētas dome</b> Reģ.Nr. 9000042516 Lielā iela 11, Jelgava, LV-3001	Izpildītājs:		
	ĢP sadaļ.vad.	L.Līce		07.07.2017			"Projektēšanas birojs Austrumi"	18 Novembra iela 16, Rēzekne	
	Izstrādāja	L.Līce		07.07.2017			Reģ. Nr. 42403019889	Tel.: 26821100	
							e-pasts: info@austrumi.lv		
					Objekts:	Ēkas pārbūve Stacijas ielā 13, Jelgavā	Pasūtījuma, arhīva numurs:	JND2016/14/AK	
					Rasējums:		Mērogs:	1:20	
					Mezgls M-2	Marka:	AR		
						Stadija:	Lapa:	Lapas Nr.	
						BP	AR-901	61	





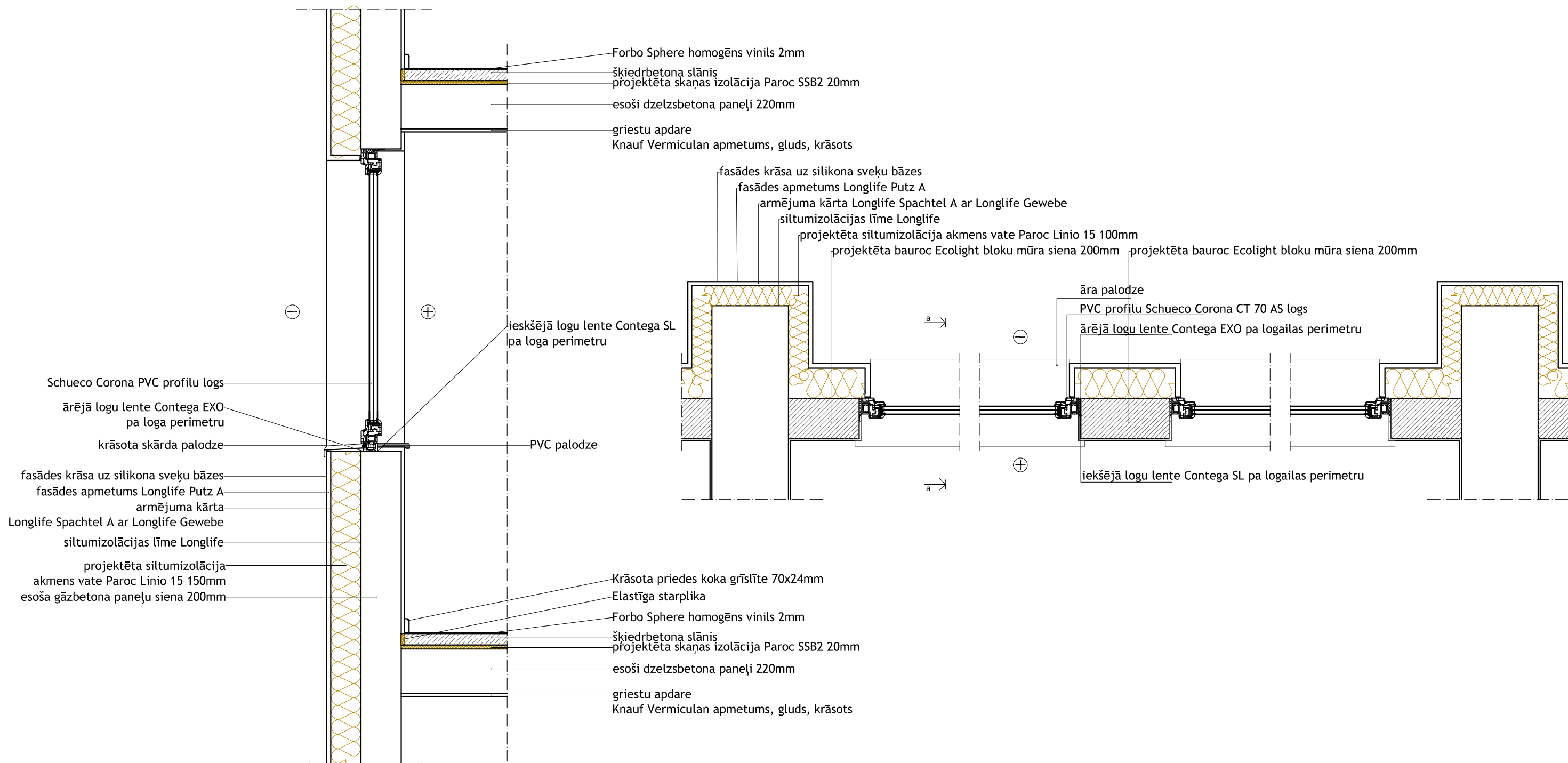

	Amats:	Uzvārds:	Paraksts:	Datums:	Pasūtītājs:	 <b>Jelgavas pilsētas dome</b> Reģ.Nr. 90000042516 Lielā iela 11, Jelgava, LV-3001	Izpildītājs: "Projektēšanas birojs Austrumi" 18 Novembra iela 16, Rēzekne Reģ. Nr. 42403019889 Tel.: 26821100 e-pasts: info@austrumi.lv	
	ĢP sadaļ.vad.	L.Līce		07.07.2017				
	Izstrādāja	L.Līce		07.07.2017	Objekts:			Ēkas pārbūve Stacijas ielā 13, Jelgavā
					Rasējums:			Mezglis M-4
					Pasūtījuma, arhīva numurs:	JND2016/14/AK		
					Mērogs:	1:20		
					Marka:	AR		
					Stadija:	Lapa: Lapas Nr.		
					BP	AR-903 63		

MEZGLS M-5

LOGA IEBŪVES MEZGLS ĶĪEĢĒĻU MŪRA SIENĀ

M 1 : 20

Forbo Sphere homogēns vinils 2mm  
 projektēta skaņas izolācija Paroc SSB2 20mm  
 esoši dzelzsbetona paneļi 220mm  
 griestu apdare  
 Knauf Vermiculan apmetums, gluds, krāsots

iekšējā logu lente Contega SL  
 pa loga perimetru  
 PVC palodze

Krāsota priedes koka grīslīte 70x24mm  
 Elastīga starplika  
 Forbo Sphere homogēns vinils 2mm  
 projektēta skaņas izolācija Paroc SSB2 20mm  
 esoši dzelzsbetona paneļi 220mm  
 griestu apdare  
 Knauf Vermiculan apmetums, gluds, krāsots

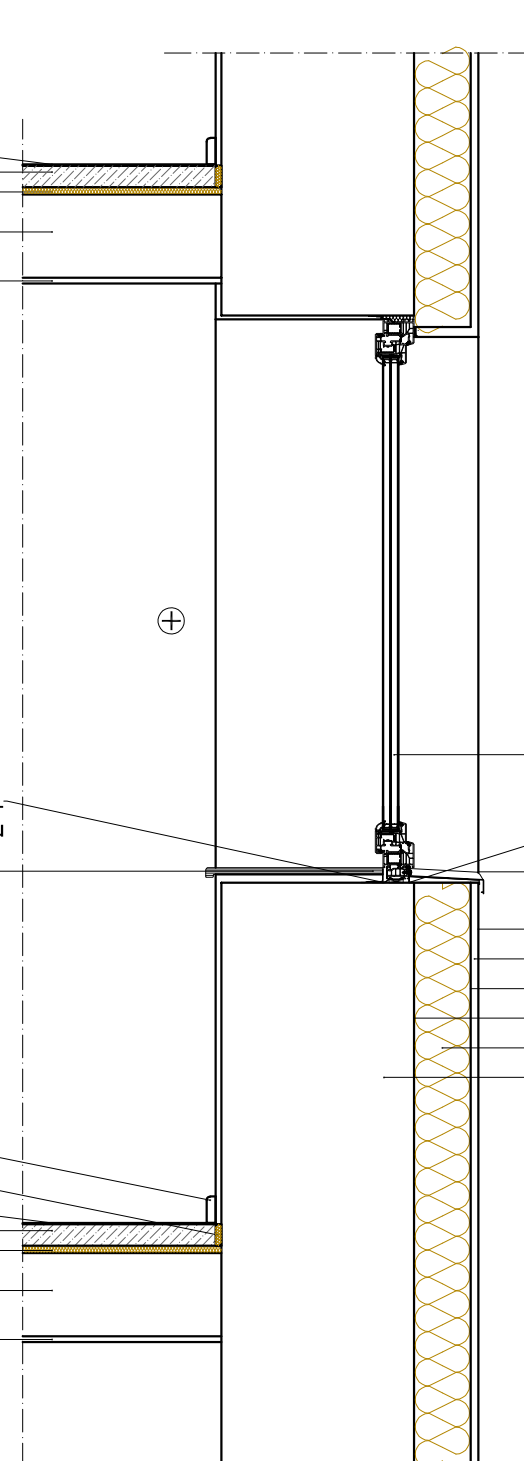

Schueco Corona PVC profilu logs  
 ārējā logu lente Contega EXO  
 pa loga perimetru  
 krāsota skārda palodze

fasādes krāsa uz silikona sveķu bāzes  
 fasādes apmetums Longlife Putz A  
 armējuma kārtā Longlife Spachtel A ar Longlife Gewebe  
 siltumizolācijas līme Longlife  
 projektēta siltumizolācija akmens vate Paroc Linio 15 150mm  
 esoša ķieģeļu mūra siena 510mm

fasādes krāsa uz silikona sveķu bāzes  
 fasādes apmetums Longlife Putz A  
 armējuma kārtā Longlife Spachtel A ar Longlife Gewebe  
 siltumizolācijas līme Longlife  
 projektēta siltumizolācija akmens vate Paroc Linio 15 150mm  
 esoša ķieģeļu mūra siena 510mm

āra palodze  
 PVC profilu Schueco Corona CT 70 AS logs  
 ārējā logu lente Contega EXO pa logailas perimetru

iekšējā logu lente Contega SL pa logailas perimetru

	Amats:	Uzvārds:	Paraksts:	Datums:	Pasūtītājs:	 <b>Jelgavas pilsētas dome</b> Reģ.Nr. 90000042516 Lielā iela 11, Jelgava, LV-3001	"Projektēšanas birojs Austrumi" 18 Novembra iela 16, Rēzekne Reģ. Nr. 42403019889 Tel.: 26821100 e-pasts: info@austrumi.lv	
	ĢP sadaļ.vad.	L.Līce		07.07.2017				
	Izstrādāja	L.Līce		07.07.2017	Objekts:			Pasūtījuma, arhīva numurs: JND2016/ 14/AK
					Ēkas pārbūve Stacijas ielā 13, Jelgavā			Mērogs: 1:20
					Rasējums:			Marka: AR Stadija: Lapa: Lapas Nr. BP AR-904 64



MEZGLS M-6

ĶIEĢEĻU MŪRA SIENAS 510MM IZVIRZĪJUMA SILTINĀŠANA  
M 1 : 20

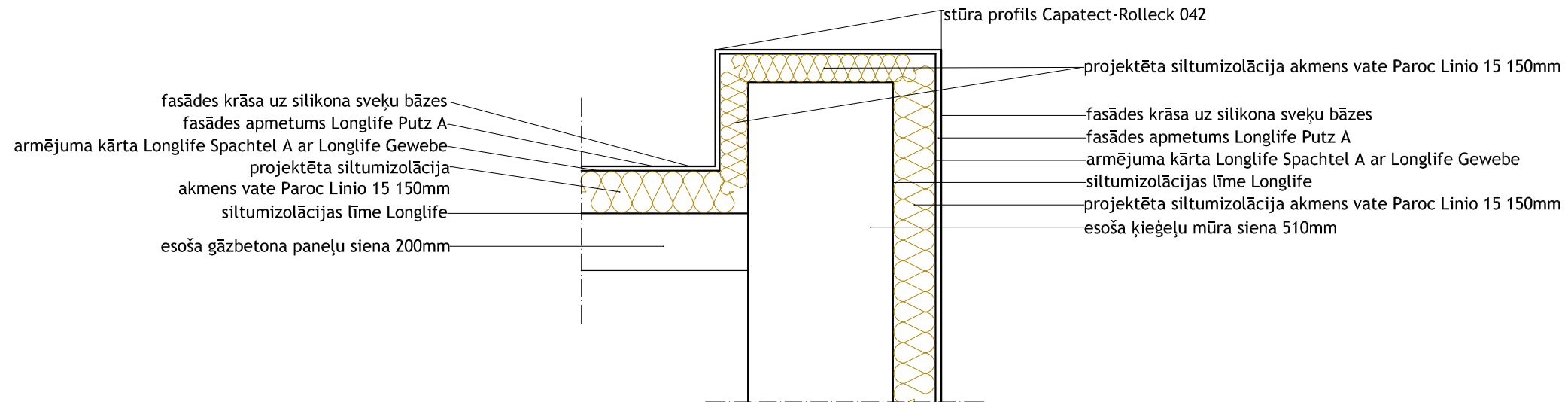

MEZGLS M-7

ĶIEĢEĻU MŪRA SIENAS 380MM IZVIRZĪJUMA SILTINĀŠANA  
M 1 : 20

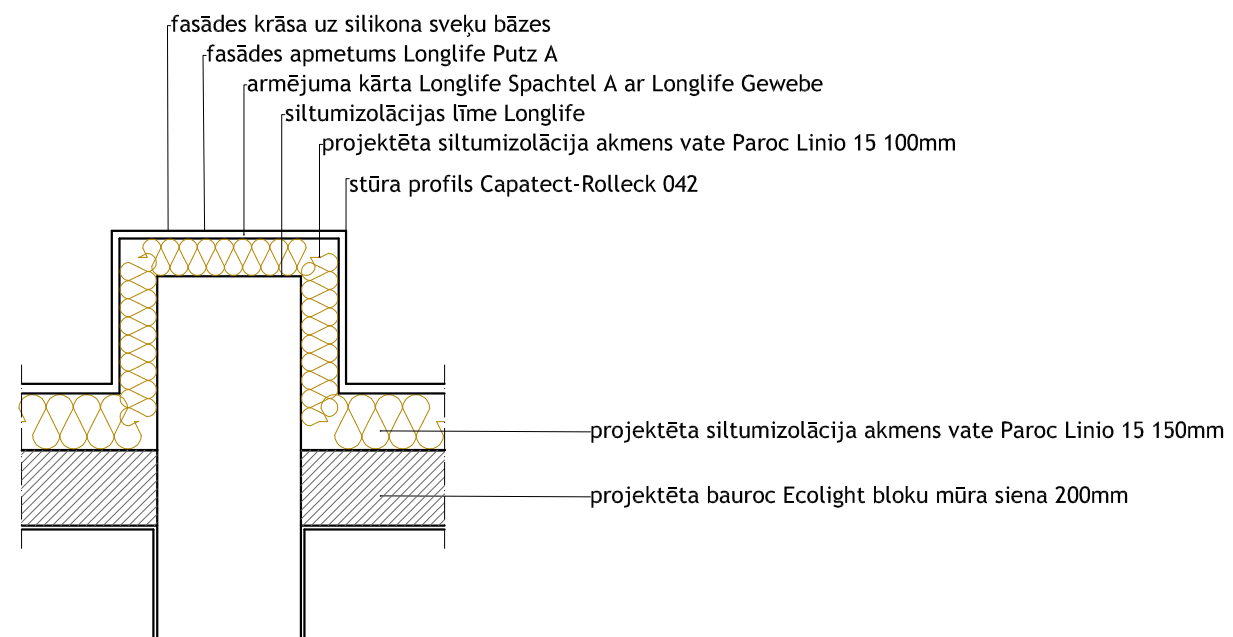

	Amats:	Uzvārds:	Paraksts:	Datums:	Pasūtītājs:	 <p><b>Jelgavas pilsētas dome</b> Reģ.Nr. 90000042516 Lielā iela 11, Jelgava, LV-3001</p>	"Projektēšanas birojs Austrumi" 18 Novembra iela 16, Rēzekne Reģ. Nr. 42403019889 Tel.: 26821100 e-pasts: info@austrumi.lv	
	ĢP sadaļ.vad.	L.Līce		07.07.2017				
	Izstrādāja	L.Līce		07.07.2017	Objekts:			Pasūtījuma, arhīva numurs: JND2016/ 14/AK
					Ēkas pārbūve Stacijas ielā 13, Jelgavā			Mērogs: 1:20
					Rasējums:			Marka: AR
					Mezglis M-6 un M-7			Stadija: Lapa: Lapas Nr.
					BP AR-905 65			

MEZGLS M-8  
 JUMTA PIESLĒGUMS PIE VENTILĀCIJAS KANĀLA  
 M 1 : 20

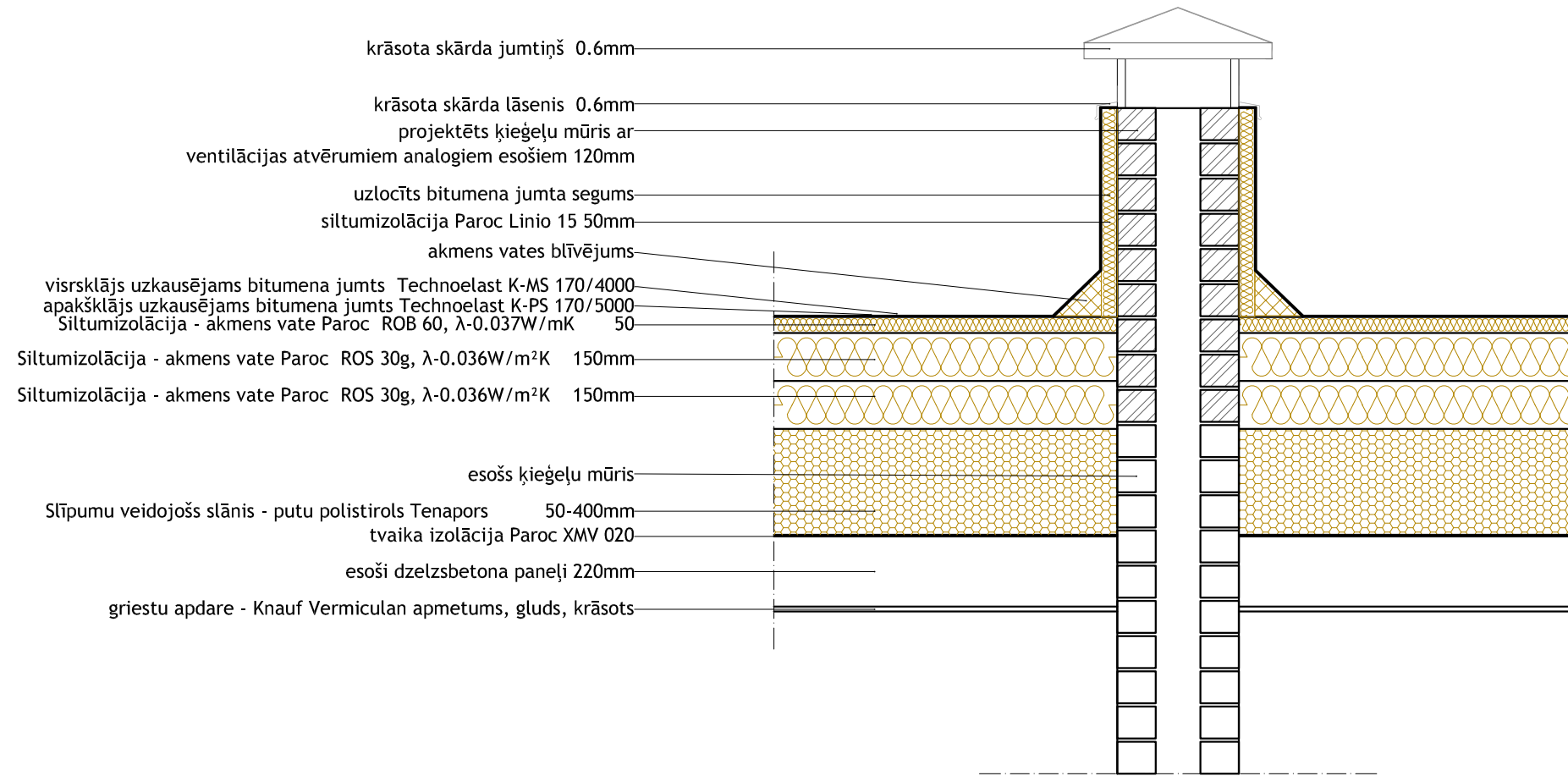

	Amats:	Uzvārds:	Paraksts:	Datums:	Pasūtītājs:	 <b>Jelgavas pilsētas dome</b> Reģ.Nr. 90000042516 Lielā iela 11, Jelgava, LV-3001	"Projektēšanas birojs Austrumi" 18 Novembra iela 16, Rēzekne Reģ. Nr. 42403019889 Tel.: 26821100 e-pasts: info@austrumi.lv	
	ĢP sadaļ.vad.	L.Līce		07.07.2017				
	Izstrādāja	L.Līce		07.07.2017	Objekts:			
					Ēkas pārbūve Stacijas ielā 13, Jelgavā			
					Rasējums:			
					Mezglis M-8			
					Pasūtījuma, arhīva numurs: JND2016/14/AK Mērogs: 1:20 Marka: AR Stadija: Lapa: Lapas Nr. BP AR-906 66			



SIENAS GS-2 SAVIENOJUMS AR GRĪDU UZ GRUNTS

M 1 : 20

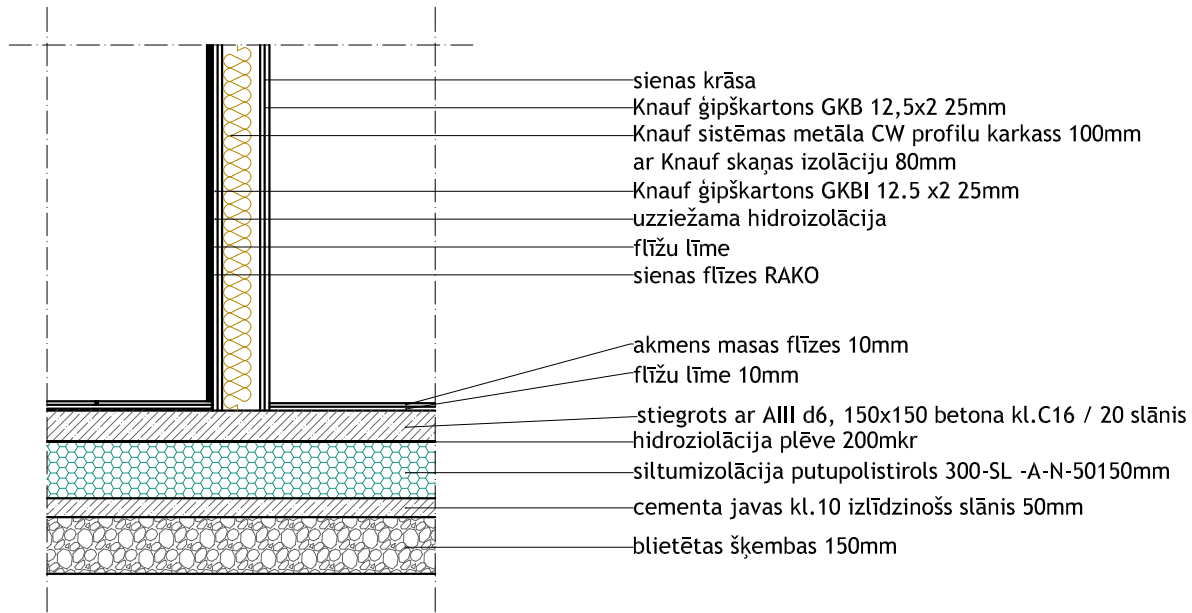

- sienas krāsa
- Knauf ģipškartons GKB 12,5x2 25mm
- Knauf sistēmas metāla CW profilu karkass 100mm ar Knauf skaņas izolāciju 80mm
- Knauf ģipškartons GKBI 12.5 x2 25mm
- uzziežama hidroizolācija
- flīžu līme
- sienas flīzes RAKO
- akmens masas flīzes 10mm
- flīžu līme 10mm
- stiegrots ar AIII d6, 150x150 betona kl.C16 / 20 slānis
- hidroizolācija plēve 200mkr
- siltumizolācija putupolistirols 300-SL -A-N-50150mm
- cementa javas kl.10 izlīdzinošs slānis 50mm
- blīvētas šķembas 150mm

SIENAS GS-2 SAVIENOJUMS AR GRĪDU UZ STARPSTĀVU PĀRSEGUMA

M 1 : 20

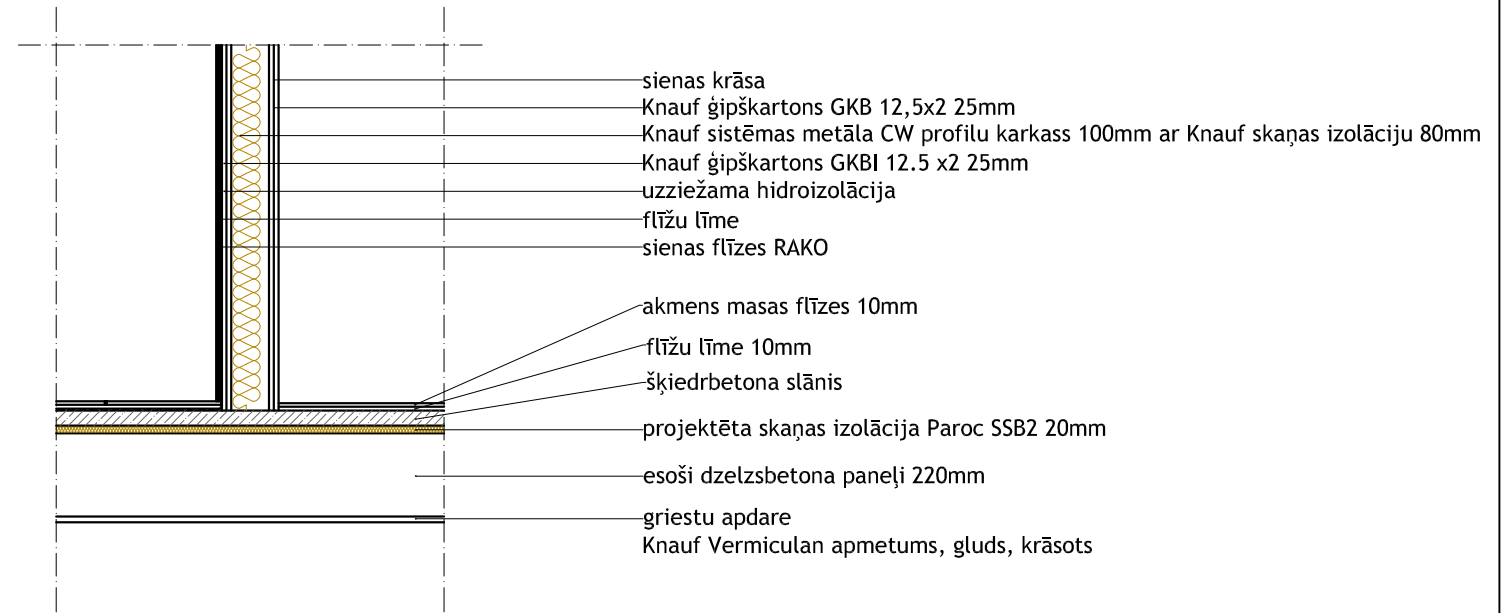

- sienas krāsa
- Knauf ģipškartons GKB 12,5x2 25mm
- Knauf sistēmas metāla CW profilu karkass 100mm ar Knauf skaņas izolāciju 80mm
- Knauf ģipškartons GKBI 12.5 x2 25mm
- uzziežama hidroizolācija
- flīžu līme
- sienas flīzes RAKO
- akmens masas flīzes 10mm
- flīžu līme 10mm
- šķiedrbetona slānis
- projektēta skaņas izolācija Paroc SSB2 20mm
- esoši dzelzsbetona paneļi 220mm
- griestu apdare
- Knauf Vermiculān apmetums, gluds, krāsots

SIENAS GS-4 SAVIENOJUMS AR GRĪDU UZ GRUNTS

M 1 : 20

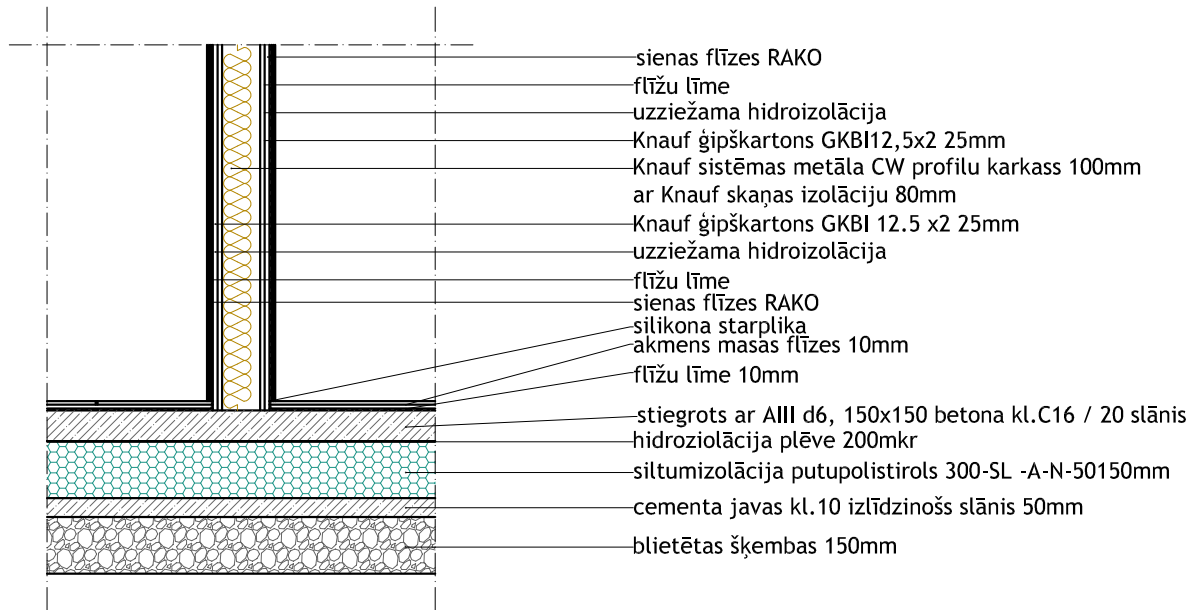



- sienas flīzes RAKO
- flīžu līme
- uzziežama hidroizolācija
- Knauf ģipškartons GKBI12,5x2 25mm
- Knauf sistēmas metāla CW profilu karkass 100mm ar Knauf skaņas izolāciju 80mm
- Knauf ģipškartons GKBI 12.5 x2 25mm
- uzziežama hidroizolācija
- flīžu līme
- sienas flīzes RAKO
- silikona starplika
- akmens masas flīzes 10mm
- flīžu līme 10mm
- stiegrots ar AIII d6, 150x150 betona kl.C16 / 20 slānis
- hidroizolācija plēve 200mkr
- siltumizolācija putupolistirols 300-SL -A-N-50150mm
- cementa javas kl.10 izlīdzinošs slānis 50mm
- blīvētas šķembas 150mm

SIENAS GS-4 SAVIENOJUMS AR GRĪDU UZ STARPSTĀVU PĀRSEGUMA

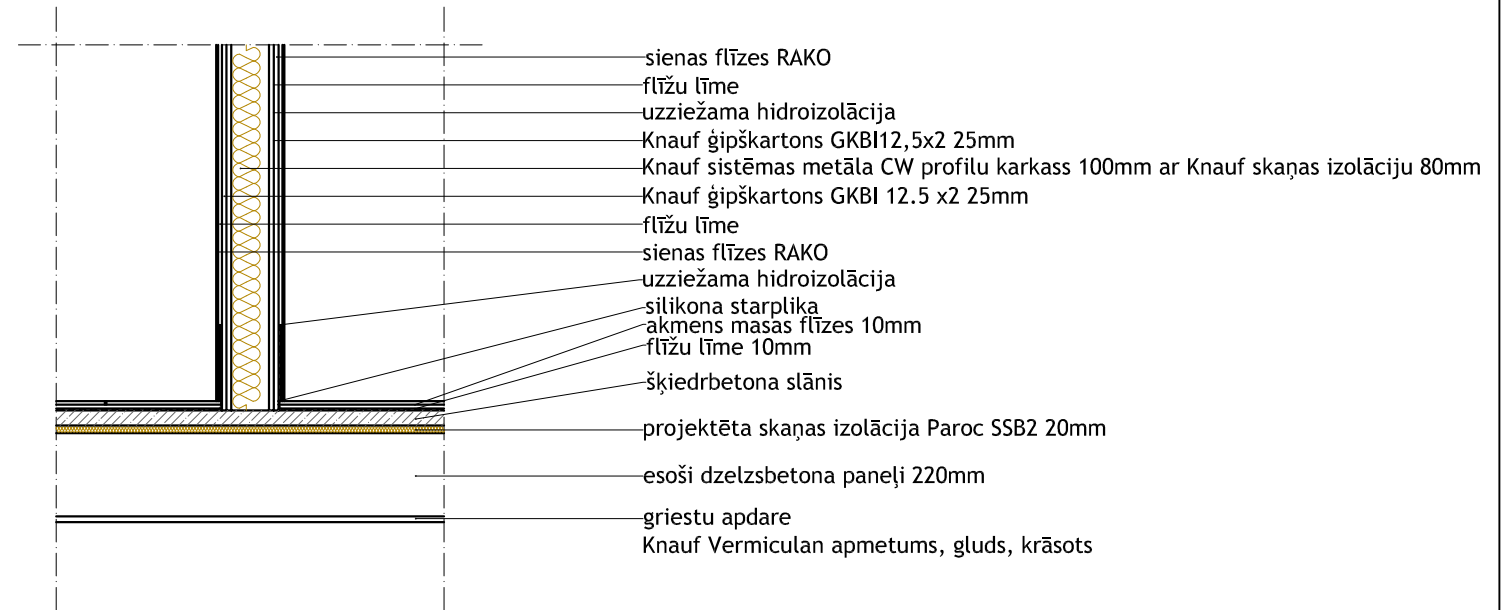
M 1 : 20

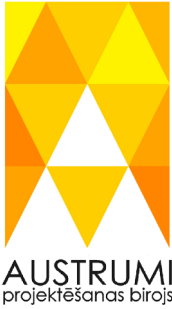

- sienas flīzes RAKO
- flīžu līme
- uzziežama hidroizolācija
- Knauf ģipškartons GKBI12,5x2 25mm
- Knauf sistēmas metāla CW profilu karkass 100mm ar Knauf skaņas izolāciju 80mm
- Knauf ģipškartons GKBI 12.5 x2 25mm
- flīžu līme
- sienas flīzes RAKO
- uzziežama hidroizolācija
- silikona starplika
- akmens masas flīzes 10mm
- flīžu līme 10mm
- šķiedrbetona slānis
- projektēta skaņas izolācija Paroc SSB2 20mm
- esoši dzelzsbetona paneļi 220mm
- griestu apdare
- Knauf Vermiculān apmetums, gluds, krāsots

	Amats:	Uzvārds:	Paraksts:	Datums:	Pasūtītājs:	 <b>Jelgavas pilsētas dome</b> Reģ.Nr. 90000042516 Lielā iela 11, Jelgava, LV-3001	"Projektēšanas birojs Austrumi" 18 Novembra iela 16, Rēzekne Reģ. Nr. 42403019889 Tel.: 26821100 e-pasts: info@austrumi.lv	
	ĢP sadaļ.vad.	L.Līce		07.07.2017				
	Izstrādāja	L.Līce		07.07.2017	Objekts:			Pasūtījuma, arhīva numurs: JND2016/14/AK Mērogs: 1:20 Marka: AR
					Rasējums:			Stadija: Lapas Nr. BP AR-907 67
					Objekts:	Ēkas pārbūve Stacijas ielā 13, Jelgavā		
					Rasējums:	Sienu un pārsegumu savienojumu mezgli		

SIENAS SS-2 UN GS-5 SAVIENOJUMS AR GRĪDU UZ STARPSTĀVU PĀRSEGUMA

M 1 : 20

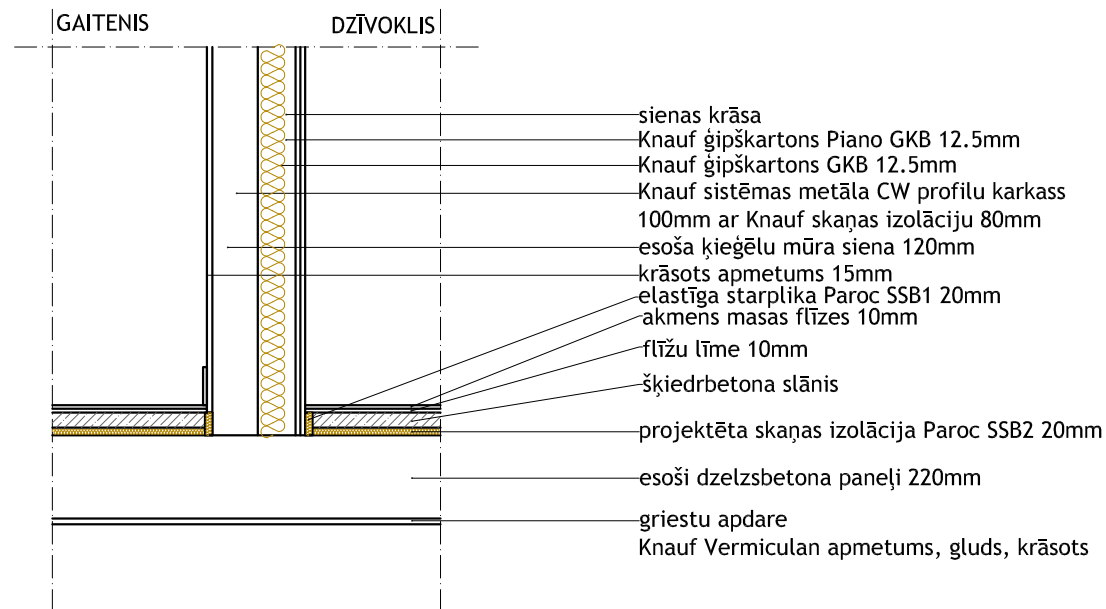

SIENAS SS-5 SAVIENOJUMS AR GRĪDU UZ STARPSTĀVU PĀRSEGUMA

M 1 : 20

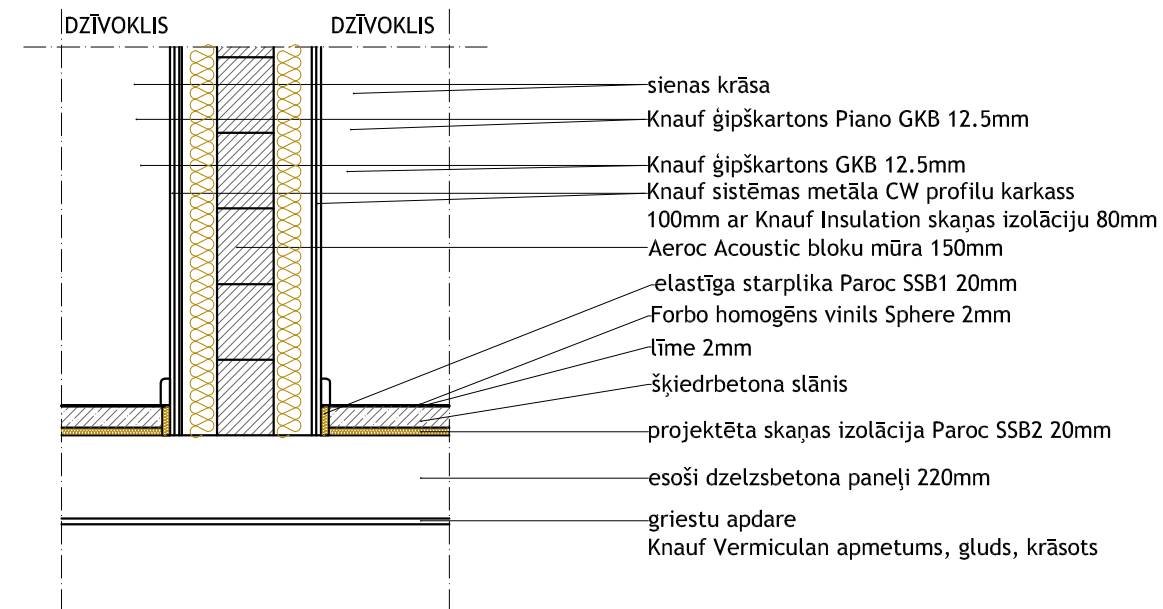

SIENAS SS-1 UN GS-5 SAVIENOJUMS AR GRĪDU UZ STARPSTĀVU PĀRSEGUMA

M 1 : 20

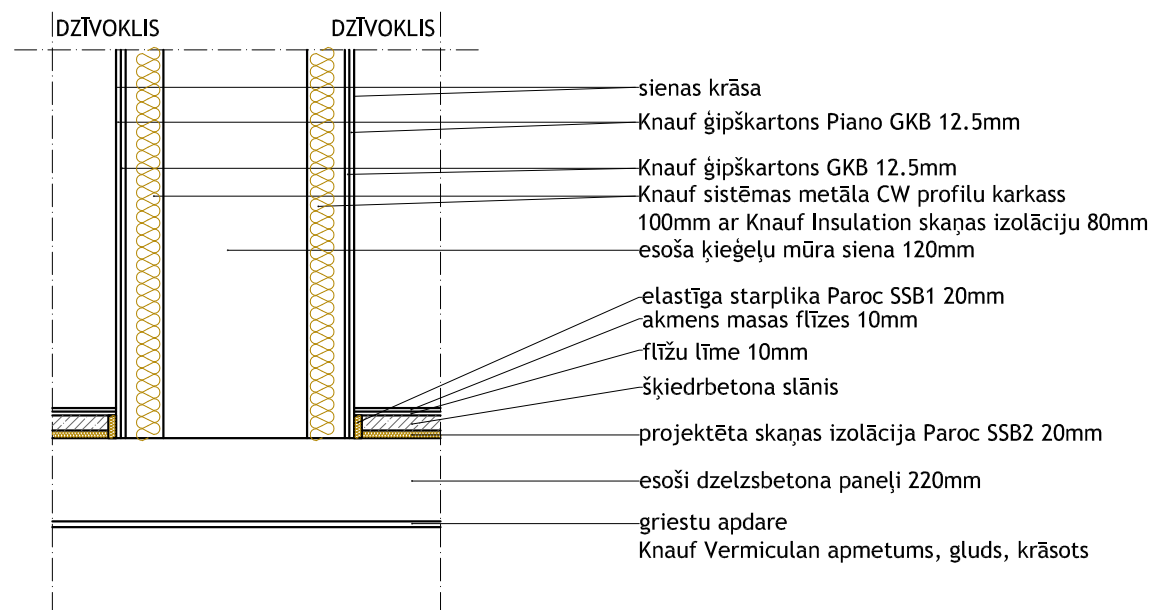

	Amats:	Uzvārds:	Paraksts:	Datums:	Pasūtītājs:	<p><b>Jelgavas pilsētas dome</b> Reģ.Nr. 9000042516 Lielā iela 11, Jelgava, LV-3001</p>	Izpildītājs:	
	ĢP sadaļ.vad.	L.Līce		07.07.2017			"Projektēšanas birojs Austrumi" 18 Novembra iela 16, Rēzekne Reģ. Nr. 42403019889 Tel.: 26821100 e-pasts: info@austrumi.lv	
	Izstrādāja	L.Līce		07.07.2017	Objekts:		Pasūtījuma, arhīva numurs:	JND2016/14/AK
					Ēkas pārbūve Stacijas ielā 13, Jelgavā		Mērogs:	1:20
					Rasējums:	Marka:	AR	
					Sienu un pārsegumu savienojumu mezgli	Stadija:	Lapa:	Lapas Nr.
						BP	AR-908	68



# NOJUME NJ-1

M 1 : 20

VIRSSKATS

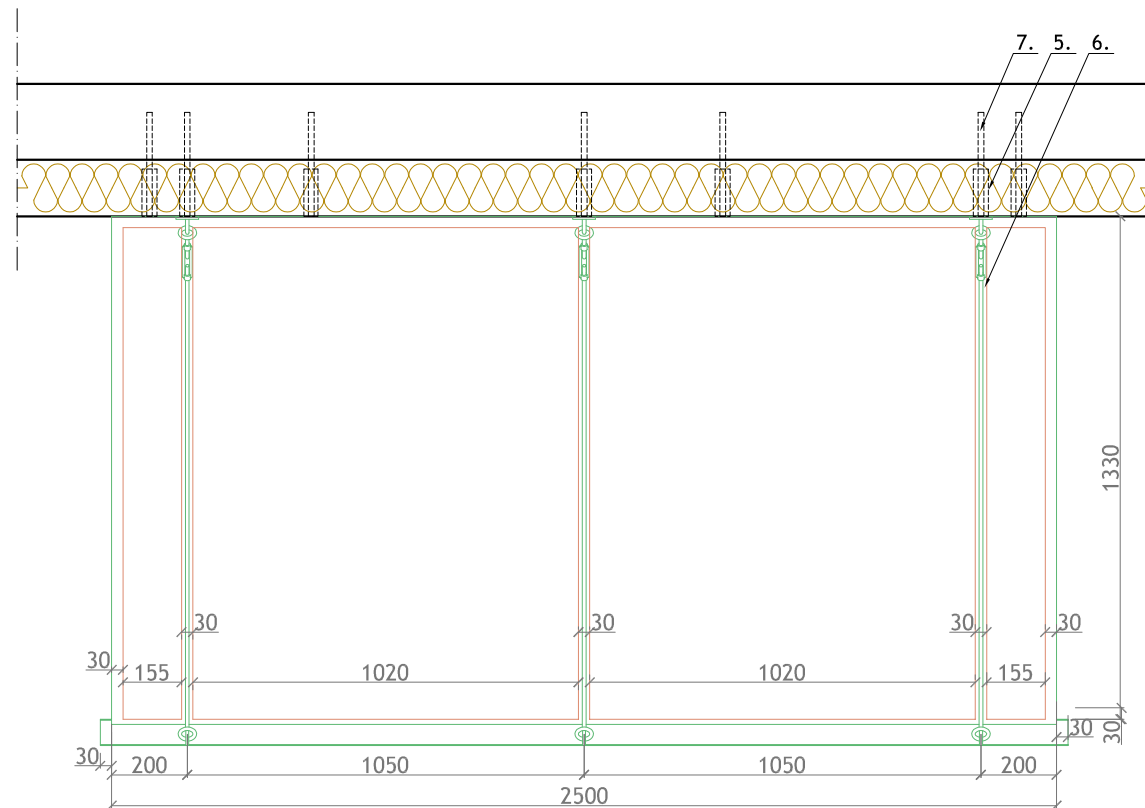

PRETSKATS

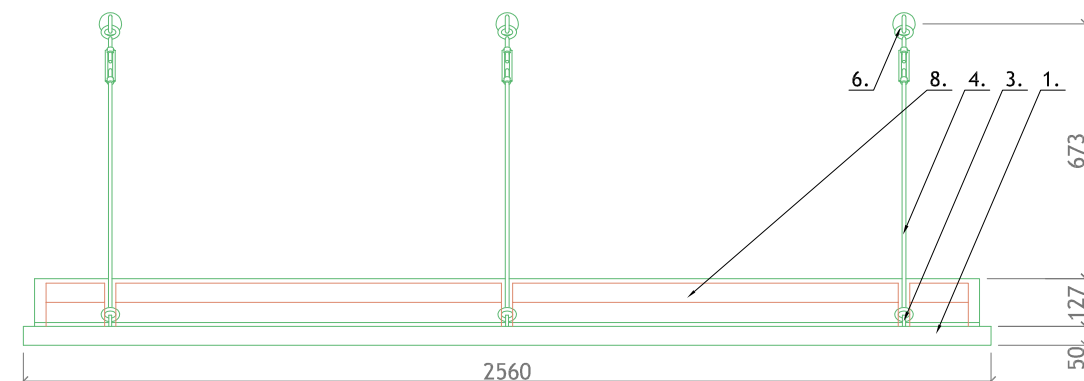

SĀNSKATS

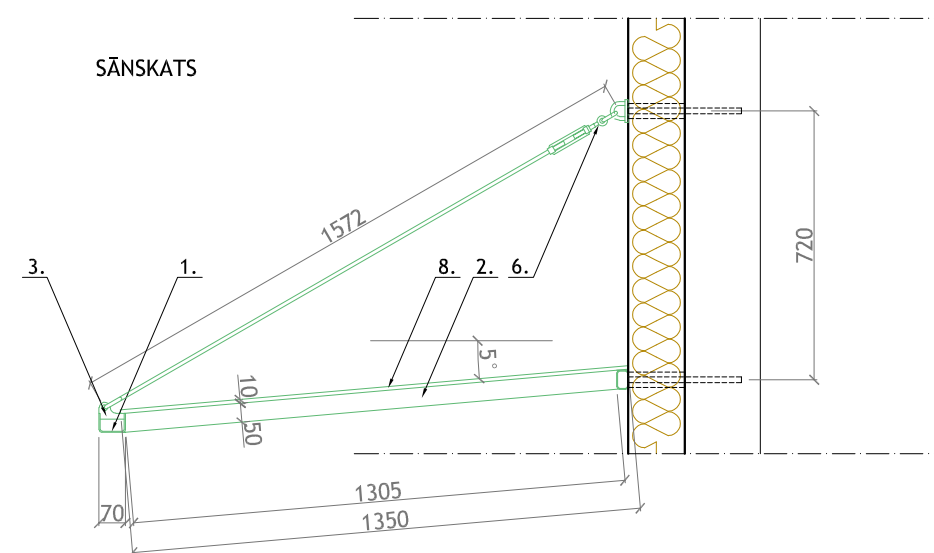

## NORĀDĪJUMI

1. Rasējumu skatīt kopā ar AR sadaļu.
2. Nojumes metāla konstrukcija metināta.
3. Būvķīmijas izmantošana atbilstoši ražotāja specifikācijai.
4. Visas melnā metāla detaļas pirms krāsošanas gruntēt ar pretkarozijas grunti metālam TIKKURILA Temaprime EE.
5. Visas melnā metāla detaļas pēc gruntēšanas krāsot ar pussmatētu krāsu metālam TIKKURILA Temalac FD20.
6. Pirms izgatavošanas precizēt izmērus uz vietas.

## ELEMENTU SPECIFIKĀCIJA NOJUMEI "NJ-1"

Nr.	Marka	Nosaukums	Apzīmējums	Mēr- vienība	Dau- dzums	Svars, kg		Piezīmes
						1.el.	kopā	
1.	GOST 8278-83	U-profils	70x50x3	m	1.85*	-	6.90	krāsota, RAL9006
2.	EN 10219	taisnstūrv. caurule	50x30x2	m	11.55*	-	43.08	krāsots, RAL9006
3.	EN 10 149-2	tērauda plātne	70x50x10	gab.	3	0.28	0.84	krāsots, RAL9006
4.	EN 1.4301	nerūs. tēr. stienis	Ø10	m	5.91*	-	3.66	slīpēts
5.	EN 10219	kvadrātv. caurule	40x40x2	gab.	7	0.50	3.50	distanceri
6.	-	nerūs. tēr. savilcēji	-	gab.	3	-	-	komplekts
						KOPĀ :		60.26
7.	būvķīmijas stiprinājums		HILTI M10	gab.	7	-	-	ar distanceriem
8.	polikarbonāts		10mm	m <sup>2</sup>	3.92	-	-	caurspīdīgs TRIPLE WALL

\* - dots kopējais konkrētā materiāla daudzums.

 <b>AUSTRUMI</b> projektēšanas birojs	Amats:	Uzvārds:	Paraksts:	Datums:	Pasūtītājs:	 <b>Jelgavas pilsētas dome</b> Reģ.Nr. 90000042516 Lielā iela 11, Jelgava, LV-3001	"Projektēšanas birojs Austrumi" 18 Novembra iela 16, Rēzekne Reģ. Nr. 42403019889 Tel.: 26821100 e-pasts: info@austrumi.lv
	ĢP sadaļ.vad.	L.Līce		07.07.2017	Objekts:		
	Izstrādāja	L.Līce		07.07.2017	Ēkas pārbūve Stacijas ielā 13, Jelgavā	Pasūtījuma, arhīva numurs: JND2016/ 14/AK Mērogs: 1:20	
					Rasējums:	Marka: AR Stadija: Lapa: Lapas Nr. BP AR-909 69	

# TREPES TR-1

M 1:20

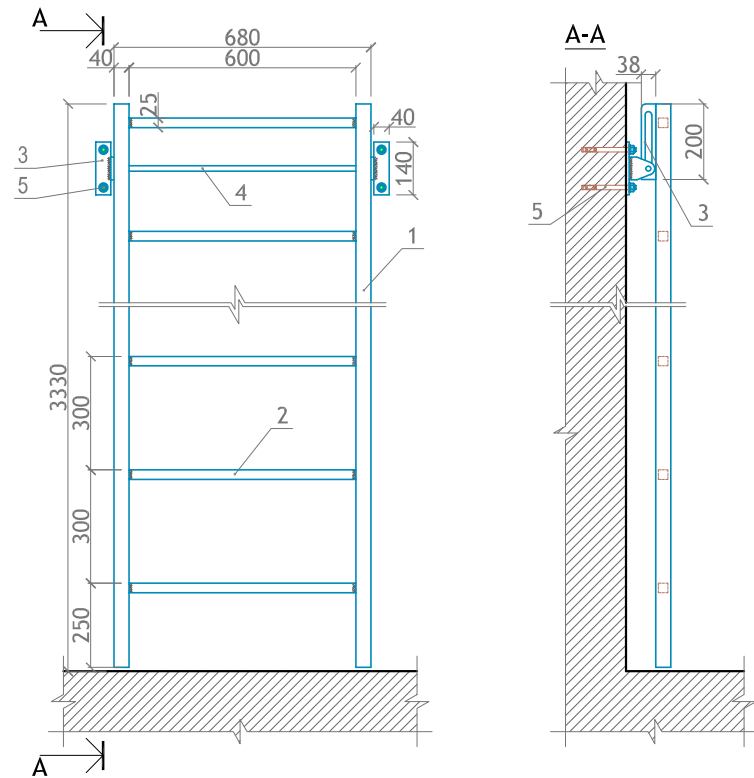

TREPES TR-1 ELEMENTU SPECIFIKĀCIJA								
Nr.	Marka	Nosaukums	Apzīmējums	Mērv.	Daudzums	Svars, kg		Piezīmes
						1. el.	kopā	
1.	EN 10219	kvadrātaurule	40x40x2	m	6.20*	-	16.45	krāsots, RAL7021 (tumši pelēks)
2.	EN 10219	kvadrātaurule	25x25x2	m	7.20*	-	9.79	krāsots, RAL7021 (tumši pelēks)
3.	GOST19903-74	tērauda plātne	8mm	m <sup>2</sup>	0.024*	-	1.51	krāsots, RAL7021 (tumši pelēks)
4.	-	apaļstienis	Ø14	m	0.60	0.73	0.73	krāsots, RAL7021 (tumši pelēks)
5.	-	enkurskrūve	M12	gab.	4	-	-	cinkota
KOPĀ :						28.48		

\* - dots kopējais konkrētā materiāla daudzums.

## NORĀDĪJUMI

- Kāpņu konstrukcija metināta, kāpnes paredzēt atvelkamu no sienas.
- Visas metāla detaļas pirms krāsošanas gruntēt ar pretkorozijas grunti metālam TIKKURILA Temaprime EE.
- Visas metāla detaļas pēc gruntēšanas krāsot ar pusmatētu krāsu metālam TIKKURILA Temalac FD 20, RAL 9006 tonī.
- Pirms izgatavošanas precizēt izmērus uz vietas.

	Amats:	Uzvārds:	Paraksts:	Datums:	Pasūtītājs:	 <b>Jelgavas pilsētas dome</b> Reģ.Nr. 90000042516 Lielā iela 11, Jelgava, LV-3001	Izpildītājs: "Projektēšanas birojs Austrumi" 18 Novembra iela 16, Rēzekne Reģ. Nr. 42403019889 Tel.: 26821100 e-pasts: info@austrumi.lv
	ĢP sadaļ.vad.	L.Līce		07.07.2017	Objekts:		
	Izstrādāja	L.Līce		07.07.2017	Ēkas pārbūve Stacijas ielā 13, Jelgavā		
					Rasējums:		
					Trepes TR-1	Pasūtījuma, arhīva numurs: JND2016/14/AK Mērogs: 1:20 Marka: AR	
						Stadija: Lapa: Lapas Nr. BP AR-910 70	



**PAGRABA STĀVA DEMONTĒJAMU KONSTRUKCIJU PLĀNS**  
M 1:100

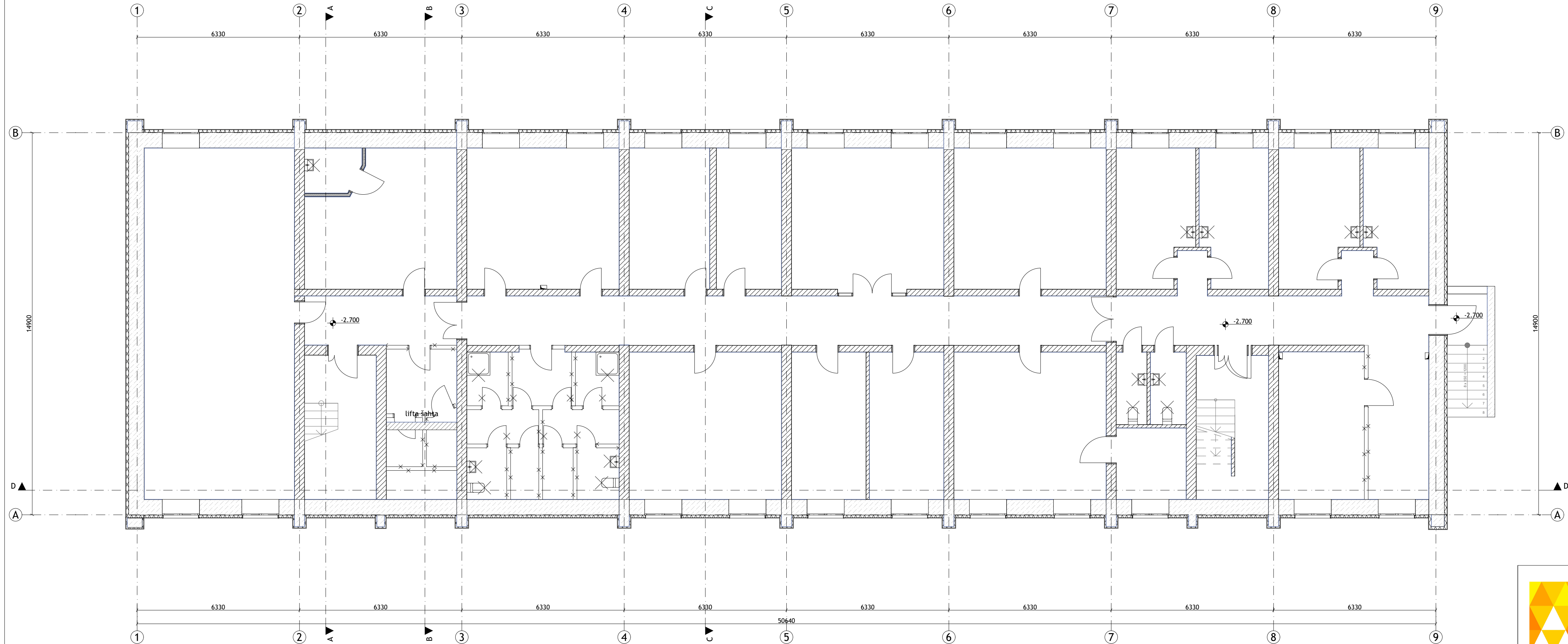

PIENĒMTIE APZĪMĒJUMI	
	Esošas ķieģeļu mūra sienas ar siltumizolāciju Paroc Linio 150 150mm
	Esošas gāzbetona paneļu sienas ar siltumizolāciju Paroc Linio 150 150mm
	Esošas Aeroc Ecolight mūra sienas ar siltumizolāciju Paroc Linio 150 150mm
	Esošas ķieģeļu mūra sienas 380mm biezumā
	Esošas ķieģeļu mūra sienas 120mm biezumā
	Demontējamas starpsienas
	Izkaļamas ailas
	Demontējamas iekārtas
	Demontējamas durvis

DEMONTĒJAMU APJOMU SPECIFIKĀCIJA			
Nr.	Nosaukums	Mērvienība	Daudzums
1.	Demontējamas ķieģeļu sienas 150mm biezumā ar apmetumu	m <sup>2</sup>	1209.00
2.	Grīdu segumi (linolejs, koka dēļu grīda, flīzes)	m <sup>2</sup>	3075.00
3.	Durvis	gab.	457
4.	Logi	gab.	195.00
5.	Āra ieejas kāpnes un to atbalsta sienas, monolītā dzelzbetona	m <sup>3</sup>	5.97
6.	Iekštelpu monolītā dzelzbetona kāpnes un metāla margas, 1.50x2.5m	gab.	1
7.	Kāpņu margas, metāla	m	56.00
8.	Pacelājs no pagraba uz 1.stāvu	gab.	1
9.	Āra balkoni un nojume virs tiem, dzelzbetona	m <sup>2</sup>	64.00
10.	Āra balkonu margas, metāla	m	68.00
11.	Jumta segums - bitumena uzkausējams ruļļveida materiāls u.c. jumta elementi	m <sup>2</sup>	710.00
12.	Skādra parapeti	m <sup>2</sup>	220.00
13.	Dzelzbetona jumtīpi virs ieejām	m <sup>2</sup>	15.00

**PIEZĪMES**

- Esošo telpu eksplikācija nav norādīta, jo telpu funkcija pārbūves laikā tiks mainīta.
- Pārbūvējamu ailu izmēri tiks norādīti BK sadaļā.

	<b>Amats:</b>	<b>Uzvārds:</b>	<b>Paraksts:</b>	<b>Datums:</b>	<b>Pasūtītājs:</b>	<b>Izpildītājs:</b>
	AR sadaļas vad.	L.Līce		14.07.2017.	<b>Jelgavas pilsētas dome</b> Reģ.Nr.90000042516 Lielā iela 11, Jelgava, LV-3001	"Projektēšanas birojs Austrumi" 18. Novembra iela 16, Rēzekne Reģ. Nr.42403019889 Tel.: 26821100 e-pasts: info@austrumi.lv
	Izstrādāja:	L.Līce		14.07.2017.	Ēkas pārbūve Stacijas ielā 13, Jelgavā	Pasūtījuma, arhīva numurs: JND2016/14/AK
						Mērogs: 1:100
						Marka: AR
						Stādja: Lapas Nr.: BP AR-1000 71

**PAGRABA STĀVA DEMONTĒJAMU KONSTRUKCIJU PLĀNS**

**1. STĀVA DEMONTĒJAMU KONSTRUKCIJU PLĀNS**  
M 1:100

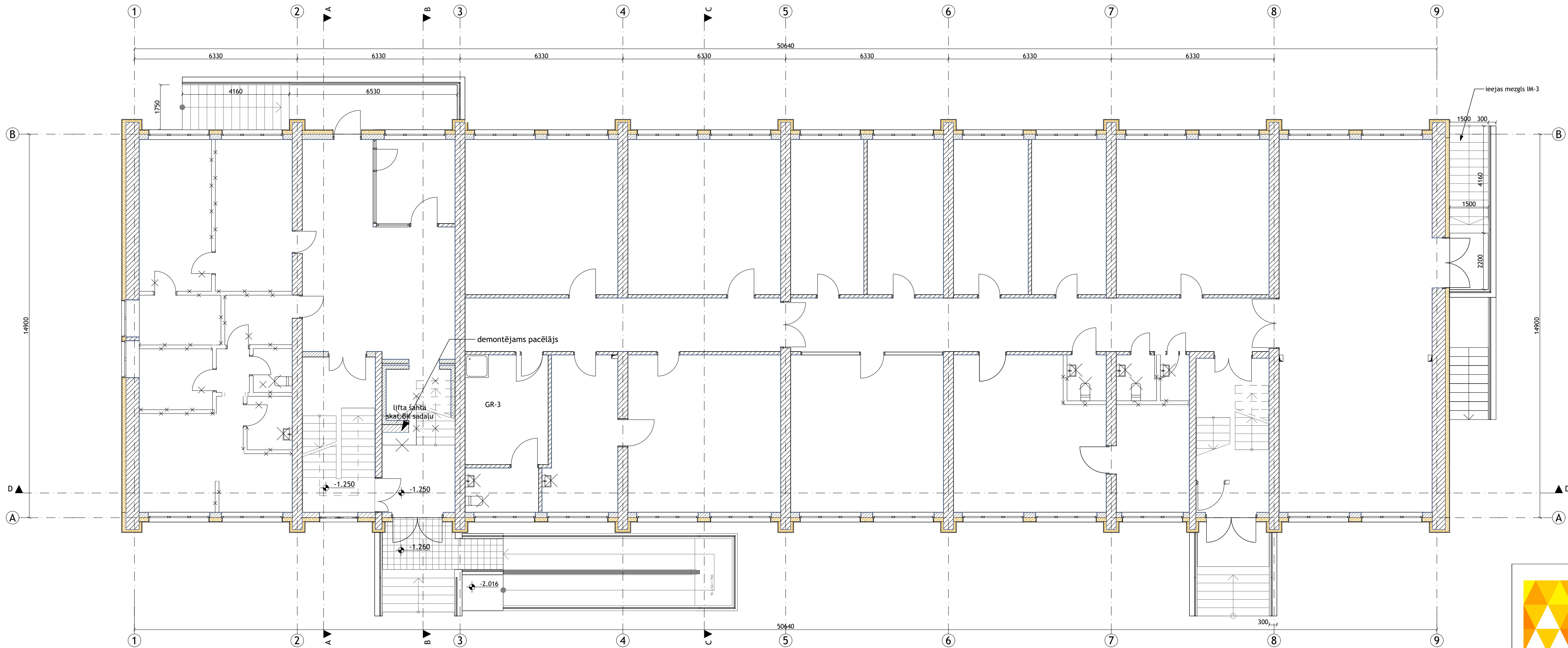

PIEŅĒMTIE APZĪMĒJUMI	
	Esošas ķieģeļu mūra sienas ar projektētu siltumizolāciju Paroc Līnio 150 150mm
	Esošas gāzbetona paneļu sienas ar projektētu siltumizolāciju Paroc Līnio 150 150mm
	Esošas Aeroc Ecolight mūra sienas ar projektētu siltumizolāciju Paroc Līnio 150 150mm
	Esošas ķieģeļu mūra sienas 380mm bie�umā
	Esošas ķieģeļu mūra sienas 120mm bie�umā
	Izkaļamas aīlas
	Aizmūrējamas aīlas ar ķieģeļu mūri
	Demontējamas starpsienas
	Demontējamas santehnikas iekārtas
	Demontējamas durvis
	Demontējamas durvis un aizmūrējama aīla

- PIEZĪMES**
1. Esošo telpu eksplīkacija nav norādīta, jo telpu funkcija pārbūves laikā tiks mainīta.
  2. Pārbūvējamu aīlu izmēri tiks norādīti BK sadaļā.

	<b>Amats:</b>	<b>Uzvārds:</b>	<b>Paraksts:</b>	<b>Datums:</b>	<b>Pasūtītājs:</b>	<b>Izpildītājs:</b>
	AR sadaļas vad.	L.Līce		14.07.2017.	<b>Jelgavas pilsētas dome</b> Reģ.Nr.90000042516 Lielā ielā 11, Jelgava, LV-3001	"Projektēšanas birojs Austrumi" 18 Novembra ielā 16, Rēzekne Reģ. Nr.42403019889 Tel.: 26821100 e-pasts: info@austrumi.lv
	Izstrādāja:	L.Līce		14.07.2017.	Ēkas pārbūve Stacijas ielā 13, Jelgavā	Pasūtījuma, arhīva numurs: JND2016/14/AK
						Mērogs: 1:100
						Marka: AR
						Stādāja: Lapa: Lapas Nr.:
						BP AR-1001 72



**2. STĀVA DEMONTĒJAMU KONSTRUKCIJU PLĀNS**  
M 1:100

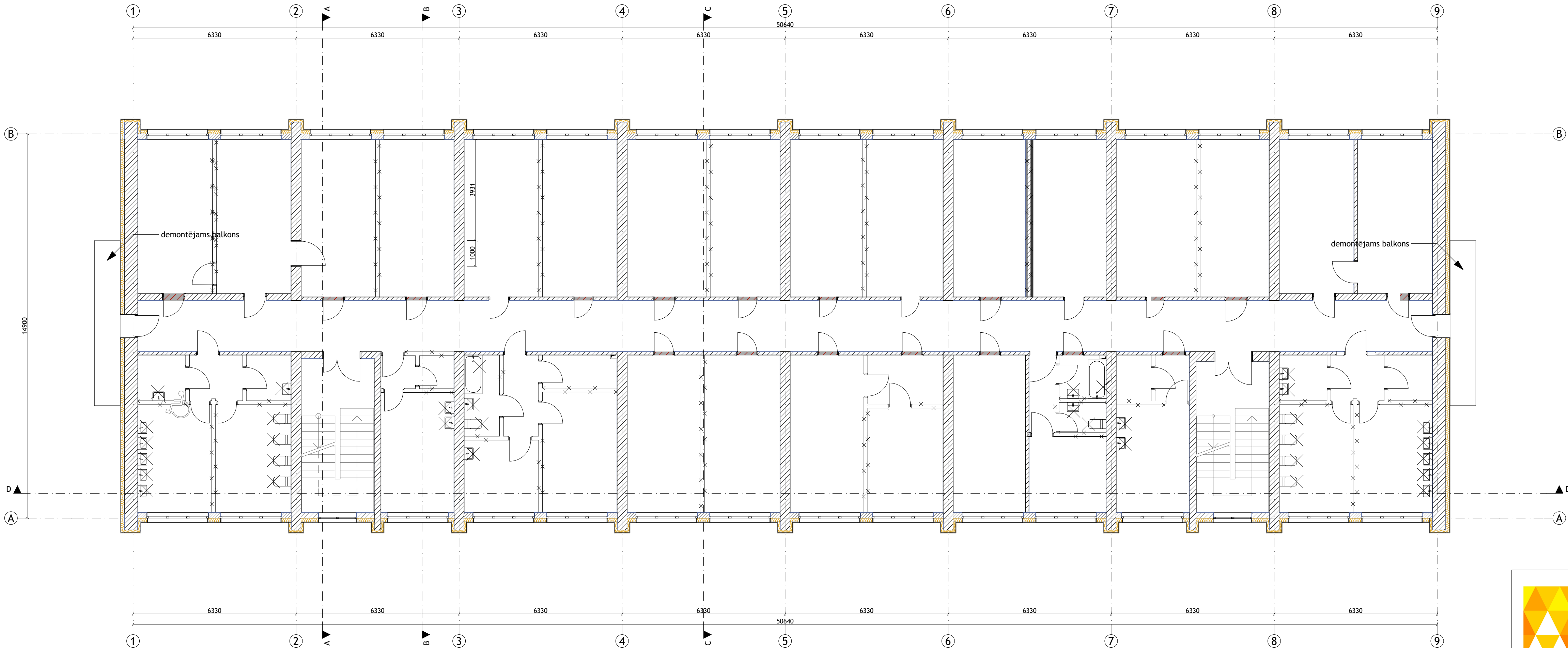

PIEŅĒMTIE APZĪMĒJUMI	
	Esošas ķieģeļu mūra sienas ar projektētu siltumizolāciju Paroc Līnio 150 150mm
	Esošas gāzbetona paneļu sienas ar projektētu siltumizolāciju Paroc Līnio 150 150mm
	Esošas Aeroc Ecolight mūra sienas ar projektētu siltumizolāciju Paroc Līnio 150 150mm
	Esošas ķieģeļu mūra sienas 380mm biežumā
	Esošas ķieģeļu mūra sienas 120mm biežumā
	Izņemamas aīlas
	Aizmūrējamas aīlas ar ķieģeļu mūri
	Demontējamas starpsienas
	Demontējamas sanitēnikas iekārtas
	Demontējamas durvis
	Demontējamas durvis un aizmūrējama aīla

- PIEZĪMES**
1. Esošo telpu eksplikācija nav norādīta, jo telpu funkcija pārbūves laikā tiks mainīta.
  2. Pārbūvējamu aīlu izmēri tiks norādīti BK sadaļā.

	<b>Amats:</b>	<b>Uzvārds:</b>	<b>Paraksts:</b>	<b>Datums:</b>	<b>Pasūtītājs:</b>	<b>Izpildītājs:</b>
	AR sadaļas vad.	L.Līce		14.07.2017.	<b>Jelgavas pilsētas dome</b> Reģ.Nr.90000042516 Lielā ielā 11, Jelgava, LV-3001	"Projektēšanas birojs Austrumi" 18 Novembra iela 16, Rēzekne Reģ. Nr.42403019889 Tel.: 26821100 e-pasts: info@austrumi.lv
	Izstrādāja:	L.Līce		14.07.2017.	Ēkas pārbūve Stacijas ielā 13, Jelgavā	Pasūtījuma, arhīva numurs: JND2016/ 14/AK
						Mērogs: 1:100
						Marka: AR
						Stādija: Lapa: Lapas Nr.: BP AR-1002 73

**3. STĀVA DEMONTĒJAMU KONSTRUKCIJU PLĀNS**  
M 1:100

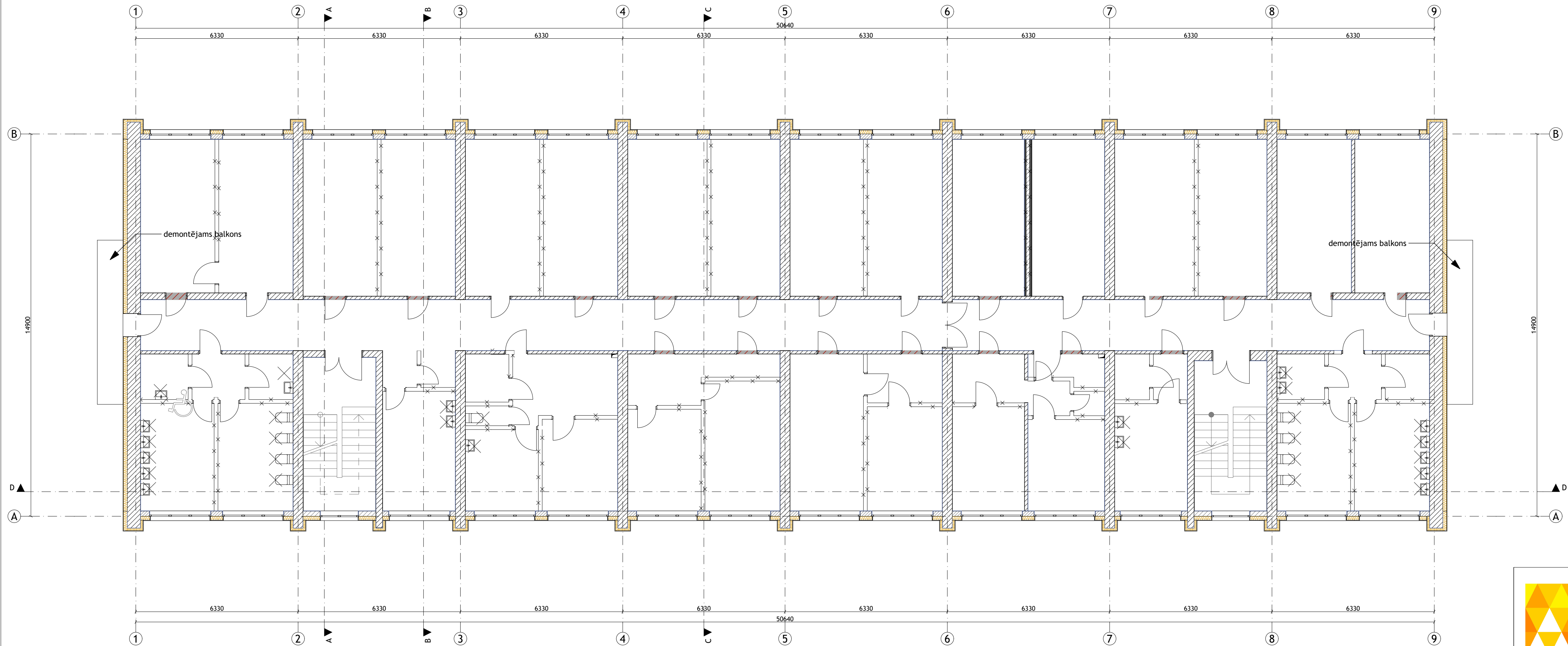

PIENĒMTIE APZĪMĒJUMI	
	Esošas ķieģeļu mūra sienas ar projektētu siltumizolāciju Paroc Līnio 150 150mm
	Esošas gāzbetona paneļu sienas ar projektētu siltumizolāciju Paroc Līnio 150 150mm
	Esošas Aeroc Ecoclight mūra sienas ar projektētu siltumizolāciju Paroc Līnio 150 150mm
	Esošas ķieģeļu mūra sienas 380mm biezumā
	Esošas ķieģeļu mūra sienas 120mm biezumā
	Izņemamas aīlas
	Aizmūrējamas aīlas ar ķieģeļu mūri
	Demontējamas starpsienas
	Demontējamas sanitētikas iekārtas
	Demontējamas durvis
	Demontējamas durvis un aizmūrējama aīla

**PIEZĪMES**

1. Esošo telpu eksplīkācija nav norādīta, jo telpu funkcija pārbūves laikā tiks mainīta.
2. Pārbūvējamu aīlu izmēri tiks norādīti BK sadaļā.

	<b>Amats:</b>	<b>Uzvārds:</b>	<b>Paraksts:</b>	<b>Datums:</b>	<b>Pasūtītājs:</b>	<b>Izpildītājs:</b>
	AR sadaļas vad.	L.Līce		14.07.2017.	<b>Jelgavas pilsētas dome</b> Reģ.Nr.90000042516 Lielā ielā 11, Jelgava, LV-3001	"Projektēšanas birojs Austrumi" 18 Novembra ielā 16, Rēzekne Reģ. Nr.42403019889 Tel.: 26821100 e-pasts: info@austrumi.lv
	Izstrādāja:	L.Līce		14.07.2017.	Ēkas pārbūve Stacijas ielā 13, Jelgavā	Pasūtījuma, arhīva numurs: JND2016/ 14/AK
						Mērogs: 1:100
						Marka: AR
						Stādija: BP
						Lapa: AR-1003
						Lapas Nr.: 74

3. STĀVA DEMONTĒJAMU KONSTRUKCIJU PLĀNS



#### 4. STĀVA DEMONTĒJAMU KONSTRUKCIJU PLĀNS

M 1:100

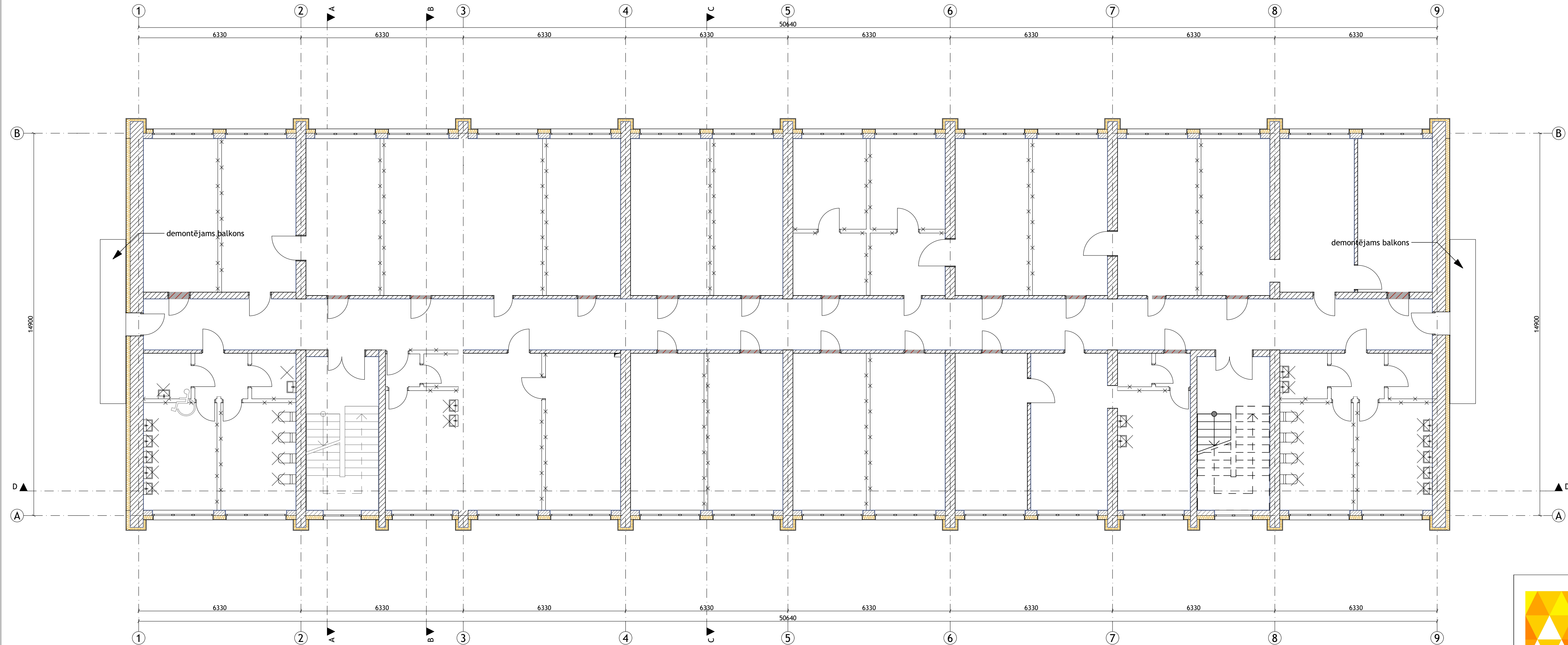

PIENĒMTIE APZĪMĒJUMI	
	Esošas ķieģeļu mūra sienas ar projektētu siltumizolāciju Paroc Līnio 150 150mm
	Esošas gāzbetona paneļu sienas ar projektētu siltumizolāciju Paroc Līnio 150 150mm
	Esošas Aeroc Ecoclight mūra sienas ar projektētu siltumizolāciju Paroc Līnio 150 150mm
	Esošas ķieģeļu mūra sienas 380mm biežumā
	Esošas ķieģeļu mūra sienas 120mm biežumā
	Izņemamas aitas
	Aizmūrējamas aitas ar ķieģeļu mūri
	Demontējamas starpsienas
	Demontējamas sanitāras iekārtas
	Demontējamas durvis
	Demontējamas durvis un aizmūrējama aila

#### PIEZĪMES

1. Esošo telpu eksplīkacija nav norādīta, jo telpu funkcija pārbūves laikā tiks mainīta.
2. Pārbūvējamu ailu izmēri tiks norādīti BK sadaļā.

	Amats:	Uzvārds:	Paraksts:	Datums:	Pasūtītājs:	Izpildītājs:
	AR sadaļas vad. Izstrādāja:	L. Līce	L. Līce	14.07.2017.	14.07.2017.	<b>Jelgavas pilsētas dome</b> Reģ. Nr. 90000042516 Lielā iela 11, Jelgava, LV-3001
					Pasūtījuma, arhīva numurs: JND2016/14/AK	Ēkas pārbūve Stacijas ielā 13, Jelgavā Mērogs: 1:100
					Marka: AR Stādija: BP	Lapas Nr.: 75

4. STĀVA DEMONTĒJAMU KONSTRUKCIJU PLĀNS

**5. STĀVA DEMONTĒJAMU KONSTRUKCIJU PLĀNS**  
M 1:100

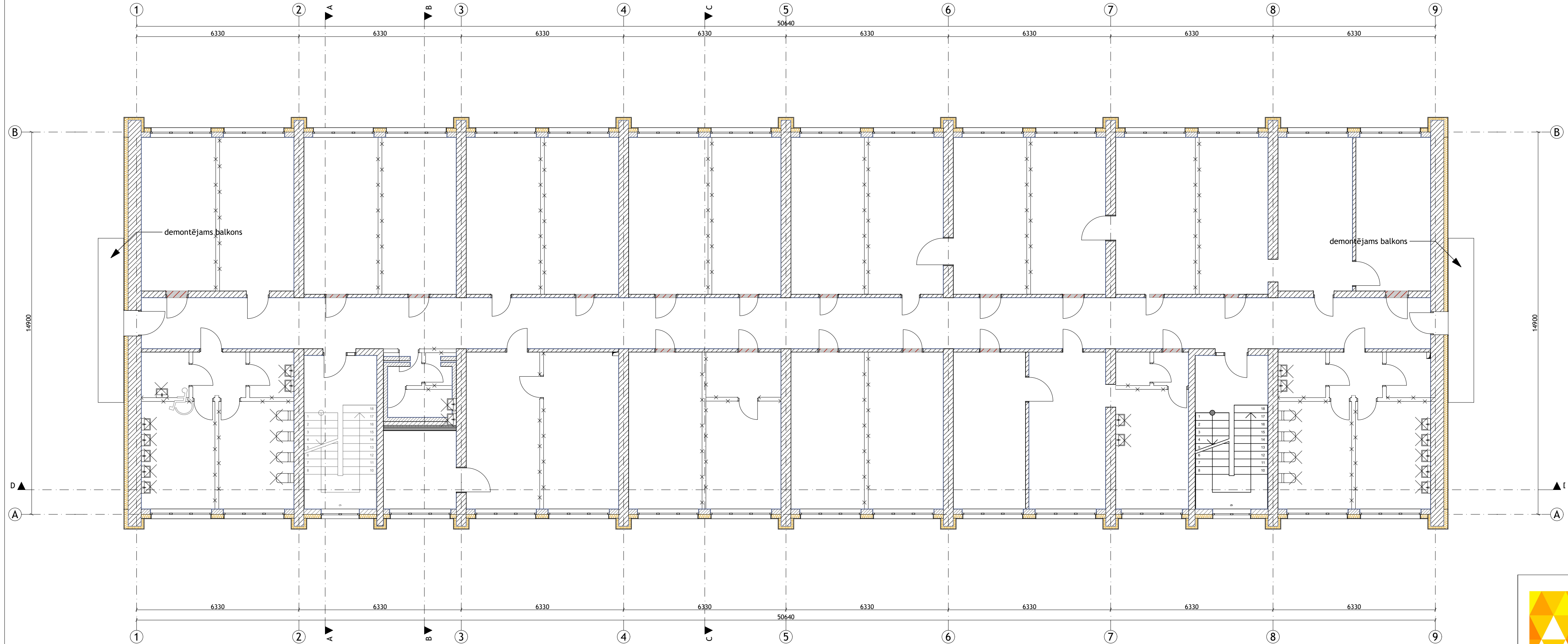

PIENĒMTIE APZĪMĒJUMI	
	Esošas ķieģeļu mūra sienas ar projektētu siltumizolāciju Paroc Līnio 150 150mm
	Esošas gāzbetona paneļu sienas ar projektētu siltumizolāciju Paroc Līnio 150 150mm
	Esošas Aeroc Ecolight mūra sienas ar projektētu siltumizolāciju Paroc Līnio 150 150mm
	Esošas ķieģeļu mūra sienas 380mm biezumā
	Esošas ķieģeļu mūra sienas 120mm biezumā
	Izkaļamas aitas
	Aizmūrējamas aitas ar ķieģeļu mūri
	Demontējamas starpsienas
	Demontējamas santehnikas iekārtas
	Demontējamas durvis
	Demontējamas durvis un aizmūrējama aila

- PIEZĪMES**
- Esošo telpu eksplīkacija nav norādīta, jo telpu funkcija pārbūves laikā tiks mainīta.
  - Pārbūvējamu ailu izmēri tiks norādīti BK sadaļā.

	Amats:	Uzvārds:	Paraksts:	Datums:	Pasūtītājs:	Izpildītājs:
	AR sadaļas vadītājs	L. Līce		14.07.2017.	<b>Jelgavas pilsētas dome</b> Reģ. Nr. 90000042516 Lielā iela 11, Jelgava, LV-3001	"Projektēšanas birojs Austrumi" 18. Novembra iela 16, Rēzekne Reģ. Nr. 42403019889 Tel.: 26821100 e-pasts: info@austrumi.lv
	Izstrādāja:	L. Līce		14.07.2017.	Pasūtījuma, arhīva numurs: JND2016/14/AK	Ēkas pārbūve Stacijas ielā 13, Jelgavā Mērogs: 1:100
					Marka: AR Stādija: BP	Lapas Nr.: AR-1005 Lapas Nr.: 76
					5. STĀVA DEMONTĒJAMU KONSTRUKCIJU PLĀNS	



PAGRABA STĀVA APDARES DARBU TABULA

Telpas Nr.	Nosaukums	Platība	Telpas augstums, mm	SIENAS, m2		GRĪDAS, m2				GRĪDLĪSTES, m			GRIESTI		
				Krāsots apmetums sausas telpas	Flīzes RAKO ONE WAA19000, WAA19008, WAA19301, spīdīgas 150x150mm koplietošanas dušas un tualetes telpās, virtuvē	Flīzes RAKO Rock Industrial DAASG636, 300x600mm koplietošanas gaitiņos	Flīzes RAKO TWO GAA17108 300x300mm koplietošanas virtuves telpās un tualetes telpās	Forbo Marmoleum linolejs kabinetos un atpūtas telpās	Epoksīda grīdas segums Caparol Floor kāpņu telpu laukumos un uz kāpnēm	Flīžu RAKO Rock Industrial DAASG636, 300x600mm grīdlīstes 100mm augstumā koplietošanas gaitiņos	Flīzes RAKO TWO GAA17108 150X150mm 100mm augstumā grupu dzīvokļu virtuvēs	Krāsotas koka grīdlīstes dzīvokļu istabās	Krāsots apmetums, slīpēts, krāsots ar pusmatētu krāsu Caparol Indeko Plus sausās telpās	Krāsots apmetums, slīpēts, krāsots ar pusmatētu krāsu Caparol Premium Clean mitrās telpās	
-101	Gaitenis	70.57	2400	61.9		70.57					83.56			70.57	
-101A	Gaitenis	28.84	2400	38.81		28.84					28.88			28.84	
-102	Kāpņu telpa	5.22	2400	8.18		5.22			5.22		4.66			5.22	
-103	Kāpņu telpa	4.86	2400	11.33		4.86			4.86		6.27			4.86	
-104	Pārtikas sadales telpa	58.84	2400	64.2	3		58.84				32.23			58.84	
-105	Mācību virtuve	20.69	2400	38	3		20.69				18.83			20.69	
-106	Veļas telpa	28.61	2400		47.47		28.61				22.45				28.61
-107	Dušas telpa	3.61	2400		14.36		3.61								3.61
-108	Frizētava	15.58	2400	35.05			15.58				16.83			15.58	
-109	Pēdu aprūpes kabinets	15.48	2400	34.42			15.48				16.83			15.48	
-110	Ventilācijas iekārtu telpa	17.38	2400	35.47			17.38				17.31			17.38	
-111	Elektrosadales telpa	13.98	2400	33.39			13.98				16.11			13.98	
-112	Trenažieru zāle	33.52	2400	37.65			33.52				23.09			33.52	
-113	Apģērbu izdales telpa	32.77	2400	47.81			32.77				22.96			32.77	
-114	Kabinets	15.49	2400	33.71				15.49				17.23		15.49	
-115	Kabinets	13.99	2400	32.15				13.99				16.45		13.99	
-116	Kabinets	15.98	2400	33.9				15.98				17.37		15.98	
-117	Kabinets	13.12	2400	29.56				13.12				16.09		13.12	
-118	Sapulču telpa	33.51	2400	46.97				33.51				23.29		33.51	
-119	Palīgtelpa	7.87	2400	21.12			7.87				11			7.87	
-120	Sieviešu tualete	3.15	2400		15.07		3.15							3.15	3.15
-121	Vīriešu tualete	3.58	2400		10.16		3.58							3.58	3.58
-122	Jelgavas invalīdu biedrības telpa	33.92	2400	45.88			33.92				23.34			33.92	
-123	Siltummezgla telpa	16.56	2400	26.8			16.56				11.44			16.56	
-124	Specializēto darbnīcu telpa	16.94	2400	33.84			16.94				17.27			16.94	16.94
-125	Specializēto darbnīcu telpa	33.2	2400	45.3			33.2				23.09			33.2	
-126	Sieviešu tualete	1.9	2400		10.61		1.9								1.9
-127	Vīriešu tualete	2.2	2400		11.57		2.2								2.2
-128	Tualetes telpa	3.96	2400		16.31		3.96								3.96
-129	Apkopes invntāra telpa	3.46	2400		15.55		3.46								3.46
-130	Sieviešu dušas telpa	4.25	2400		11.4		4.25								4.25
-131	Vīriešu dušas telpa	4.56	2400		11.84		4.56								4.56
KOPĀ		614.26		795.44	170.34	109.49	376.01	92.09	10.08	123.37	272.78	90.43	525.04	76.22	

 <b>AUSTRUMI</b> projektēšanas birojs	Amats:	Uzvārds:	Paraksts:	Datums:	Pasūtītājs:	 <b>Jelgavas pilsētas dome</b> Reģ. Nr. 90000042516 Lielā iela 11, Jelgava, LV-3001	"Projektēšanas birojs Austrumi" 18. Novembra iela 16, Rēzekne Reģ. Nr. 42403019889 Tel.: 26821100 e-pasts: info@austrumi.lv
	AR sadaļas vad. izstrādāja:	L. Līce					
PAGRABA STĀVA APDARES DARBU TABULA						Ēkas pārbūve Stacijas ielā 13, Jelgavā	Lapas Nr.: BP AR-1100 77







## 2.STĀVA APDARES DARBU TABULA

Telpas Nr.	Nosaukums	Platība	Telpas augstums, mm	Telpas sienu platība, m2	Sienu perimetrs ar ailām, m	SIENAS, m2			GRĪDAS, m2						GRĪDLĪSTES, m				GRIESTI		
						Krasots apmetums sausas telpas	Flīzes RAKO LAZIO 250x330mm WADKB001, WADKB002 un WADKB004 uz sienām dzīvokļu sanmezgļos	Flīzes RAKO GROUND WADMB536 un WADMB538 200x400mm virtuvē uz sienām dzīvokļos	Flīzes RAKO ONE WAA19000, WAA19008, WAA19301, spīdīgas 150x150mm koplietošanas dušas un tualetes telpās	Flīzes RAKO Rock Industrial DAASG636, 300x600mm koplietošanas gaitēņos	Flīzes RAKO TWO GAA17108 150X150mm grupu dzīvokļu tualetēs un dušas telpās, virtuvēs	Flīzes RAKO LAZIO DAR35035, PEI5 300x300mm dzīvokļu sanmezgļos	Akmens masas flīzes RAKO GROUND WADMB536 200x400mm dzīvokļu virtuvēs un gaitēņos	Forbo homogēns vinils Sphera energetic 50209 Nutmeg dzīvokļu istabās, grupu dzīvokļu istabās	Epoksīda grīdas segums Caparol Floor kāpņu telpu laukumos un uz kāpnēm	Flīžu RAKO Rock Industrial DAASG636, 300x600mm grīdlīstes 100mm augstumā koplietošanas gaitēņos	Flīzes RAKO TWO GAA17108 150X150mm 100mm augstumā grupu dzīvokļu virtuvēs	Flīžu RAKO GROUND WADMB536 200x400mm 100mm agustumā dzīvokļu virtuvēs un gaitēņos	Krāsotas koka grīdlīstes dzīvokļu istabās	Krāsots apmetums, slīpēts, krāsots ar pusmatētu krāsu Caparol Indeko Plus sausās telpās	Krāsots apmetums, slīpēts, krāsots ar pusmatētu krāsu Caparol Premium Clean mitrās telpās
201	Kāpņu telpa	5.91	2500	14.48	6.99	14.48									5.91					5.91	
202	Kāpņu telpa	5.55	2500	13.83	6.73	13.83									5.55					5.55	
203	Gaitenis	64.48	2500	26.15	16.43	26.15			64.48							16.43				64.48	
203A	Gaitenis	46.74	2500	83.46	50.28	83.46			46.74							50.28				46.74	
204.	Gaitenis	4.39	2500	7.38	4.02	7.38					4.39							4.02		4.39	
205	Istaba ar virtuves nišu	14.52	2500	26.72	16.66	26.72		26.72			14.52	14.52					16.66	16.66	14.52		
206	Istaba	9.2	2500	21.99	14.8	21.99						9.2						14.8		9.2	
207	Vannas un tualetes istaba	5.87	2500	21.01	9.73		21.01			5.87											5.87
208	Gaitenis	4.59	2500	12.55	6.02	12.55					4.59						6.02		4.59		
209	Istaba	12.46	2500	22.32	15.79	22.32						12.46						15.79		12.46	
209A	Virtuve	8.42	2500	21.84	14.39	21.84		21.84			8.42						14.39		8.42		
210	Istaba	10.85	2500	25.93	16.13	25.93						10.85						16.13		10.85	
211	Dušas un tualetes telpa	5.9	2500	22.53	10.2		22.53			5.9											5.9
212	Gaitenis	4.3	2500	10.52	5.17	10.52					4.3						5.17		4.3		
213	Istaba ar virtuves nišu	16.09	2500	33.17	19.43	33.17		33.17			16.09	16.09					19.43	19.43	16.09		
214	Istaba	8.54	2500	21.19	14.15	21.19						8.54						14.15		8.54	
215	Dušas un tualetes istaba	4.58	2500	19.14	8.78		19.14			4.58											4.58
216	Gaitenis	4.37	2500	12.72	6.09	12.72					4.37						6.09		4.37		
217	Istaba ar virtuves nišu	16.03	2500	27.56	16.24	27.56		27.56			16.03	16.03					16.24	16.24	16.03		
218	Istaba	8.54	2500	9.55	8.43	9.55						8.54						8.43		8.54	
219	Dušas un tualetes istaba	4.58	2500	19.14	8.78		19.14			4.58											4.58
220	Palīg telpa	16.93	2500	36.06	19.39	36.06			16.93											16.93	
221	Kabinets	14.48	2500	34.45	19.93	34.45						14.48						19.93		14.48	
222	Tualetes telpa	2.46	2500	13.61	6.46	13.61			2.46												2.46
223	Virtuve	16.22	2500	21.05	13.25	21.05		21.05	16.22						13.25				16.22		
224	Tualetes telpa	2.51	2500	13.22	6.38			13.22	2.51												2.51
225	Tualetes telpa	4.54	2500	18.26	8.58			18.26	4.54												4.54
226	Tualetes telpa	2.52	2500	13.26	6.4			13.26	2.52												2.52
227	Apkopes inventāra telpa	4.56	2500	18.51	8.6			18.51	4.56												4.56
228	Dušas telpa	4.84	2500	16.55	12.24			16.55	4.84												4.84
229	Dušas telpa	4.8	2500	16.37	12.12			16.37	4.8												4.8
230	Istaba	17.15	2500	35.26	19.43	35.26						17.15						19.43		17.15	
231	Istaba	17.09	2500	35.84	19.4	35.84						17.09						19.4		17.09	
232	Koplietošanas telpa	35.59	2500	46.84	28.47	46.84						35.59						28.47		35.59	
233	Istaba	17.08	2500	36.23	19.46	36.23						17.08						19.46		17.08	
234	Gaitenis	7.86	2500	5.93	4.28	5.93					7.86					4.28			7.86		
235	Istaba	17.28	2500	36.34	20.47	36.34						17.28						20.47		17.28	
236	Istaba ar virtuves nišu	20.71	2500	30.31	21.85	30.31		30.31		20.71	20.71					21.85	21.85	20.71			
237	Vannas un tualetes telpa	6.28	2500	21.91	10.11		21.91			6.28											6.28
238	Gaitenis	5.17	2500	10.66	6.9	10.66					5.17						6.9		5.17		
239	Virtuve	11.11	2500	24.67	15.84	24.67		24.67			11.11						15.84		11.11		
240	Istaba	14.18	2500	28.79	12.07	28.79						14.18						12.07		14.18	
241	Dušas un tualetes telpa	3.93	2500	17.71	8.18		17.71			3.93											3.93
242	Gaitenis	7.19	2500	19.6	11.43	19.6					7.19						11.43		7.19		
243	Istaba	16.99	2500	36.67	20.52	36.67						16.99						20.52		16.99	
244	Istaba	11.32	2500	25.68	16.24	25.68						11.32						16.24		11.32	
245	Virtuve	10.4	2500	25.25	15.96	25.25		25.25			10.4					15.96			10.4		
246	Dušas un tualetes telpa	4.87	2500	23.8	10.67		23.8			4.87											4.87
247	Gaitenis	7.98	2500	20.3	11.76	20.3					7.98						11.76		7.98		
248	Istaba	17.17	2500	29.96	17.7	29.96						17.17					17.7		17.17		
249	Istaba	9.71	2500	8.24	3.45	8.24						9.71					3.45		9.71		
250	Virtuve	10.7	2500	24.57	15.87	24.57		24.57			10.7					15.87			10.7		
251	Dušas un tualetes telpa	4.83	2500	19.18	8.8		19.18			4.83											4.83
KOPĀ		614.26				977.67	164.42	214.09	117.22	170.6	0	40.84	153.83	304.98	11.46	66.71	13.25	191.91	340.62	547.29	67.07



Amats:	Uzvārds:	Paraksts:	Datums:	Pasūtītājs:	Izpildītājs:
AR sadaļas vad. izstrādāja:	L.Līce			Jelgavas pilsētas dome Reģ.Nr. 90000042516 Lielā iela 11, Jelgava, LV-3001	"Projektēšanas birojs Austrumi" 18 Novembra iela 16, Rēzekne Reģ. Nr. 42403019889 Tel.: 26821100 e-pasts: info@austrumi.lv
				Ēkas pārbūve Stacijas ielā 13, Jelgavā	Pasūtījuma, arhīva numurs: Mērogs: Marka:
				2. STĀVA APDARES DARBU TABULA	JND2016/14/AK AR
					Stadija: Lapa: Lapas Nr.:
					BP AR-1102 79



## 3.STAVA APDARES DARBU TABULA

Telpas Nr.	Nosaukums	Platība	Telpas augstums, mm	SIENAS, m2			GRĪDAS, m2						GRĪDLĪSTES, m				GRIESTI		
				Krasots apmetums sausas telpas	Flīzes RAKO LAZIO 250x330mm WADKB001, WADKB002 un WADKB004 uz sienām dzīvokļu sanmezglos	Flīzes RAKO GROUND WADMB536 un WADMB538 200x400mm virtuvē uz sienām dzīvokļos	Flīzes RAKO ONE WAA19000, WAA19008, WAA19301, spīdīgas 150x150mm koplietošanas dušas un	Flīzes RAKO Rock Industrial DAASG636, 300x600mm koplietošanas gaitenjos	Flīzes RAKO TWO GAA17108 150X150mm grupu dzīvokļu tualetēs un dušas telpās, virtuvēs	Flīzes RAKO LAZIO DAR35035, PEI5 300x300mm dzīvokļu sanmezglos	Akmens masas flīzes RAKO GROUND WADMB536 200x400mm dzīvokļu virtuvēs un gaitenjos	Forbo homogēns vinils Sphera energetic 50209 Nutmeg dzīvokļu istabās, grupu dzīvokļu istabās	Epoksīda grīdas segums Caparol Floor kāpņu telpu laukumos un uz kāpnēm	Flīžu RAKO Rock Industrial DAASG636, 300x600mm grīdlīstes 100mm augstumā koplietošanas	Flīzes RAKO TWO GAA17108 150X150mm 100mm augstumā grupu dzīvokļu virtuvēs	Flīžu RAKO GROUND WADMB536 200x400mm 100mm agustumā dzīvokļu virtuvēs un gaitenjos	Krāsotas koka grīdlīstes dzīvokļu istabās	Krāsots apmetums, slīpēts, krāsots ar pusmatētu krāsu Caparol Indeko Plus sausās telpās	Krāsots apmetums, slīpēts, krāsots ar pusmatētu krāsu Caparol Premium Clean mitrās telpās
301	Kāpņu telpa	5.91	2500	14.48													5.91		
302	Kāpņu telpa	5.51	2500	8.53													5.51		
303	Gaitenis	66.15	2500	188				66.15					13.99				66.15		
303A	Gaitenis	46.86	2500	123.9				46.86					5.71				46.86		
304	Gaitenis	4.38	2500	8.8							4.38				4.61		4.38		
305	Istaba ar virtuves nišu	14.52	2500	28.51		28.51					14.52	14.52			17.41	17.41	14.52		
306	Istaba	9.2	2500	22								9.2				14.8	9.2		
307	Vannas un tualetes istaba	5.86	2500		21.08				5.86									5.86	
308	Gaitenis	4.59	2500	12.78							4.59				6.11		4.59		
309	Istaba	12.25	2500	15.89								12.25				13.03	12.25		
309a	Virtuve	8.39	2500	21.79		21.79					8.39				14.35		8.39		
310	Istaba	10.85	2500	18.37								10.85				12.13	10.85		
311	Dušas un tualetes telpa	5.9	2500		22.54				5.9									5.9	
312	Gaitenis	4.3	2500	13.13							4.3				6.26		4.3		
313	Istaba ar virtuves nišu	16.09	2500	33.18		33.18					16.09	16.09			19.44	19.44	16.09		
314	Istaba	8.55	2500	16.24								8.55				11.22	8.55		
315	Vannas un tualetes istaba	4.57	2500		19.12				4.57									4.57	
316	Gaitenis	4.37	2500	12.95							4.37				6.18		4.37		
317	Istaba ar virtuves nišu	16.02	2500	27.66		27.66					16.02	16.02			17.12	17.12	16.02		
318	Istaba	8.55	2500	16								8.55				11.13	8.55		
319	Vannas un tualetes istaba	4.57	2500		19.11				4.57									4.57	
320	Palīgtelpa grupu dzīvokļiem	16.93	2500	36.06						16.93							16.93		
321	Kabīnēts	14.48	2500	34.43		34.43						14.48				19.93	14.48		
322	Tualetes telpa	2.46	2500				13.59		2.46								2.46	2.46	
323	Virtuve	16.57	2500	35.31		35.31					16.57			19.24			16.57		
324	Tualetes telpa	2.51	2500				13.22		2.51									2.51	
325	Tualetes telpa	4.54	2500				18.26		4.54									4.54	
326	Tualetes telpa	2.52	2500				13.26		2.52									2.52	
327	Tualetes telpa	4.56	2500				18.51		4.56									4.56	
328	Dušas telpa	4.84	2500				16.55		4.84									4.84	
329	Dušas telpa	4.8	2500				16.37		4.8									4.8	
330	Istaba	17.37	2500	41.04								17.37				22.63	17.37		
331	Istaba	17.15	2500	21.68								17.15				13.52	17.15		
332	Istaba	35.59	2500	40.22								35.59				25.8	35.59		
333	Istaba	17.08	2500	36.12								17.08				19.46	17.08		
334	Gaitenis	7.87	2500	5.99							7.87						7.87		
335	Istaba	17.28	2500	29.67								17.28				17.67	17.28		
336	Istaba ar virtuves nišu	20.32	2500	30.31		30.31					20.32	20.32			21.85	21.85	20.32		
337	Vannas un tualetes istaba	6.28	2500		21.91				6.28									6.28	
338	Gaitenis	5.17	2500	10.66							5.17				6.9		5.17		
339	Istaba	14.63	2500	31.98								14.63				17.62	14.63		
340	Virtuve	11.11	2500	24.67		24.67					11.11				15.84		11.11		
341	Dušas un tualetes telpa	3.93	2500		17.71				3.93									3.93	
342	Gaitenis	7.55	2500	19.36							7.55				11.33		7.55		
343	Istaba	17.17	2500	36.67								17.17				20.52	17.17		
344	Istaba	11.32	2500	25.68								11.32				16.24	11.32		
345	Virtuve	10.4	2500	25.25		25.25					10.4				15.96		10.4		
346	Dušas un tualetes telpa	4.87	2500		23.66				4.87									4.87	
347	Gaitenis	7.97	2500	20.27							7.97				11.75		7.97		
348	Istaba	17.17	2500	36.68								17.17				20.52	17.17		
349	Istaba	9.71	2500	12.91								9.71			6.25		9.71		
350	Virtuve	10.71	2500	24.61		24.61					10.71				15.88		10.71		
351	Dušas un tualetes telpa	4.83	2500		19.98				4.83									4.83	
<b>KOPĀ</b>		<b>614.26</b>		<b>1161.78</b>	<b>165.11</b>	<b>285.72</b>	<b>109.76</b>	<b>113.01</b>	<b>59.73</b>	<b>40.81</b>	<b>153.76</b>	<b>305.3</b>	<b>11.42</b>	<b>19.7</b>	<b>19.24</b>	<b>190.99</b>	<b>338.29</b>	<b>552.5</b>	<b>67.04</b>

	Amats:	Uzvārds:	Paraksts:	Datums:	Pasūtītājs:	 <b>Jelgavas pilsētas dome</b> Reģ.Nr. 90000042516 Lielā iela 11, Jelgava, LV-3001	"Projektēšanas birojs Austrumi" 18. Novembra iela 16, Rēzekne Reģ. Nr. 42403019889 Tel.: 26821100 e-pasts: info@austrumi.lv
	AR sadaļas vad. izstrādāja:	L.Līce					
3. STĀVA APDARES DARBU TABULA							Stādīja: Lapa: BP AR-1103 80



## 4.STAVA APDARES DARBU TABULA

Telpas Nr.	Nosaukums	Platība	Telpas augstums, mm	SIENAS, m2			GRĪDAS, m2					GRĪDLĪSTES, m			GRIESTI	
				Krāsots apmetums sausas telpas	Flīzes RAKO LAZIO 250x330mm WADKB001, WADKB002 un WADKB004 uz sienām dzīvokļu sanmezgļos	Flīzes RAKO GROUND WADMB536 un WADMB538 200x400mm virtuvē uz sienām dzīvokļos	Flīzes RAKO ONE 150x150mm koplietošanas dušas un tualetes telpās	Flīzes RAKO Rock Industrial DAASG636, 300x600mm koplietošanas gaitenjos	Flīzes RAKO LAZIO DAR35035, PEI5 300x300mm dzīvokļu sanmezgļos	Akmens masas flīzes RAKO GROUND WADMB536 200x400mm virtuvēs un gaitenjos	Forbo homogēns vinils Sphera energetic 50209 Nutmeg dzīvokļu istabās	Epoksīda grīdas segums Caparol Floor kāpņu telpu laukumos un uz kāpnēm	Flīžu RAKO Rock Industrial DAASG636, 300x600mm grīdlīstes 100mm augstumā koplietošanas	Flīžu RAKO GROUND WADMB536 200x400mm 100mm agustumā dzīvokļu virtuvēs un gaitenjos	Krāsotas koka grīdlīstes dzīvokļu istabās	Krāsots apmetums, slīpēts, krāsots ar pusmatētu krāsu Caparol Indeko Plus sausās telpās
401	Kāpņu telpa	5.89	2500	14.12								5.4	6.98		5.89	
402	Kāpņu telpa	5.91	2500	14.48								6.31	6.99		5.91	
403	Gaitenis	102.27	2500	111.74				102.77					56.01		102.27	
404	Gaitenis	4.46	2500	8.87					4.46	4.46			4.64		4.46	
405	Istaba ar virtuves nišu	14.4	2500	28.76		2.88			14.4	14.4			17.51	17.51	14.4	
406	Guļamistaba	9.2	2500	22						9.2				14.8	9.2	
407	Vannas un tualetes telpa	5.86	2500		21				5.86							5.86
408	Gaitenis	4.63	2500	9.81					4.63				4.11		4.63	
409	Istaba	12.5	2500	22.35						12.5				15.78	12.5	
409a	Virtuve	8.42	2500	21.84		3.49			8.42				14.39		8.42	
410	Istaba	10.85	2500	25.93						10.85				16.14	10.85	
411	Dušas un tualetes telpa	5.9	2500		22.54				5.9							5.9
412	Gaitenis	4.3	2500	12.89					4.3				6.16		4.3	
413	Istaba ar virtuves nišu	16.09	2500	32.89		3.67			16.09	16.09			19.31	19.31	16.09	
414	Guļamistaba	8.55	2500	28.57						8.55				17.24	8.55	
415	Dušas un tualetes telpa	4.57	2500		19.11				4.57							4.57
416	Gaitenis	4.4	2500	13.22					4.4				6.3		4.4	
417	Istaba ar virtuves nišu	15.98	2500	33.1		3.65			15.98	15.98			19.4	19.4	15.98	
418	Guļamistaba	8.55	2500	21.21						8.55				14.16	8.55	
419	Dušas un tualetes telpa	4.57	2500		19.11				4.57							4.57
420	Gaitenis	7.76	2500	15.99					7.76				9.99		7.76	
421	Istaba	16.56	2500	33.32						16.56				14.81	16.56	
422	Virtuve	9.86	2500	25.27		3.14			9.86				15.83		9.86	
423	Dušas un tualetes telpa	4.82	2500		22.99				4.82							4.82
424	Istaba	11.8	2500	12.17						11.8				9.84	11.8	
425	Istaba ar virtuves nišu	15.88	2500	27.52		3.55			15.88	15.88				16.2	15.88	
426	Istaba	8.4	2500	21.55						8.4				14.4	8.4	
427	Dušas un tualetes telpa	4.59	2500		19.16				4.59							4.59
428	Gaitenis	4.62	2500	13.4					4.62				6.38		4.62	
429	Gaitenis	7.96	2500	36.78					7.96				19.3		7.96	
430	Istaba	12.61	2500	28.9						12.61				17.4	12.61	
431	Virtuve	8.11	2500	21.38		2.82			8.11				14.21		8.11	
432	Istaba	17.54	2500	42.79						17.54				23.42	17.54	
433	Dušas un tualetes telpa	4.67	2500		19.52				4.67							4.67
434	Gaitenis	3.61	2500	11.36					3.61				7.1		3.61	
435	Istaba	17.59	2500	34.36						17.59				15	17.59	
436	Virtuve	8.11	2500	21.35		2.82			8.11				14.21		8.11	
437	Dušas un tualetes telpa	4.1	2500		19.52				4.1							4.1
438	Gaitenis	7.54	2500	8.02					7.54				5.21		7.54	
439	Istaba ar virtuves nišu	20.32	2500	37.08		3.12			20.32	20.32			24.69	24.69	20.32	
440	Vannas un tualetes telpa	6.28	2500		21.91				6.28							6.28
441	Istaba	16.44	2500	33.64						16.44				14.81	16.44	
442	Gaitenis	5.19	2500	16.33					5.19				9.28		5.19	
443	Dušas un tualetes telpa	3.94	2500		23.77				3.94							3.94
444	Virtuve	10.34	2500	2.83		3.26			10.34				5.85		10.34	
445	Istaba	14.65	2500	51.45						14.65				26.63	14.65	
446	Gaitenis	7.55	2500	15.31					7.55				9.63		7.55	
447	Virtuve	10.41	2500	25.25		3.26			10.41				15.96		10.41	
448	Dušas un tualetes telpa	4.9	2500		22.64				4.9							4.9
449	Istaba	17.2	2500	36.72						17.2				20.54	17.2	
450	Istaba	11.32	2500	25.68						11.32				16.24	11.32	
451	Gaitenis	7.96	2500	20.26					7.96				11.75		7.96	
452	Istaba	9.71	2500	8.24						9.71				3.45	9.71	
453	Istaba	10.72	2500	16.5						10.72				6.92	10.72	
454	Dušas un tualetes telpa	4.83	2500		19.95				4.83							4.83
455	Istaba ar virtuves nišu	17.2	2500	36.73		3.15			17.2	17.2			20.54	20.54	17.2	
KOPĀ		614.26		1101.96	251.22	38.81		102.77	59.03	225.1	318.52	11.71	281.75	379.23	553.36	59.03

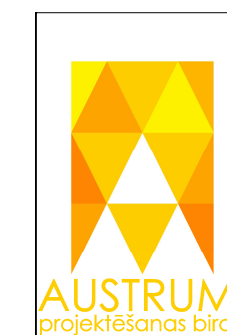

Amats:	Uzvārds:	Paraksts:	Datums:	Pasūtītājs:	Izpildītājs:
AR sadaļas vad. izstrādāja:	L.Līce			<b>Jelgavas pilsētas dome</b> Reģ.Nr. 90000042516 Lielā ielā 11, Jelgava, LV-3001	"Projektēšanas birojs Austrumi" 18 Novembra ielā 16, Rēzekne Reģ. Nr. 42403019889 Tel.: 26821100 e-pasts: info@austrumi.lv
				<b>Ekas pārbūve</b> Stacijas ielā 13, Jelgavā	Pasūtījuma, arhīva numurs: JND2016/14/AK
					Mērogs:
					Marka: AR
					4. STĀVA APDARES DARBU TABULA
					Stadija: Lapa: Lapas Nr.:
					BP AR-1104 81

## 5.STAVA APDARES DARBU TABULA

Telpas Nr.	Nosaukums	Platība	Telpas augstums, mm	SIENAS, m2			GRĪDAS, m2					GRĪDLĪSTES, m			GRIESTI	
				Krasots apmetums sausas telpas	Flīzes RAKO LAZIO 250x330mm WADKB001, un WADKB002 uz sienām dzīvokļu sanmezgljos	Flīzes RAKO GROUND WADMB536 un WADMB538 200x400mm virtuvē uz sienām dzīvokļos	Flīzes RAKO ONE WAA19008 150x150mm koplietošanas dušas un tualetes telpās	Flīzes RAKO Rock Industrial DAASG636, 300x600mm koplietošanas gaitēnos	Flīzes RAKO LAZIO DAR35035, PEI5 300x300mm dzīvokļu sanmezgljos	Akmens masas flīzes RAKO GROUND WADMB536 200x400mm dzīvokļu virtuvēs un gaitēnos	Forbo homogēns vinils Sphera energetic 50209 Nutmeg dzīvokļu istabās	Epoksīda grīdas segums Caparol Floor kāpņu telpu laukumos un uz kāpnēm	Flīžu RAKO Rock Industrial DAASG636, 300x600mm grīdlīstes 100mm augstumā koplietošanas	Flīžu RAKO GROUND WADMB536 200x400mm 100mm agstumā dzīvokļu virtuvēs un gaitēnos	Krāsotas koka grīdlīstes dzīvokļu istabās	Krāsots apmetums, slīpēts, krāsots ar pusmatētu krāsu Caparol Indeko Plus sausās telpās
501	Kāpņu telpa	5.4	2500	8.75							5.4	4.73			5.4	
502	Kāpņu telpa	6.31	2500	15.2							6.31	7.29			6.31	
503	Gaitenis	102.09	2500	120.91				102.09				57.49			102.09	
504	Gaitenis	4.85	2500	8.02		2.88				4.85			4.09		4.85	
505	Istaba ar virtuves nišu	14.15	2500	29.66						5.23	8.92		17.26		14.15	
506	Guļamistaba	9.2	2500	22.91							9.2			14.8	9.2	
507	Vannas un tualetes istaba	5.86	2500		22.05				5.86							5.86
508	Gaitenis	4.59	2500	11.65						4.59			5.31		4.59	
509	Istaba	11.89	2500	23.29							11.89			15.78	11.89	
509a	Virtuve	8.44	2500	20.12		3.5				8.44			8.87		8.44	
510	Istaba	10.85	2500	27							10.85			16.13	10.85	
511	Dušas un tualetes telpa	5.9	2500		23.67				5.9							5.9
512	Gaitenis	4.3	2500	11.1						4.3			5.17		4.3	
513	Istaba ar virtuves nišu	16.09	2500	34.54		3.7				7.02	9.07		19.43		16.09	
514	Guļamistaba	8.55	2500	22.09							8.55			14.16	8.55	
515	Vannas un tualetes istaba	4.58	2500		15.8				4.58							4.58
516	Gaitenis	4.4	2500	13.66						4.4			6.19		4.4	
517	Istaba ar virtuves nišu	15.99	2500	34.14		3.65				6.89	9.1		19.27		15.99	
518	Guļamistaba	8.55	2500	22.09							8.55			14.15	8.55	
519	Vannas un tualetes istaba	4.57	2500		20.05				4.57							4.57
520	Gaitenis	7.76	2500	19.91						7.76			11.12		7.76	
521	Istaba	11.67	2500	27.26							11.67			16.52	11.67	
522	Virtuve	9.85	2500	26.12		3.12				9.85			15.83		9.85	
523	Dušas un tualetes telpa	4.82	2500		18.6				4.82							4.82
524	Istaba	16.56	2500	34.78							16.56			14.81	16.56	
525	Gaitenis	4.62	2500	14.11						4.62			6.38		4.62	
526	Istaba	8.4	2500	22.41							8.4			14.4	8.4	
527	Dušas un tualetes telpa	4.59	2500		20.12				4.59							4.59
528	Istaba ar virtuves nišu	15.86	2500	34.48		3.68				7.02	8.84		19.35		15.86	
529	Gaitenis	7.43	2500	21.01							7.43		10.8		7.43	
530	Istaba	17.54	2500	37.55							17.54			20.53	17.54	
531	Virtuve	8.11	2500	22.03		2.82				8.11			14.21		8.11	
532	Dušas un tualetes telpa	4.67	2500		20.55				4.67							4.67
533	Istaba	12.61	2500	29.74							12.61			17.4	12.61	
534	Gaitenis	3.61	2500	14.58						3.61			8.16		3.61	
535	Istaba	17.59	2500	38.27							17.59			20.82	17.59	
536	Virtuve	8.11	2500	22		2.82				8.11			14.21		8.11	
537	Dušas un tualetes telpa	4.1	2500		20.55				4.1							4.1
538	Gaitenis	7.54	2500	11.05						7.54			6.2		7.54	
539	Istaba ar virtuves nišu	20.32	2500	31.02		3.15				6.69	13.63		21.85		20.32	
540	Dušas un tualetes telpa	6.28	2500		17.58				6.28							6.28
541	Istaba	16.44	2500	37.14							16.44			20.25	16.44	
542	Gaitenis	5.19	2500	11.46						5.19			6.92		5.19	
543	Dušas un tualetes telpa	3.94	2500		18.68				3.94							3.94
544	Virtuve	11.1	2500	17.66		3.28				11.1			7.06		11.1	
545	Istaba	14.05	2500	32.98							14.05			18.47	14.05	
546	Gaitenis	7.58	2500	17.77						7.58			10.2		7.58	
547	Istaba	17.34	2500	37.75							17.34			20.51	17.34	
548	Dušas un tualetes telpa	4.9	2500		18.42				4.9							4.9
549	Virtuve	10.2	2500	22.02		3.12				10.2			14.2		10.2	
550	Istaba	11.32	2500	26.88							11.32			16.24	11.32	
551	Gaitenis	7.97	2500	15.77						7.97			7.83		7.97	
552	Istaba	9.68	2500	16.2							9.68			11.86	9.68	
553	Virtuve	10.71	2500	20.25		3.27				10.71			12.89		10.71	
554	Dušas un tualetes telpa	4.83	2500		24.45				4.83							4.83
555	Istaba	17.26	2500	37.85							17.26			20.57	17.26	
KOPĀ		614.26		1125.18	240.52	38.99		102.09	59.04	161.77	276.49	11.71	272.8	287.4	552.07	59.04

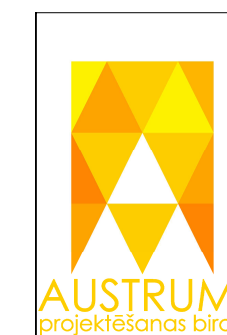

Amats:	Uzvārds:	Paraksts:	Datums:	Pasūtītājs:	Izpildītājs:
AR sadajas vad. izstrādāja:	L.Līce			<b>Jelgavas pilsētas dome</b> Reģ.Nr. 90000042516 Lielā ielā 11, Jelgava, LV-3001	"Projektēšanas birojs Austrumi" 18 Novembra ielā 16, Rēzekne Reģ. Nr. 42403019889 Tel.: 26821100 e-pasts: info@austrumi.lv
				Pasūtījuma, arhīva numurs: JND2016/14/AK	Mērogs: AR
				5. STĀVA APDARES DARBU TABULA	Stādija: Lapa: Lapas Nr.: BP AR-1105 82



## ***lekārtu izvietojums***

## SKAIDROJOŠS APRAKSTS

Būvprojekts "Ēkas pārbūve Stacijas ielā 13, Jelgavā" izstrādāts, pamatojoties uz pasūtītāja "Jelgavas pilsētas domes" sniegto projektēšanas uzdevumu, Pasūtītāja sniegto telpu plānojuma skici, institūciju izsniegtajiem tehniskajiem noteikumiem, uzmērījumiem, ievērojot ēkas tehniskās izpētes atzinumu, kā arī uz Jelgavas pilsētas būvvaldes izsniegto būvatļauju.

Saskaņā ar MK noteikumiem Nr.1620 no 22.12.2009. „Noteikumi par būvju klasifikāciju” administratīvās ēkas klasifikācijas kods ir 11300101 Dažādu sociālo grupu kopdzīvojamās mājas.

Saskaņā ar MK noteikumu Nr.500 no 01.10.2014. "Vispārīgie būvnoteikumi" 1.pielikumu ēka atbilst III grupai.

Saskaņā ar Pasūtītāja sniegto projektēšanas uzdevumu, ēkā ir paredzēts izvietot iekārtas.

Pagraba stāvā izvietotas šādas telpu grupas - mācību virtuve, pārtikas izdales telpa, Sarkanā krusta telpa, Jelgavas invalīdu biedrības telpa, higiēnas punkts (pēdu aprūpes kabinets un frizētava), atkarību profilakses punkts, trenāžieru zāle, palīgtelpas un tualetes telpas.

Pagraba stāvā telpā Nr.-105 (mācību virtuvē) izvietotas virtuves iekārtas (ledusskapis, mikroviļņu krāsns, elektriskā plīts, virtuves izlietne). Tāpat mācību virtuvē ir pārtikas lifts no pagraba uz 1.stāvu. Veļas telpā Nr. -106 izvietota veļas mašīna un palīgtelpa ar dušu. Telpās Nr.-108 (frizētava) un -109 (pēdu aprūpes kabinets) izvietotas izlietnes. Pārējo telpu aprīkojumu ierīkot Pasūtītājs.

1.stāvā izvietotas dienas centra "Atbalsts" telpas, SMAC telpas, socializēšanās telpa, palīgtelpas, tualetes telpas.

1.stāvā telpā Nr.105 (atpūtas telpa) tiks izvietots pārtikas lifts (no pagraba telpas). Tāpat pie atpūtas telpas ir izvietota tualete, kas paredzēta cilvēkiem ar ierobežotām kustību iespējām.

Telpa Nr.124 izvietota virtuve ar tajā paredzētajām iekārtām (ledusskapis, mikroviļņu krāsns, elektriskā plīts, virtuves izlietne, trauku mazgājamā mašīna).

2.un 3.stāvos katrā stāvā izvietots grupu dzīvoklis un septiņi dzīvokļi (divi no tiem paredzēti cilvēkiem ar ierobežotām kustību iespējām).

Grupu dzīvokļos ir divas guļamtelpas, atpūtas telpa, koplietošanas virtuve, divas dušas telpas, divas tualetes telpas, tualete cilvēkiem ar ierobežotām kustību iespējām, apkopes inventāra telpa, kabinets, palīgtelpa. Virtuvē izvietotas virtuves iekārtas (ledusskapis, mikroviļņu krāsns, elektriskā plīts, virtuves izlietne, trauku mazgājamā mašīna, nosūcējs virs plīts). Apkopes inventāra telpā izvietota veļas mašīna. Dušas telpās izvietotas dušas kabīnes. Tualetes telpās - podi un izlietnes. Tuaeletē cilvēkiem ar ierobežotām kustību iespējām paredzēts palīgaprīkojums (rokturi pie sienas un paceļams pie poda).

4.un 5.stāvos katrā stāvā pa divpadsmit dzīvokļiem (divi katrā stāvā no tiem paredzēti cilvēkiem ar ierobežotām kustību iespējām).



Visos dzīvokļos virtuvēs paredzētas virtuves iekārtas (ledusskapis, mikroviļņu krāsns, elektriskā plīts, virtuves izlietne, trauku mazgājamā mašīna, nosūcējs virs plīts). Dušas un tualetes telpās izvietotas dušas kabīne, izlietne, pods, veļas mašīna.

Cilvēkiem ar ierobežotām kustību iespējām dzīvokļos virtuvē paredzētas iekārtas (ledusskapis, mikroviļņu krāsns, elektriskā plīts, virtuves izlietne, trauku mazgājamā mašīna, nosūcējs virs plīts). Vannas istabā paredzēts pods, izlietne, specializēta vanna, palīgierīces (rokturis pie sienas un paceļams pie poda).

Ēkā ir paredzēts lifts KONE Monospace no pagraba līdz 5.stāvam.

Arhitekta

Liene Līce

---

(paraksts)

(vārds, uzvārds)

IZMANTOTO UN PIEVIENOTO DOKUMENTU SARAKSTS

- Zemesgrāmatu nolādījuma noraksts
- Zemes robežu plāna kopija
- LR Būvniecības likums
- Ministru kabineta 2014.gada 2.septembra noteikumi Nr.529 "Ēku būvnoteikumi"
- Ministru kabineta 2014.gada 19.augusta noteikumi Nr.500 "Vispārīgie būvnoteikumi"
- Ministru kabineta 2015.gada 30.jūnija noteikumi Nr.339 "Noteikumi par Latvijas būvnormatīvu LBN 002-15 "Ēku norobežojošo konstrukciju siltumtehnika""
- Ministru kabineta 2015.gada 30.jūnija noteikumi Nr.338 "Noteikumi par Latvijas būvnormatīvu LBN 003-15 "Būvklimatoloģija""
- Ministru kabineta 2014.gada 30.septembra noteikumi Nr.574 "Noteikumi par Latvijas būvnormatīvu LBN 008-14 "Inženiertīklu izvietojums""
- Ministru kabineta 2015.gada 16.jūnija noteikumi Nr.312 "Noteikumi par Latvijas būvnormatīvu LBN 016-15 "Būvakustika""
- Ministru kabineta 2015.gada 30.jūnija noteikumi Nr.333 "Noteikumi par Latvijas būvnormatīvu LBN 201-15 "Būvju ugunsdrošība""
- Ministru kabineta 2015.gada 9.jūnija noteikumi Nr.281 "Noteikumi par Latvijas būvnormatīvu LBN 202-15 "Būvprojekta saturs un noformēšana""
- Ministru kabineta 2015.gada 30.jūnija noteikumi Nr.331 "Noteikumi par Latvijas būvnormatīvu LBN 208-15 "Publiskas būves""
- Ministru kabineta 2015.gada 30.jūnija noteikumi Nr.332 "Noteikumi par Latvijas būvnormatīvu LBN 221-15 "Ēku iekšējais ūdensvads un kanalizācija""
- Ministru kabineta 2015.gada 16.jūnija noteikumi Nr.310 "Noteikumi par Latvijas būvnormatīvu LBN 231-15 "Dzīvojamo un publisko ēku apkure un ventilācija""
- Jelgavas teritorijas izmantošanas un apbūves noteikumi.

NORĀDĪJUMI

- Piesaistes izmēri Teritorijas sadaļā uzrādīti metros, Iekārtu sadaļā - milimetros, augstuma atzīmes dotas metros.
- Par nosacīto ±0.000 atzīmi pieņemts esošās ēkas tīrās grīdas līmenis, kas atbilst +35.71 Latvijas normālo augsumu sistēmā.
- Visas IE sadaļas lapas skatīt ar citu sadaļu lapām kopā.
- Visas atsaucēs uz ražotājiem norāda tikai uz būvprojektā lietoto un specifikācijās iekļauto materiālu uz izstrādājumu kvalitātes līmeni, tāpēc ir iespējama šo materiālu un izstrādājumu aizstāšana ar atbilstošas arhitektoniskas un tehniskas kvalitātes citu firmu izstrādājumiem.
- Rasējumus nedrīkst mērīt, visus izmērus lasīt.
- Visas izmaiņas skatot ar Būvprojekta vadītāju un ar katras sadaļas vadītāju.
- Pirms iebūvēto konstrukciju izgatavošanas (piem., logu, durvju, stiklojumu, kāpņu, margu) iebūves vietu pārmerīt .
- Rasējumus nedrīkst mērīt, visi izmēri jālasa.
- Visus izmērus pārbaudīt un precizēt objektā uz vietas.
- Būvuzņēmējs ir atbildīgs par esošo izmēru pārbaudi objektā uz vietas. Gadījumā, ja konstatētas atkāpes no būvprojekta, par to jāizsniegt attiecīgās būvprojekta daļas vadītājs.
- Šie norādījumi attiecas uz visiem IE sadaļas rasējumiem.
- Rasējumos doti principiāli detaļu risinājumi, gadījumā ja nepieciešama sīkāka detalizācija, darba zīmējumus un mezglu detalizētus risinājumus, kas atbilst Latvijas valsts standartiem, izstrādā būvuzņēmējs un saskaņo ar būvprojekta autoru un Pasūtītāju.
- Visi darbi veicami ievērojot tehnoloģiskās prasības, LBN un materiālu ražotāja dotās tehnoloģijas un norādījumus.

IEKARTU SADALAS LAPU SARAKSTS	
Lapas marka	Rasejuma nosaukums
IE-100	VISPARIGIE RADITAJI
IE-101	PAGRABA STAVA IEKARTU IZVIETOJUMA PLANS
IE-102	1.STAVA IEKARTU IZVIETOJUMA PLANS
IE-103	2.STAVA IKARTU IZVIETOJUMA PLANS
IE-104	3.STAVA IEKARTU IZVIETOJUMA PLANS
IE-105	4.STAVA IEKARTU IZVIETOJUMA PLANS
IE-106	5.STAVA IEKARTU IZVIETOJUMA PLANS
IE-107	SANTEHNIKAS SPECIFIKACIJA
IE-108	IEKARTU SPECIFIKACIJA
IE-109	IEBUVEJAMU SKAPJU SPECIFIKACIJA

**Būvprojekta daļas vadītāja apliecinājums**

*Šī būvprojekta Iekārtu sadaļas risinājumi atbilst Latvijas būvnormatīvu un citu normatīvo aktu, kā arī tehnisko vai ģeodētiskās noteikumu prasībām.*

Būvprojekta sadaļas vadītāja: Liene Līce, sertifikāta Nr.10-00049  
(vārds, uzvārds, sertifikāta Nr.)

14.07.2017.. (datums) \_\_\_\_\_ (paraksts)

Amats:	Uzvārds:	Paraksts:	Datums:	Pasūtītājs:	Izpildītājs:
AR sadaļas vad.	L.Līce		14.07.2017.	 <b>Jelgavas pilsētas dome</b> Reģ.Nr.90000042516 Lielā iela 11, Jelgava, LV-3001	"Projektēšanas birojs Austrumi" 18 Novembra iela 16, Rēzekne Reģ. Nr.42403019889 Tel.: 26821100 e-pasts: info@austrumi.lv
Izstrādāja:	L.Līce		14.07.2017.		
				Ēkas pārbūve Stacijas ielā 13, Jelgavā	Pasūtījuma, arhīva numurs: JND2016/14/AK
					Mērogs: BM      Stadija: BP      Marka: IE
				VISPĀRĪGĒ RĀDĪTĀJI	Lapa: Lapas Nr.: Lapas Nr.: IE-100      86





**PAGRABA STĀVA IEKĀRTU IZVIETOJUMA PLĀNS**

M 1:100

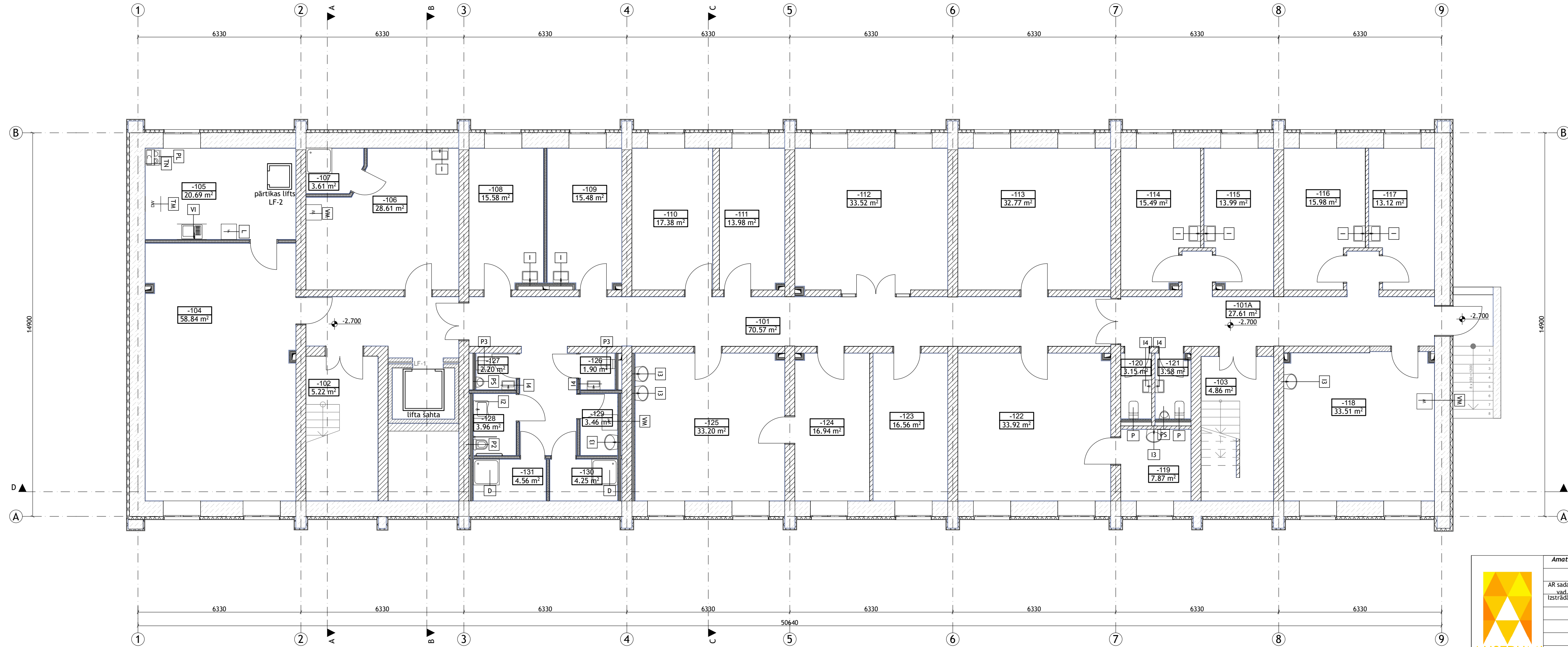

**TELPU EKSPLIKĀCIJA PAGRABA STĀVA**

Telpas numurs	Nosaukums	Platība, m²
-101	Gaitenis	71.61
-101A	Gaitenis	28.84
-102	Kapņu telpa	5.22
-103	Kapņu telpa	4.86
-104	Partikas sadales tlepa	58.84
-105	Macību virtuve	20.69
-106	Velas telpa	28.61
-107	Dusas telpa	3.61
-108	Frizētava	15.58
-109	Pedu aprūpes kabinets	15.48
-110	Ventilācijas iekārtu telpa	17.38
-111	Elektrosadales telpa	13.98
-112	Treniņzāle	33.52
-113	Apģērbu izdales telpa	32.77
-114	Kabinets	15.49
-115	Kabinets	13.99
-116	Kabinets	15.98
-117	Kabinets	13.12
-118	Sapulču telpa	33.51
-119	Palīgtelpa	7.87
-120	Sieviešu tualete	3.15
-121	Viriešu tualete	3.58
-122	Jelgavas invalīdu biedrības telpa	33.92
-123	Siltummezgla telpa	16.56
-124	Specializēto darbinieku telpa	16.94
-125	Specializēto darbinieku telpa	33.20
-126	Sieviešu tualete	1.90
-127	Viriešu tualete	2.20
-128	Tualetes telpa	3.96
-129	Apkopes inventāra telpa	3.46
-130	Sieviešu dusas telpa	4.25
-131	Viriešu dusas telpa	4.56
KOPĀ		578.63 m²

- NORĀDĪJUMI.**
- Griezumus skatīt lapās AR-201...203.
  - Santehnikas iekārtu specifikāciju skatīt lapā IE-107.
  - Iekārtu specifikāciju skatīt lapā IE-108.
  - Iebūvējamu skapju specifikāciju skatīt lapā IE-109.

	Amats:	Uzvārds:	Paraksts:	Datums:	Pasūtītājs:	Izpildītājs:
	AR sadales vadītāja:	L.Līce	L.Līce	14.07.2017.	Jelgavas pilsētas dome Reģ.Nr.9000042516 Lielā iela 11, Jelgava, LV-3001	"Projektēšanas birojs Austrumi" 18. Novembra iela 16, Rēzekne Reģ. Nr.42403019889 Tel.: 26821100 e-pasts: info@austrumi.lv
					Ekas pārbūve Stacijas ielā 13, Jelgavā	Pasūtījuma, arhīva numurs: JND2016/ 14/AK
						Mērogs: 1:100
						Marka: IE
						Stādīja: Lapa: Lapas Nr.:
						BP IE-101 87

# 1. STĀVA IEKĀRTU IZVIETOJUMA PLĀNS

M 1:100

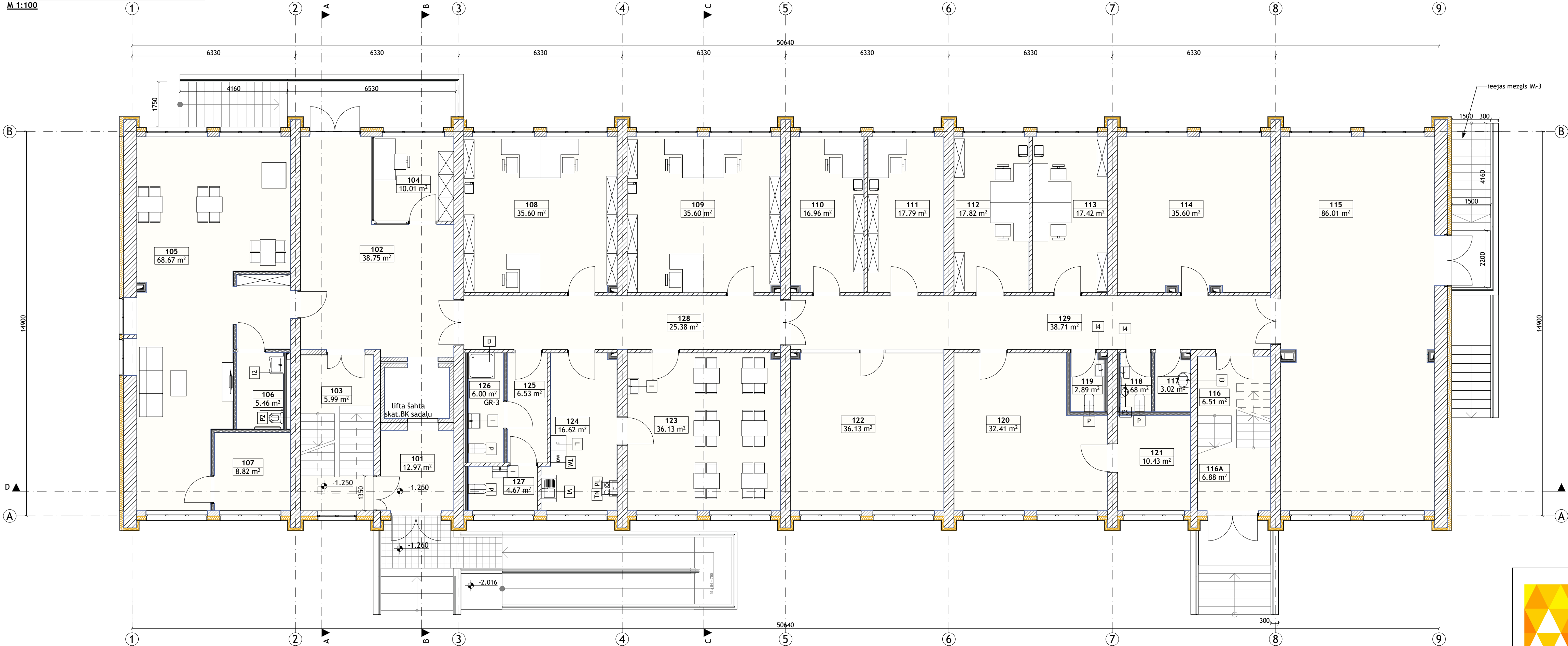

## TELPU EKSPLIKĀCIJA 1. STĀVA

Telpas numurs	Telpas nosaukums	Platība, m2
101	Gaitenis	12.97
102	Gaitenis	38.98
103	Kapņu telpa	5.99
104	Sarga telpa	10.01
105	Atputas telpa	68.67
106	Tualetes telpa	5.46
107	Kabinets	8.82
108	Kabinets	35.60
109	Kabinets	35.60
110	Kabinets	16.96
111	Kabinets	17.79
112	Kabinets	17.82
113	Kabinets	17.42
114	Nodarbību telpa	35.60
115	Zāle	86.01
116	Kapņu telpa	6.51
116A	Kapņu telpa	6.88
117	Apkopes inventara telpa	3.02
118	Tualetes telpa	2.68
119	Tualetes telpa	2.89
120	Nodarbību telpa	32.41
121	Kabinets	10.43
122	Atputas telpa	36.13
123	Edamzāle	36.13
124	Virtuve	16.62
125	Gaitenis	6.53
126	Dusas un tualetes telpa	6.00
127	Tualetes telpa	4.67
128	Gaitenis	25.61
129	Gaitenis	38.71
	<b>Kopējais</b>	<b>648.92 m<sup>2</sup></b>



<b>Amats:</b>	<b>Uzvārds:</b>	<b>Paraksts:</b>	<b>Datums:</b>	<b>Pasūtītājs:</b>	<b>Izpildītājs:</b>
AR sadalās vadīt izstrādāja:	L. Līce	[Signature]	14.07.2017.	<b>Jelgavas pilsētas dome</b> Reģ. Nr. 90000042516 Lielā iela 11, Jelgava, LV-3001	"Projektēšanas birojs Austrumi" 18. Novembra iela 16, Rēzekne Reģ. Nr. 42403019889 Tel.: 26821100 e-pasts: info@austrumi.lv
				<b>Ekas pārbūve Stacijas ielā 13, Jelgavā</b>	Pasūtījuma, arhīva numurs: JND2016/14/AK
					Mērogs: 1:100
					Marka: IE
					Stādīja: Lapa: Lapas Nr.:
					BP IE-102 88

1. STĀVA IEKĀRTU IZVIETOJUMA PLĀNS



## 2. STĀVA IEKĀRTU IZVIETOJUMA PLĀNS

M 1:100

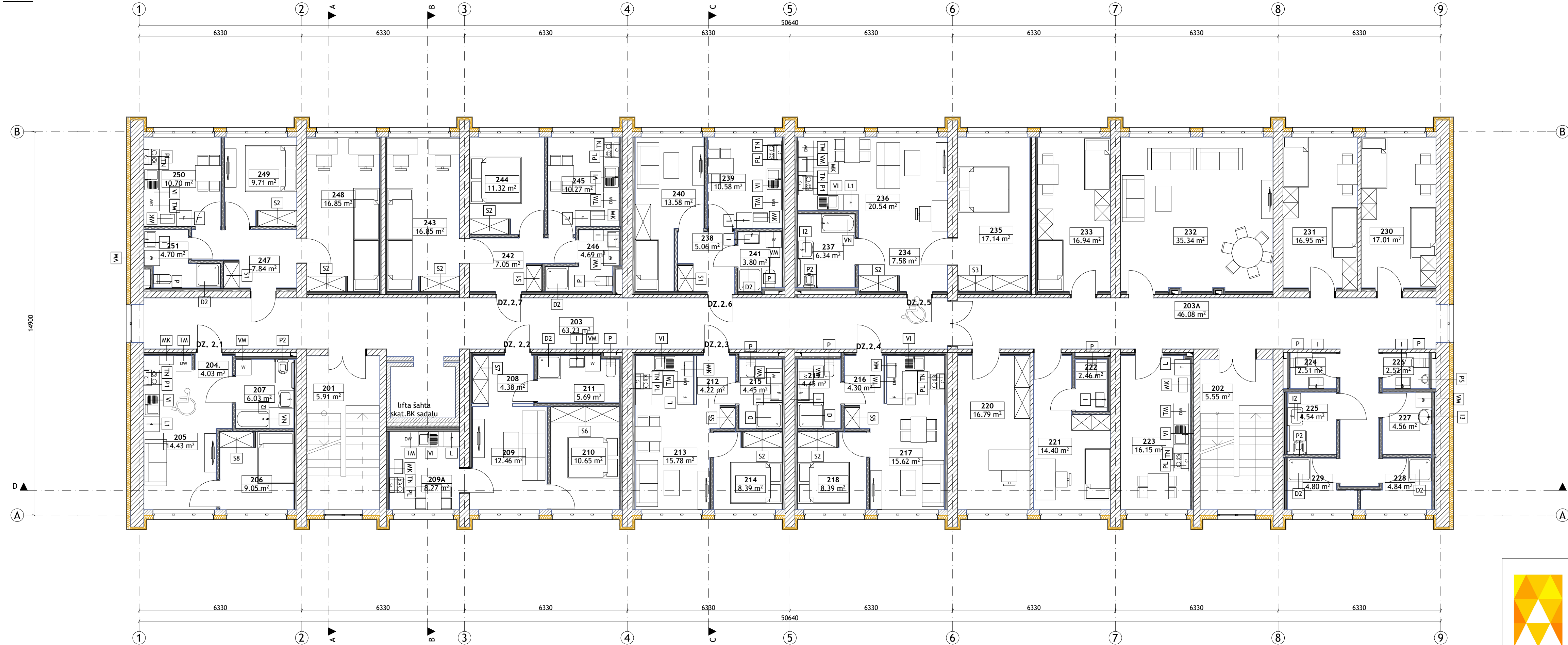

TELPU EKSPLIKĀCIJA 2. STĀVA

Telpas numurs	Nosaukums	Platība, m²
201	Kapņu telpa	5.91
202	Kapņu telpa	5.55
203	Gaitenis	64.48
203A	Gaitenis	46.74
204	Gaitenis	4.03
205	Istaba ar virtuves nīsu	14.43
206	Istaba	9.05
207	Vannas un tualetes istaba	6.03
208	Gaitenis	4.38
209	Istaba	12.46
209A	Virtuve	8.27
210	Istaba	10.65
211	Dusas un tualetes telpa	5.69
212	Gaitenis	4.22
213	Istaba ar virtuves nīsu	15.78
214	Istaba	8.39
215	Dusas un tualetes istaba	4.45
216	Gaitenis	4.30
217	Istaba ar virtuves nīsu	15.62
218	Istaba	8.39
219	Dusas un tualetes istaba	4.45
220	Palīgtelpa	16.79
221	Kabinets	14.40
222	Tualetes telpa	2.46
223	Virtuve	16.15
224	Tualetes telpa	2.51
225	Tualetes telpa	4.54
226	Tualetes telpa	2.52
227	Apkopes inventāra telpa	4.56
228	Dusas telpa	4.84
229	Dusas telpa	4.80
230	Istaba	17.01
231	Istaba	16.95
232	Koplietošanas telpa	35.34
233	Istaba	16.94
234	Gaitenis	7.58
235	Istaba	17.14
236	Istaba ar virtuves nīsu	20.54
237	Vannas un tualetes telpa	6.34
238	Gaitenis	5.06
239	Virtuve	10.96
240	Istaba	13.97
241	Dusas un tualetes telpa	3.80
242	Gaitenis	7.05
243	Istaba	16.85
244	Istaba	11.32
245	Virtuve	10.27
246	Dusas un tualetes telpa	4.69
247	Gaitenis	7.84
248	Istaba	17.03
249	Istaba	9.71
250	Virtuve	10.70
251	Dusas un tualetes telpa	4.70
		608.63 m²



<b>Amats:</b>	<b>Uzvārds:</b>	<b>Paraksts:</b>	<b>Datums:</b>	<b>Pasūtītājs:</b>	<b>Izpildītājs:</b>
AR sadalās vadītāja	L.Līce		14.07.2017.	 <b>Jelgavas pilsētas dome</b> Reģ.Nr.9000042516 Lielā iela 11, Jelgava, LV-3001	"Projektēšanas birojs Austrumi" 18. Novembra iela 16, Rēzekne Reģ. Nr. 42403019889 Tel.: 26821100 e-pasts: info@austrumi.lv
	L.Līce		14.07.2017.		
				<b>Ekas pārbūve Stacijas ielā 13, Jelgavā</b>	Pasūtījuma, arhīva numurs: JND2016/14/AK
					Mērogs: 1:100
					Marka: IE
					Stādīja: Lapa: Lapas Nr.:
					BP IE-103 89

2. STĀVA IEKĀRTU IZVIETOJUMA PLĀNS

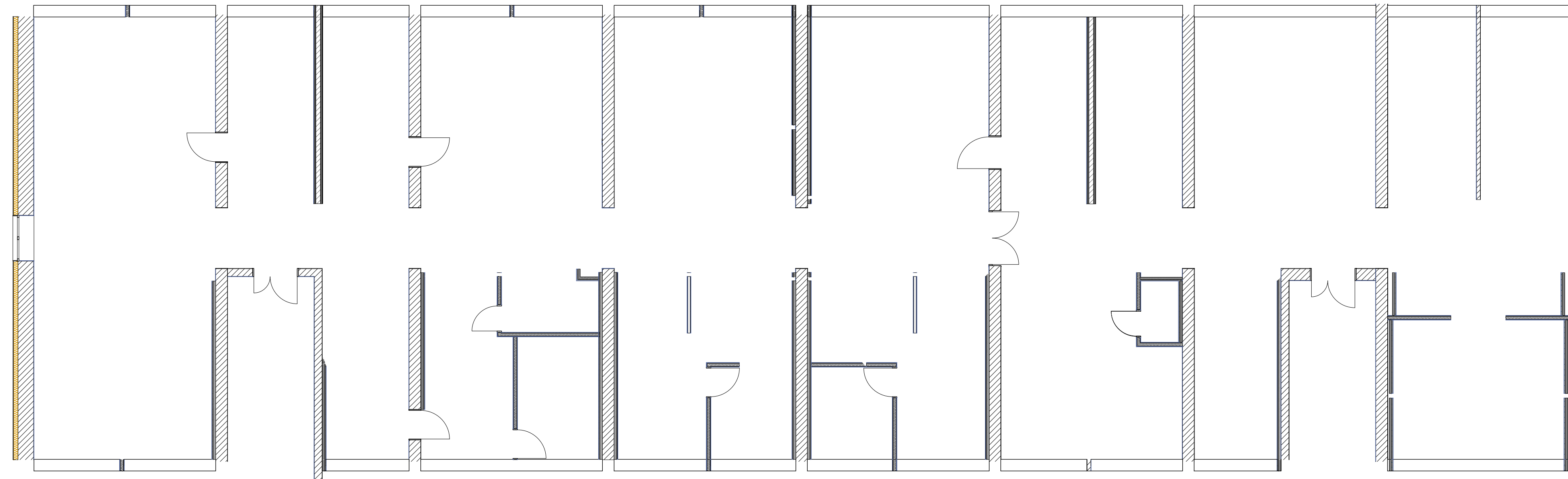

Amats:	Uzvārds:	Paraksts:	Datums:	Pasūtītājs:	Izpildītājs:
AR sadalās vadītāja:	L.Līce		14.07.2017.	 <b>Jelgavas pilsētas dome</b> Reģ.Nr.90000042516 Lielā iela 11, Jelgava, LV-3001	"Projektēšanas birojs Austrumi" 18 Novembra iela 16, Rēzekne Reģ. Nr.42403019889 Tel.: 26821100 e-pasts: info@austrumi.lv
Izstrādāja:	L.Līce		14.07.2017.		Pasūtījuma, arhīva numurs: <b>JND2016/14/AK</b>
				<b>Ēkas pārbūve Stacijas ielā 13, Jelgavā</b>	Mērogs: 1:100
					Marka: IE
					Stadija: Lapa: Lapas Nr.:
					BP



# 4. STĀVA IEKĀRTU IZVIETOJUMA PLĀNS

M 1:100

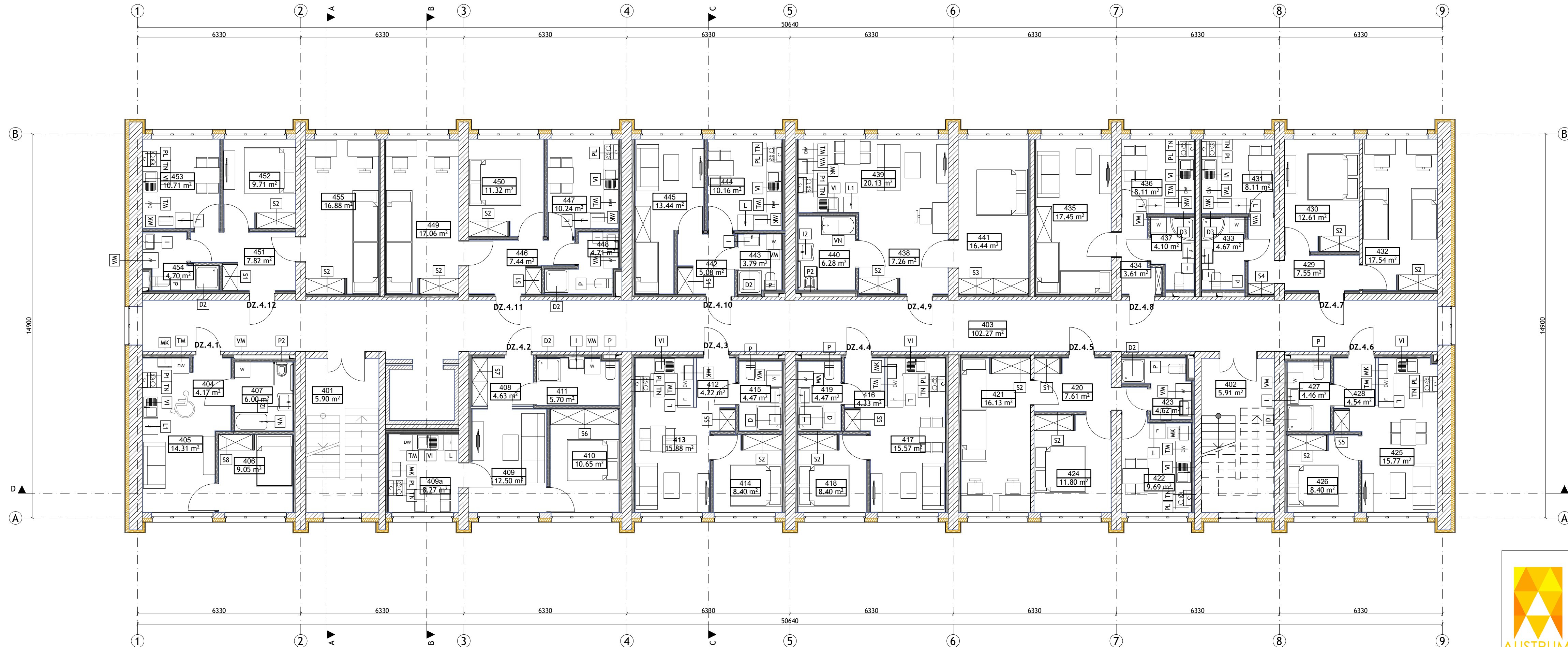

## TELPU EKSPLIKĀCIJA 4. STAVA

Telpas numurs	Nosaukums	Platība, m²
401	Kapņu telpa	5.90
402	Kapņu telpa	5.91
403	Gaitenis	102.27
404	Gaitenis	4.17
405	Istaba ar virtuves nīsu	14.31
406	Istaba	9.05
407	Vannas un tualetes istaba	6.00
408	Gaitenis	4.63
409	Istaba	12.50
409a	Virtuve	8.27
410	Istaba	10.65
411	Dusas un tualetes telpa	5.70
412	Gaitenis	4.22
413	Istaba ar virtuves nīsu	15.88
414	Istaba	8.40
415	Dusas un tualetes istaba	4.47
416	Gaitenis	4.33
417	Istaba ar virtuves nīsu	15.57
418	Istaba	8.40
419	Dusas un tualetes istaba	4.47
420	Gaitenis	7.61
421	Istaba	16.13
422	Virtuve	9.69
423	Dusas un tualetes telpa	4.62
424	Istaba	11.80
425	Istaba ar virtuves nīsu	15.77
426	Istaba	8.40
427	Dusas un tualetes telpa	4.46
428	Gaitenis	4.54
429	Gaitenis	7.55
430	Istaba	12.61
431	Virtuve	8.11
432	Istaba	17.54
433	Dusas un tualetes telpa	4.67
434	Gaitenis	3.61
435	Istaba	17.45
436	Virtuve	8.11
437	Dusas un tualetes telpa	4.10
438	Gaitenis	7.26
439	Istaba ar virtuves nīsu	20.13
440	Vannas un tualetes telpa	6.28
441	Istaba	16.44
442	Gaitenis	5.08
443	Dusas un tualetes telpa	3.79
444	Virtuve	10.16
445	Istaba	13.82
446	Gaitenis	7.44
447	Virtuve	10.24
448	Dusas un tualetes telpa	4.71
449	Istaba	17.06
450	Istaba	11.32
451	Gaitenis	7.82
452	Istaba	9.71
453	Virtuve	10.71
454	Dusas un tualetes telpa	4.70
455	Istaba	17.06
		605.60 m²

Amats:	Uzvārds:	Paraksts:	Datums:	Pasūtītājs:	Izpildītājs:
AR sadalās vadītāja:	L. Līce		14.07.2017.	<b>Jelgavas pilsētas dome</b> Reģ. Nr. 90000042516 Lielā iela 11, Jelgava, LV-3001	"Projektēšanas birojs Austrumi" 18. Novembra iela 16, Rēzekne Reģ. Nr. 42403019889 Tel.: 26821100 e-pasts: info@austrumi.lv
				Ekas pārbūve Stacijas ielā 13, Jelgavā	Pasūtījuma, arhīva numurs: JND2016/ 14/ AK
					Mērogs: 1:100
					Marka: IE
					Stādītāja: Lapa: Lapas Nr.:
					BP IE-105 91

4. STĀVA IEKĀRTU IZVIETOJUMA PLĀNS

# 5. STĀVA IEKĀRTU IZVIETOJUMA PLĀNS

M 1:100

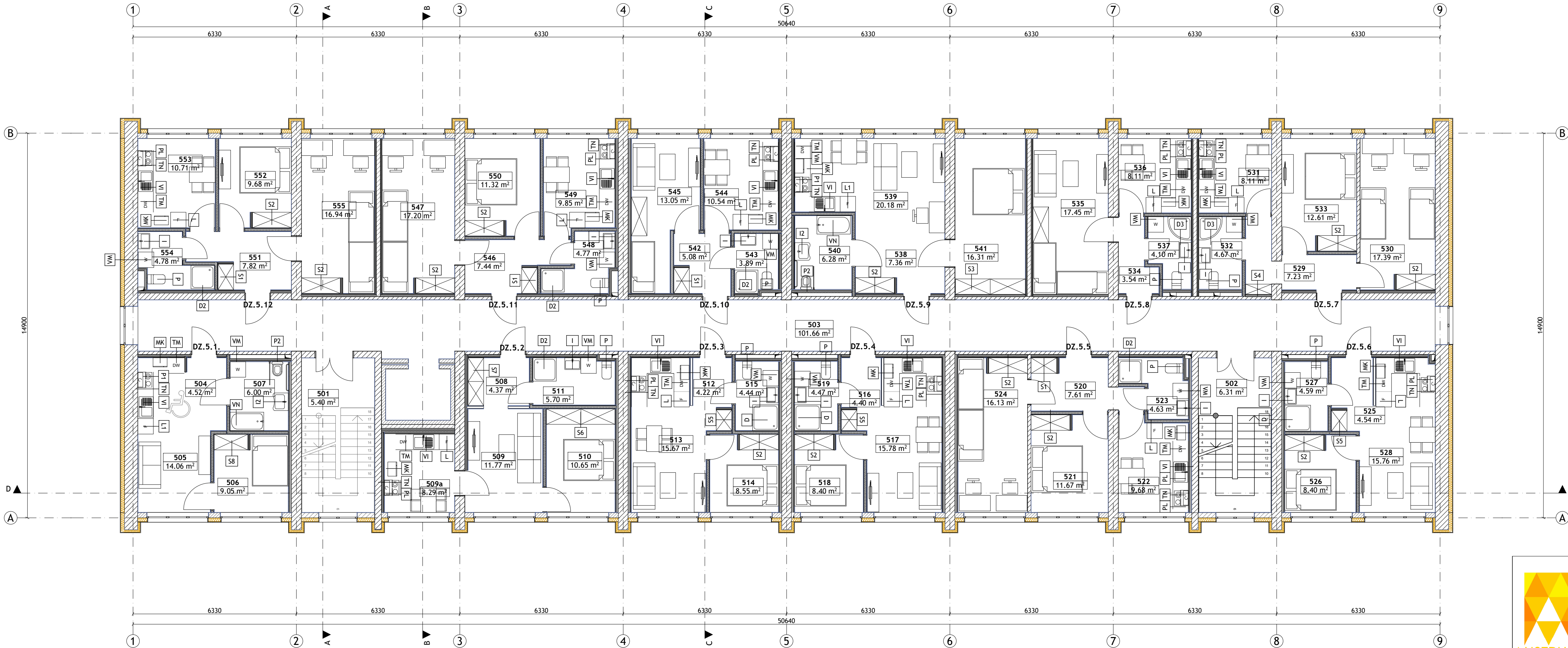

## TELPU EKSPLIKĀCIJA 5. STĀVA











Telpas numurs	Nosaukums	Platība, m2
501	Kapņu telpa	5.40
502	Kapņu telpa	6.31
503	Gaitenis	102.09
504	Gaitenis	4.52
505	Istaba ar virtuves nīsu	14.06
506	Istaba	9.05
507	Vannas un tualetes istaba	6.00
508	Gaitenis	4.37
509	Istaba	11.77
509a	Virtuve	8.29
510	Istaba	10.65
511	Dusas un tualetes telpa	5.70
512	Gaitenis	4.22
513	Istaba ar virtuves nīsu	15.67
514	Istaba	8.55
515	Vannas un tualetes istaba	4.44
516	Gaitenis	4.40
517	Istaba ar virtuves nīsu	15.78
518	Istaba	8.40
519	Vannas un tualetes istaba	4.47
520	Gaitenis	7.61
521	Istaba	11.67
522	Virtuve	9.68
523	Dusas un tualetes telpa	4.63
524	Istaba	16.13
525	Gaitenis	4.54
526	Istaba	8.40
527	Dusas un tualetes telpa	4.59
528	Istaba ar virtuves nīsu	15.76
529	Gaitenis	7.23
530	Istaba	17.39
531	Virtuve	8.11
532	Dusas un tualetes telpa	4.67
533	Istaba	12.61
534	Gaitenis	3.54
535	Istaba	17.45
536	Virtuve	8.11
537	Dusas un tualetes telpa	4.10
538	Gaitenis	7.36
539	Istaba ar virtuves nīsu	20.18
540	Dusas un tualetes telpa	6.28
541	Istaba	16.31
542	Gaitenis	5.08
543	Dusas un tualetes telpa	3.89
544	Istaba	10.54
545	Istaba	13.05
546	Istaba	7.44
547	Istaba	17.20
548	Istaba	4.77
549	Istaba	9.85
550	Istaba	11.32
551	Istaba	7.82
552	Istaba	9.68
553	Istaba	10.71
554	Istaba	4.78
555	Istaba	16.94
500	Istaba	5.40
501	Istaba	5.40
502	Istaba	6.31
503	Gaitenis	102.09
504	Gaitenis	4.52
505	Istaba ar virtuves nīsu	14.06
506	Istaba	9.05
507	Vannas un tualetes istaba	6.00
508	Gaitenis	4.37
509	Istaba	11.77
509a	Virtuve	8.29
510	Istaba	10.65
511	Dusas un tualetes telpa	5.70
512	Gaitenis	4.22
513	Istaba ar virtuves nīsu	15.67
514	Istaba	8.55
515	Vannas un tualetes istaba	4.44
516	Gaitenis	4.40
517	Istaba ar virtuves nīsu	15.78
518	Istaba	8.40
519	Vannas un tualetes istaba	4.47
520	Gaitenis	7.61
521	Istaba	11.67
522	Virtuve	9.68
523	Dusas un tualetes telpa	4.63
524	Istaba	16.13
525	Gaitenis	4.54
526	Istaba	8.40
527	Dusas un tualetes telpa	4.59
528	Istaba ar virtuves nīsu	15.76
529	Gaitenis	7.23
530	Istaba	17.39
531	Virtuve	8.11
532	Dusas un tualetes telpa	4.67
533	Istaba	12.61
534	Gaitenis	3.54
535	Istaba	17.45
536	Virtuve	8.11
537	Dusas un tualetes telpa	4.10
538	Gaitenis	7.36
539	Istaba ar virtuves nīsu	20.18
540	Dusas un tualetes telpa	6.28
541	Istaba	16.31
542	Gaitenis	5.08
543	Dusas un tualetes telpa	3.89
544	Istaba	10.54
545	Istaba	13.05
546	Istaba	7.44
547	Istaba	17.20
548	Istaba	4.77
549	Istaba	9.85
550	Istaba	11.32
551	Istaba	7.82
552	Istaba	9.68
553	Istaba	10.71
554	Istaba	4.78
555	Istaba	17.12
		605.07 m <sup>2</sup>



<b>Amats:</b>	<b>Uzvārds:</b>	<b>Paraksts:</b>	<b>Datums:</b>	<b>Pasūtītājs:</b>	<b>Izpildītājs:</b>
AR sadalās vadītāja:	L.Līce		14.07.2017.	 <b>Jelgavas pilsētas dome</b> Reģ. Nr. 90000042516 Lielā iela 11, Jelgava, LV-3001	"Projektēšanas birojs Austrumi" 18. Novembra iela 16, Rēzekne Reģ. Nr. 42403019889 Tel.: 26821100 e-pasts: info@austrumi.lv
				<b>Ekas pārbūve Stacijas ielā 13, Jelgavā</b>	JND2016/ 14/AK
					Mērogs: 1:100
					Marka: IE
					Stādīja: Lapa: Lapas Nr.:
					BP IE-106 92

5. STĀVA IEKĀRTU IZVIETOJUMA PLĀNS



SANTEHNIKAS SPECIFIKĀCIJA							
ELEMENTA MARKA	ATTELS PLANA	APRAKSTS	JAUCEJKRANS	APRIKOJUMS	ARTIKULS	IZMERI, mm	SKAITS
D		Raz.PAA, ART KV 100 cetru sienu dusas paliktnis aprikots ar dusas kabini KUBO A ar ruditu stiklu	Dusas termostats ar temperatūras regulāciju Ceratherm 100, hroms, B8299AA	Virsgalvas dusa IdealRain 100, hroms, Dusas kabine Kubo R, 100x100, sudraba profils/caurspīdīgs stikls		1000x1000	14
D2		Raz.PAA, ART KV 90 cetru sienu dusas paliktnis aprikots ar dusas kabini KUBO A ar ruditu stiklu	Dusas termostats ar temperatūras regulāciju Ceratherm 100, hroms, B8299AA	Virsgalvas dusa IdealRain 100, hroms		900x900	12
D2		Raz.PAA, ART KV 90 cetru sienu dusas paliktnis aprikots ar dusas kabini KUBO A ar ruditu stiklu	Dusas termostats ar temperatūras regulāciju Ceratherm 100, hroms, B8299AA	Virsgalvas dusa IdealRain 100, hroms, Dusas kabine Kubo R, 100x100, sudraba profils/caurspīdīgs stikls		900x900	10
D3		Raz.PAA, ART RO90 R550 4W cetru sienu dusas paliktnis aprikots ar dusas kabini KUBO R ar ruditu stiklu	Dusas termostats ar temperatūras regulāciju Ceratherm 100, hroms, B8299AA	Virsgalvas dusa IdealRain 100, hroms		900x900	4
I		Raz.Ideal Standart, izlietne TEMPO, ar skapīti	CERAFLEX jaucejkrans izlietnei, hromets, B1710AA noplūde, hrometa, sifons, hromets	Aprikots ar hroma sifonu, noplūdi, ventili un stiprinājumiem		600x440	48
I2		Raz. Ideal Standart, izlietne Connect Freedom E548201	CERAFLEX jaucejkrans izlietnei, hromets, B1710AA noplūde, hrometa, sifons, hromets	Aprikots ar hroma sifonu, noplūdi, ventili un stiprinājumiem		600x550	11
I3		Raz.Ideal Standart, izlietne TEMPO T056401	CERAFLEX jaucejkrans izlietnei, hromets, B1710AA noplūde, hrometa, sifons, hromets	Aprikots ar hroma sifonu, noplūdi, ventili un stiprinājumiem		500x440	8
I4		Raz.Ideal Standart, izlietne TEMPO	CERAFLEX jaucejkrans izlietnei, hromets, B1710AA noplūde, hrometa, sifons, hromets	Aprikots ar hroma sifonu, noplūdi, ventili un stiprinājumiem		350x500	6
P		Raz.Ideal Standart pods TEMPO, balts		Skalšanas kaste, poga. Inversāls pieslēgums	T328101, T427301, T679801	600x370	44
P2		Raz.Ideal Standart pods SIMPLICITY, balts		Aprikots ar pie sienas stiprināmu rokturi 650mm augstuma no sienas un ar pacelamu margu 650mm augstuma no sienas.	E833201, E875901, E131701	370x700	12
P3		Klozetpods Tempo, piekarams, balts, ar vaku, balts		Skalšanas mehānisms Ideal Standard, ar stiprinājumiem un blīvi, Skalšanas poga Rectangular, hroms W3708AA	T331101, T679201		2
PS		Urinals Eurovit, balts		Pieslēguma komplekts K710667, sifons K822367, Dozators urīnālam, hroms. B7391AA	K553801		5
VI		Virtuves izlietne Beta 10 (R), viena bloda ar plauktu, +M1720L, ar sifonu	Jaucejkrans Ceraplan III, virtuvei, hroms, R11812, 102821, B0725AA	Ventils 1/2x3/8, hroms, B7883AA		780x330	44
VN		Vanna ar durstinām BALI, raz.Linea Oceano	Jaucejkrans Ceraflex, vannai, hroms, B1721AA	Dusas komplekts IdealRain S1, hroms, B9501AA		1300x710	8

	<b>Amats:</b>	<b>Uzvārds:</b>	<b>Paraksts:</b>	<b>Datums:</b>	<b>Pasūtītājs:</b>	<b>Izpildītājs:</b>
	AR sadaļas vad.	L.Līce		14.07.2017.	 <b>Jelgavas pilsētas dome</b> Reģ.Nr.90000042516 Lielā iela 11, Jelgava, LV-3001	"Projektēšanas birojs Austrumi" 18. Novembra iela 16, Rēzekne Reģ. Nr.42403019889 Tel.: 26821100 e-pasts: info@austrumi.lv
	Izstrādāja:	L.Līce		14.07.2017.		
					Ēkas pārbūve Stacijas ielā 13, Jelgavā	Pasūtījuma, arhīva numurs: JND2016/14/AK
						Mērogs: 1:100
						Marka: AR
					<b>SANTEHNIKAS SPECIFIKĀCIJA</b>	Stadija: Lapa: Lapas Nr.: BP IE-107 93





